

ANTES DE COMENZAR, RECOPILE TODO EL MATERIAL DE APOYO PARA EL MONTAJE: Instrucciones de montaje / ilustraciones paso a paso / planos y plantillas impresos a escala.

PREPARACIÓN DEL MATERIAL: Para poder identificar correctamente las piezas precortadas, antes de extraerlas de las planchas de madera, marque en ellas la misma numeración que aparece en la hoja "IP" (identificación de piezas), incluida en las instrucciones.

INICIO DEL MONTAJE: Con la ayuda de un cúter y procurando no colocar los dedos en la línea de corte, desprenda las piezas de las planchas eliminando los pequeños nervios que las sujetan. Seguidamente lije con suavidad las piezas con papel de lija de grano fino, para eliminar el repelo de las mismas. El orden numérico del paso a paso indica el orden de elaboración y colocación de las piezas. Es importante comprobar el ajuste de las piezas antes de pegarlas definitivamente.

LISTONES Y VARILLAS: Los modelos incorporan varios tipos de listones y varillas para elaborar las diferentes piezas. La lista de piezas proporciona información sobre el tipo de material y medidas. En algunos casos es conveniente ajustar las medidas sobre el propio modelo, conforme avanzamos en el montaje. De esta manera se consigue un mejor ajuste.

PEGAMENTOS RECOMENDADOS: Cola blanca o de carpintero. Para las uniones de piezas de madera y de todas aquellas piezas que no ofrezcan resistencia.

Pegamento rápido. Para piezas que sean difíciles de sostener y que necesiten un secado casi instantáneo.

Cola de contacto o de zapatero. Para todas aquellas piezas que se forren con chapas finas de madera o metal. En todos los casos, lea siempre las instrucciones de uso del fabricante.

SERVICIO DE ATENCIÓN AL CLIENTE: Para cualquier duda o información sobre el montaje de nuestros productos, puede contactar con nuestro Servicio Técnico en la dirección:

www.occre.com. Le atenderemos con mucho gusto.

BEFORE STARTING, MAKE SURE YOU HAVE ALL THE SUPPORT MATERIAL FOR ASSEMBLING THE MODEL:

Assembly Instructions / Step by step pictures / Plans and templates printed to scale.

PREPARING THE MATERIAL: In order to correctly identify the precut parts, before removing them from the wooden sheets, mark on them the same numbers that appear on the "IP"

(Part Identification) Sheet included with the instructions.

STARTING THE ASSEMBLY: Using a cutter, and making sure you do not put your fingers along the cutting line, remove the parts from the wooden sheets, eliminating the small sprues that hold them in place. In continuation smoothly sand down the parts, using fine grain sandpaper, to eliminate the pickup of the parts. The numerical order indicates the order in which the different parts must be made up and fitted.

STRIPS AND RODS: These models incorporate a variety of different types of strips and rods with which to make up the different parts of the kit. The list of parts proportions information on the type of material and measurements. In some cases it is advisable to adjust the measurements on the basis of the model itself, as assembly progresses. In this way you will achieve a better fit.

RECOMMENDED GLUES: White, or carpenter's glue: For joining pieces of wood together. Mainly used for gluing together the skeleton. Quick-drying glue. For parts that are difficult to hold in their final position and which need to set instantly. Recommended for fitting small parts. Contact or cobbler's glue. For gluing into place the parts that are covered with fine wood veneer to set instantly. In all cases, always follow the manufacturer's recommendations.

CUSTOMER ATTENTION SERVICE: In the case of whatsoever doubt or further information that you may require regarding the assembly of our products, please contact our Technical Service online at the address: www.occre.com. We will be delighted to attend to you.

AVANT DE COMMENCER, VÉRIFIEZ TOUT LE MATÉRIEL DE SOUTIEN POUR LE MONTAGE:

PRÉPARATION DU MATÉRIEL: Pour pouvoir identifier correctement les pièces prédécoupées, avant de les extraire des planches de bois, inscrivez sur elles la même numérotation qui apparaît sur la page « IP » (identification des pièces) comprise dans les instructions.

DÉBUT DU MONTAGE: À l'aide d'un cutter, et en essayant de ne pas poser les doigts sur la ligne de découpe, séparez les pièces des planches en éliminant les petits nerfs qui les retiennent. Puis poncez doucement les pièces à l'aide d'un papier de verre à grain fin, pour éliminer le contrefil. L'ordre numérique des étapes photographiques et des plans indique l'ordre d'élaboration et d'installation des pièces.

LISTEAUX ET BAGUETTES: Les modèles intègrent plusieurs types de listeaux et de baguettes destinés à confectionner les différentes pièces. La liste des pièces indique le type de matériau et les dimensions des pièces. Il est parfois recommandé d'ajuster les mesures sur le modèle lui-même, au fur et à mesure que nous avançons dans le montage. De cette manière, on obtient un meilleur réglage.

COLLES RECOMMANDÉES: Colle blanche ou de menuisier: Pour les unions de pièces en bois et de toutes les pièces qui n'offrent pas de résistance. Colle à séchage rapide: Pour les pièces qui sont difficiles à maintenir dans leur position et qui requièrent un séchage pratiquement instantané. Colle de contact ou de cordonnier: Pour toutes les pièces qui sont recouvertes de fines plaques de bois ou de métal. Dans tous les cas, lisez toujours les instructions d'utilisation du fabricant.

SERVICE CLIENT: Pour toute question ou information concernant le montage de nos produits, vous pouvez contacter notre Service Technique à l'adresse suivante: www.occre.com.

Nous répondrons avec plaisir à vos questions.

PRIMA D'INIZIARE, RIUNIRE TUTTO IL MATERIALE D'APPOGGIO PER IL MONTAGGIO: Istruzioni di montaggio, immagini passo per passo, planimetrie e modelli stampati in scala.

PREPARAZIONE DEL MATERIALE: Per poter identificare in maniera corretta i pezzi che sono stati ritagliati, prima di estrarli dai blister di legno occorre segnarli con la stessa numerazione che è indicata nella pagina "IP" (Identificazione pezzi) che si trova nelle istruzioni.

INIZIO DEL MONTAGGIO: Con l'aiuto di un cutter, ed evitando di collocare le dita lungo la linea di taglio, separare i pezzi dai blister eliminando i piccoli nervi che li mantengono attaccati.

In seguito, scartavetrare con delicatezza i pezzi, utilizzando una carta vetrata a grana fine, onde eliminare le sbavature degli stess. L'ordine numerico del passo per passo indica l'ordine d'elaborazione e di collocazione dei pezzi. È importante verificare che questi combacino bene, prima d'incollarli definitivamente.

ASTE E BACCHETTE: I modelli sono dotati di vari tipi di aste e bacchette per formare i diversi pezzi. L'elenco dei pezzi offre informazioni sul tipo di materiale e sulle misure. In alcuni casi è conveniente modificarne le misure quando sono sul modello, man mano che si avanza nel montaggio. In questo modo si potrà ottenere che combacino meglio.

COLLE RACCOMANDATE: Colla bianca o da falegname: Per unire tra loro i pezzi in legno e tutti quei pezzi che non presentino resistenza. Colla rapida: Per i pezzi difficili da sostenere e per i quali sia necessaria un'asciugatura quasi istantanea. Colla a contatto o da calzolaio: Per tutti quei pezzi che vengono rivestiti con fine lastre di legno o di metallo. In ogni caso, leggere sempre le istruzioni d'uso del produttore.

SERVIZIO ASSISTENZA CLIENTE: Per qualsiasi dubbio o informazione sul montaggio dei nostri prodotti, contattare il nostro Servizio Tecnico al seguente indirizzo: www.occre.com.

Seremo lieti di potervi aiutare.

BEVOR SIE MIT DEM ZUSAMMENBAU BEGINNEN, LEGEN SIE SICH BITTE ALLE HILFSMATERIALIEN FÜR DIE MONTAGE BEREIT:

Bastelanleitung / Maßstabsgerechte Skizzen und Schablonen / Skizzen und Vorlagen.

VORBEREITUNG DER MATERIALIEN: Damit die einzelnen Bauteile korrekt zugeordnet werden können, empfehlen wir, auf den Holzplättchen vor dem Herausnehmen mit einem Bleistift die Nummer auf dem Blatt IP (Identifikation Teile) zu markieren.

BEGINN DES ZUSAMMENBAUS: Die Teile mit einem Schneidwerkzeug (Cutter) herauslösen und die kleinen Befestigungsenden entfernen. Dabei darauf achten, die Finger nicht zu verletzen. Danach die Teile vorsichtig mit feinem Schmirgelpapier säubern, um ausgefranste Ränder zu entfernen. Die Nummernfolge der Schritte auf Fotos und Skizzen gibt an, in welcher Reihenfolge die Teile zusammengebaut werden.

LEISTEN UND STÄBE: Die Modelle enthalten mehrere Arten von Leisten und Stäben, aus denen die einzelnen Teile des Bausatzes geformt werden. In einigen Fällen kann es angebracht sein, die Maße im Zuge des Zusammenbaus entsprechend dem Modell anzupassen. Auf diese Weise wird eine bessere Passform erricht.

EMPFOHLENE KLEBSTOFFE: Weißleim (Tischlerleim): Zum Kleben von Strukturteilen und allen nachgiebigen Teilen. Sekundenkleber: Für schwer zu haltende Teile, die schnell verklebt werden müssen. Kontaktkleber (Schusterleim): Für alle Teile, die mit dünnen Holz- oder Metallstücken zum Beplanken oder Verkleiden beklebt werden. Bitte beachten Sie stets die Hinweise des Herstellers.

UNSER KUNDENDIENST: Bei Fragen zum Aufbau unserer Modelle steht Ihnen unser Kundendienst zur Verfügung. Sie erreichen uns online unter: www.occre.com.

Wir stehen Ihnen gern mit Rat und Tipps zur Verfügung.

MONTAJE PACK N° 1**CASCO**

FOTO 1. Empiece uniendo las dos partes que forman la falsa quilla, (n° 1) y después pegue los refuerzos (n° 2 y n° 3). Siguiendo el orden numérico que le indica la foto, coloque las cuadernas; n° 4 a n° 13. Antes de encolar las cuadernas, verifique que encajan correctamente en su posición haciendo “tope” en los encajes correspondientes de la falsa quilla. Es importante que las cuadernas queden completamente perpendiculares a la falsa quilla para que posteriormente encajen bien las cubiertas. Para esta operación utilice como adhesivo cola blanca (cola de carpintero).

FOTO 2. Inserte dos de los travesaños n° 14 empezando por los orificios de la cuaderna n° 13 y hasta que lleguen al centro del espacio entre las cuadernas n° 8 y n° 9. La finalidad de los travesaños es enderezar la estructura.

FOTO 3. Realice la misma operación para colocar dos travesaños más, pero esta vez empezando por la cuaderna n° 4 y colocándolos de modo que lleguen hasta los travesaños ya colocados.

FOTO 4. Coloque las cuadernas n° 15, 16 y 17 en la estructura. Con un pincel, aplique cola a las uniones de las cuadernas con la falsa quilla y con los travesaños.

FOTOS 5 a 7. Trace una línea horizontal en la parte posterior de la cuaderna n° 15. Esta línea va a ser la guía para colocar los apoyos de la cubierta combés. Pegue los dos apoyos n° 18, de manera que queden enrasados con la parte superior de la falsa quilla. Después corte los sobrantes de los listones a ras de la cuaderna.

FOTOS 8 a 9. Con pegamento de secado rápido, pegue dos de las piezas n° 19 como te muestra la imagen. Forre la cubierta n° 19 con el forro n° 20. Comience a forrar desde la zona más recta. Utilice como adhesivo cola de contacto (cola de zapatero). Lea detenidamente las instrucciones de uso del fabricante.

FOTOS 10 a 13. Con el mango de madera de una herramienta, frote fuertemente la chapa contra la cubierta para que se adhiera con firmeza. Coloque la cubierta bocabajo y corte los sobrantes de las chapas. Después, con un taco lijador, repase todos los perfiles de las cubiertas. Las cubiertas deben quedar como muestra la imagen.

FOTOS 14 a 15. Pegue las cubiertas forradas sobre la estructura del barco. Es importante que las cubiertas se apoyen correctamente sobre las cuadernas. Para este proceso utilice un pegamento rápido.

FOTO 16. Pegue once troneras n° 21 a cada lado de la cubierta. Observe la imagen n° 23 antes de continuar.

FOTOS 17 a 20. Pegue el forro n° 22 por la parte interior de las cuadernas. Entre las troneras y el forro, pegue trozos del mismo listón para rellenar los huecos. A medida que avance debe ir retirando el forro que tapa los orificios de las troneras, con un cúter y después con un limatón.

FOTO 21. Con un limatón, realice un rebaje en el forro n° 22 en las zonas que coincide con los apoyos para los baos.

FOTOS 22 a 23. Continúe colocando el forro hasta llegar a los apoyos para los baos. Después lije la parte interior del forro y la cubierta. Barnice la cubierta con laca tapa-poros incolora satinada. Pinte el forro y el interior de las troneras con pintura roja. Lea detenidamente las instrucciones de uso del fabricante.

FOTOS 24 a 25. Corte a medida y pinte de color negro una de las caras de los fondos de tronera n° 23. Pegue cuatro fondos de tronera en la zona de popa de ambos laterales del barco, como le indica la imagen. Pegue también dos fondos de tronera en cada lateral de proa. Asegure bien estas piezas con pegamento rápido.

MONTAJE PACK N° 2

FOTO 26. Corte a medida los baos n° 24 y pegue cada uno en su cuaderna.

FOTO 27. Forre la cubierta n° 25 con el forro n° 26 y después corte los sobrantes de las chapas.

FOTOS 28 a 29. Pegue la cubierta sobre la estructura como muestra la imagen.

FOTO 30. Forre las cubiertas n° 27 con el forro n° 28.

FOTOS 31 a 34. Pegue las cubiertas n° 27 sobre la estructura del casco. Como puede apreciar, en proa, la cubierta queda más abajo que el castillo y en popa queda enrasada con el bao.

FOTOS 35 a 36. Pegue los refuerzos n° 29 y el refuerzo n° 30 en la última cuaderna.

FOTO 37. Forre las cubiertas n° 31 con el forro n° 32.

FOTOS 38 a 39. Pegue las cubiertas n° 31 sobre la estructura del barco. Estas cubiertas deben quedar por encima de las cubiertas n° 27.

FOTOS 40 a 41. Pegue un refuerzo n° 33 a cada lado de la falsa quilla de proa.

FOTO 42. Pegue las piezas n° 34 en la cuaderna de proa sabiendo que las más pequeñas van al exterior de la cuaderna.

FOTO 43. Con la ayuda de una sierra, corte las partes de los baos que se ven a través de los fosos de las cubiertas. Iguale los perfiles con un lijador.

FOTO 44. Por debajo de las cubiertas n° 27, pegue los baos del foso, piezas n° 35. Después pegue las columnas n° 36 ajustadas debajo de los baos de las cuadernas. Pegue las amuradas n° 37 y n° 38 ajustadas a las cuadernas.

FOTO 45. Lije las cubiertas con papel de lija de grano fino. Después aplique laca tapa-poros incolora satinada.

FOTO 46. Tome las amuradas n° 39. Lije y pinte una de sus caras del mismo color rojo que utilizó anteriormente.

FOTO 47. Pegue las amuradas n° 39 sobre la cubierta del alcázar de manera que queden ajustadas como te muestra la imagen.

FOTOS 48 a 49. Pinte del mismo color rojo la parte interior del resto de amuradas.

FOTO 50. Pegue el mamparo n° 40 insertando los salientes de su parte inferior en los orificios de la cubierta del alcázar.

FOTO 51. Pegue un mamparo n° 41 con un mamparo n° 42. Después, con una lima, redondee la arista de la unión.

FOTO 52. Pegue los mamparos n° 41 y n° 42 sobre la cubierta del alcázar. Para ello, utilice los rebajes del mamparo de popa y de la cubierta.

FOTO 53. Recorte las rejillas n° 44 y n° 46 de la hoja IP y péguelas por detrás de las puertas y de las ventanas n° 43 y n° 45.

FOTO 54. Inserte una anilla de \varnothing 3 mm en un cáncamo. Pegue el cáncamo a la puerta y corte el rabillo del cáncamo. Pegue las puertas y ventanas en los mamparos distribuidas como muestra la imagen.

FOTOS 55 a 56. Forre la cubierta n° 47 con el forro n° 48. Pegue la cubierta sobre la estructura como muestra la imagen. Ajuste la longitud del bao n° 49 y pégalolo bajo la cubierta.

FOTO 57. Lime el lateral de la cubierta n° 47 para igualarlo con la amurada. Después pegue el forro n° 50. Pegue también una tronera n° 21 a cada amurada.

FOTOS 58 a 59. Forre la cubierta nº 51 con el forro nº 52. Pegue la cubierta y forre la primera cuaderna con el forro nº 53.

FOTOS 60 a 61. Pegue once de las troneras nº 54 contra las cuadernas en cada lateral del casco. Pegue dos troneras más en popa.

FOTO 62. Para conseguir una buena superficie de contacto para las tracas de forro, con la ayuda de un lijador o una lima, rebaje el canto de las cuadernas **de proa hacia popa**. Observe los pasos más avanzados para hacerse una idea de cómo debe avanzar con el lijado. Estos pasos deben realizarse en ambos lados del casco.

FOTO 63. El limado será a todo lo largo del casco. También se ajustarán los perfiles de las cubiertas para que posteriormente las tracas asienten correctamente.

FOTO 64. También deberá lijarse las cuadernas **de popa hacia proa**. Para las zonas más curvas del casco, le será muy útil una lima de media caña.

FOTO 65. Para las zonas más planas del casco utilice un taco lijador.

FOTO 66. En esta imagen puede apreciar la diferencia entre la zona de proa que está limada y la que no lo está.

FOTO 67. En la zona de popa debe lijarse las troneras para que tomen la misma curvatura que los refuerzos.

FOTO 68. Forre la zona de las troneras de popa con el forro nº 55. Comience pegando la primera tira ajustada a la parte superior de las troneras. A medida que avance, deberá recortar el forro que cubre los orificios de las troneras.

FOTO 69. Ajuste una a una las tiras de Sapelli para colocar el forro nº 56 en la última cuaderna.

FOTO 70. Corte los listones a ras de la cuaderna y después, con un limatón, repase todos los contornos siguiendo la misma inclinación de la cuaderna.

FOTO 71. Antes de comenzar con la colocación de las tracas de forro, es aconsejable, que las sumerja en agua una media hora para que ganen elasticidad y no se rompan al curvarlas. Después, aplique cola y pegue las tracas nº 57 empezando por las que te indica la imagen. Clave las tracas a las cuadernas con las puntas A. Las tracas deben pegarse también entre sí y deben quedar muy juntas las unas con las otras. Debe forrar al mismo tiempo los dos lados del casco.

FOTOS 72 a 73. Debe cortar los sobrantes de las tracas a ras de la popa y a ras de la falsa quilla de proa respetando el grueso de la falsa quilla para más adelante poder ubicar la roda. También debe recortar las tracas que cubren los orificios de las troneras. Inicie la colocación del forro nº 58 en la parte superior del casco. Pinte la parte interior de las troneras de la primera batería y cuando se seque la pintura, pegue los fondos de tronera nº 23 por el interior del casco.

FOTO 74. Pinte de color rojo y pegue las amuradas nº 59.

FOTO 75. Continúe colocando el forro nº 58 hasta sobrepasar las amuradas. Después corte los sobrantes y con una lima iguale el forro con las amuradas.

FOTOS 76 a 77. También deberá redondear la parte superior de las cuadernas que quedan vistas. En estas imágenes puede apreciar como deben quedar los perfiles del forro.

FOTO 78. Pinte el interior de las troneras de popa de color rojo. Después pegue dos fondos de tronera por el interior de la cuaderna.

FOTOS 79 a 80. A continuación del forro nº 57, debe empezar a colocar el forro nº 60. Éste debe cubrir toda la superficie inferior del casco. Debe ir forrando bajando hacia la falsa quilla. De igual forma deberá continuar el forrado desde la falsa quilla hacia el forro nº 57 para ir cerrando el casco.

Utilice cola blanca para pegar las tracas de forro y puntas A para clavarlas a las cuadernas. Los espacios que queden en el centro del casco, se cubrirán con tracas de forro en forma de atunes (llamamos atunes a las tracas de forro que son afiladas por los dos extremos). También quedarán espacios sin cubrir en forma de cuñas (tracas de forro afiladas solo por un lado). Una vez acabado del proceso de forrado, lije todo el casco con el fin de nivelar todos los listones y eliminar las cabezas de las puntas. Si quedan grietas importantes, se pueden tapar con masilla reparadora para madera del mismo tono.

FOTOS 81 a 82. Seleccione los listones para elaborar los cintones nº 61 y nº 62. Lije los listones y sumérjalos en agua para que ganen elasticidad. Ajuste y pegue los cintones en el casco utilizando pegamento de secado rápido. Elabore y pegue también las defensas nº 63. Después reabra el orificio de la tronera.

MONTAJE PACK Nº 3

FOTO 83. Extraiga de la plancha las piezas nº 64 y 65. Lijelas y péguelas como te indica la foto.

FOTO 84. Coloque el barco boca abajo y pegue las piezas nº 64, 65, 66, 67, 68 y 69.

FOTO 85. Con un limatón de sección triangular, realice un rebaje longitudinal en el centro del listón nº 70. Después, con papel de lija, redondee todos sus vértices. Se trata de simular una moldura en forma de ocho con un lado plano. Debe realizar la misma operación a cinco listones más de la misma longitud.

FOTO 86. Corte las piezas a medida y pegue una de ellas en el mamparo frontal. Una en cada lateral del barco y que lleguen hasta la popa. Y cuatro más como te indica la foto nº 90.

FOTO 87. Corte a medida las tapas de regala nº 71 y péguelas sobre las amuradas del foso.

FOTO 88. Elabore y pegue los marcos interiores de las troneras nº 72 en la cubierta del alcázar.

FOTOS 89 a 90. Ajuste las longitudes y pegue las tapas de regala y remates nº 73, 74, 75 y 76 de las cubiertas, alcázar y toldilla.

FOTOS 91 a 93. Elabore los pescantes nº 77. Para ello, después de dar la forma al listón, realice los seis orificios que le indica la foto. Una los orificios dos a dos mediante un rebaje que debe hacer con un limatón. Pegue las escuadras nº 78 en el exterior del casco. El ángulo de las escuadras le dará la inclinación para realizar los rebajes de la amurada. Realice en las amuradas del castillo, los rebajes necesarios para ubicar los pescantes. A continuación pegue los pescantes y los barraganetes nº 79. Elabore y fije las tapas nº 80 y remates nº 74.

FOTOS 94 a 95. Con la ayuda de un limatón realice, a dos listones, los rebajes que le indican las fotos para elaborar las piezas nº 81 y 82. Después corte a medida las piezas y lijelas.

FOTOS 96 a 97. Tiña de color amarillo o similar, las tracas de ramín del forro nº 57. Al forro de sapelli nº 60, aplíquese laca tapa-poros incoloro satinado. Y pinte de color negro los cintones, tapas de regala y forro superiores. Después pegue las piezas nº 81 y nº 82 distribuidas como te muestra la imagen. Recuerde que a partir de aquí todas las piezas de madera que incorpore al barco deberá barnizarlas o pintarlas según corresponda.

FOTO 98. Pinte una de las caras de las piezas nº 84 de color negro. Pegue las piezas nº 84 centradas sobre los orificios de la pieza nº 83. Después corte a medida y pegue los cristales nº 85.

FOTO 99. Compruebe que la peineta nº 83 se ajusta a la popa del casco. De no ser así, con un lijador, retoque la popa del casco. Después fíjela y pegue encima los marcos nº 86 y 87 ya pintados de color negro.

FOTO 100. Pinte una de las caras de las piezas nº 90, 91 y 92 de color negro. Después péguelas sobre la pieza nº 89 y sobre ellas, pegue el cristal nº 85, que previamente debe cortar a medida.

FOTO 101. Pegue el refuerzo de la peineta nº 88 centrado contra la peineta nº 83 para darle grueso al conjunto. Después pegue la pieza nº 89 contra la pieza nº 88 y contra la popa del casco.

FOTO 102. Pegue las piezas nº 93 ajustadas a la parte inferior de la pieza nº 89. Pegue las piezas nº 95 ajustadas debajo del refuerzo de la peineta. Pegue las piezas nº 94 junto al vértice de la pieza nº 89.

FOTO 103. Pinte de color negro una de las caras de las piezas nº 96, sabiendo que deberá colocar una a cada lado del barco. Pegue encima de cada una, un cristal nº 85, cortado a medida.

FOTO 104. Pegue el forro nº 97 en posición vertical y después líjelo hasta dejarlo suave y uniforme. Pegue las piezas nº 96. Coloque las cintas nº 98 y los marcos 99 y 100.

FOTO 105. Confeccione y pegue los marcos y las cintas nº 100, 101 y 102.

FOTO 106 a 107. Pinte de color azul y negro las zonas del barco que te muestra la foto. Después pegue las piezas nº 103 y 104. Realice en el forro unos rebajes para ubicar las ventanas nº 105. Péguete los cristales por el interior y fije las ventanas. Pinte de color negro las piezas nº 106, péguete los cristales nº 85. Fije las piezas nº 106 en el barco.

MONTAJE PACK Nº 4

FOTO 108. Coloque los capiteles de los jardines nº 107 y el remate nº 108. Pegue las columnas nº 109 y el pasamanos nº 110. Después pinte todos los remates y las columnas de color oro.

FOTOS 109 a 111. Pinte y pegue las piezas nº 109, 111, 112, 113, 114, 115, 116, 117, 118, 119, 120 y 121 en la popa del barco.

FOTO 112. Forre la cubierta nº 122 con el foro nº 123. Después lije y barnice la pieza.

FOTO 113. Pegue las columnas nº 124 y sobre ellas la cubierta nº 122. Después pinte las columnas y el canto de la cubierta de color rojo. Elabore los pilarotes de la baranda y péguelos sobre la tapa de regala de la toldilla. Pegue también los pasamanos inferiores de la baranda.

FOTO 114. Pegue las tapas de la baranda sobre los pasamanos. Después pinte las barandas de color negro. Pinte de color oro los cintillos y de color azul las zonas que te muestra la foto.

FOTO 115. Lije con mucha precaución las piezas nº 128, 129 y 130. Pegue las piezas ajustadas como muestra la foto.

FOTO 116. Lije y humedezca las piezas nº 131, 132, 133 y 134 antes de colocarlas en la proa del barco.

FOTO 117. Pegue las tapas de los escobenes, que son las piezas nº 135. Después pegue los adornos de los brazales nº 136. Para pegar las piezas de hilo de latón, utilice pegamento de secado rápido.

FOTO 118. Fije los brazales nº 137, los bitones nº 138 y los brazales nº 139. Después pegue los adornos de los brazales nº 136.

FOTO 119. Corte a medida y pegue las gambotas nº 140 y los baos nº 141.

FOTOS 120 a 121. Monte los enjaretados nº 146, insertando unas piezas con las otras hasta obtener una rejilla completa. Aplique pegamento a las uniones para evitar que se desmonte. Pegue los baos nº 142, 143, 144 y 145 y píntelos de color negro. Después ajuste los enjaretados para encastarlos entre los baos.

FOTOS 122 a 123. Monte tres enjaretados nº 146. Para cortarlos igual que los de la foto, cuente los orificios, después píntelos de color rojo. Pegue los marcos nº 147 y después los nº 148. A continuación pegue las piezas nº 149 y 150.

FOTO 124. Pegue las piezas nº 151 y 152. Después, pegue las rejillas centradas sobre el orificio de la cubierta del alcázar.

FOTO 125. Elabore un conjunto como el que te muestra la foto con las piezas nº 146, 153, 154, 155, 156, 157 y 158.

FOTO 126. Encima de la pieza nº 159 pegue los listones nº 160. Pegue un listón nº 161 contra el canto de la pieza nº 159. Después pegue la otra pieza nº 159 contra el listón nº 161.

FOTO 127. Pegue los listones nº 160 sobre la otra pieza nº 159. Coloque los marcos nº 162 y pegue todo como indica la foto.

FOTO 128. Pegue las rejillas sobre los orificios de las cubiertas combés y alcázar. Después fije los cáncamos con las anillas que le muestra la foto. Fije también la munición nº 164.

FOTO 129. Elabore y fije las brazolas nº 165 y nº 166. Pegue también los marcos nº 167 y nº 168.

FOTO 130. Fije las bisagras nº 170 a la pala del timón nº 169 con las puntas A. Después corte a medida los ejes nº 171. Coloque la pala del timón contra el codaste como te muestra la foto.

FOTO 131. Coloque los cáncamos que le indica la foto y fije los varones del timón, piezas nº 172. Con listones cortados a medida elabore las tapas de las troneras de popa y fíjele las bisagras nº 174.

FOTO 132. Monte las tapas de las troneras pegando las piezas nº 175 centradas sobre las nº 176. Elabore y pegue las defensas y sus tapas, piezas nº 177, 178 y 179.

FOTO 133. Corte a medida los peldaños de las escalas nº 180. Después, con un limatón, realice el rebaje que le muestra la foto.

FOTO 134. Con la ayuda de un punzón, realice un hendido a las defensas de los brazales, piezas nº 181. Después fíjelas en la proa del barco junto con los tojinos nº 182.

FOTO 135. Elabore las portas de la cubierta de proa con las piezas nº 174, 183, 184 y las puntas A. Pegue los beques nº 185 y hágale los orificios que le indica la foto. Coloque los remates de los beques nº 186.

FOTOS 136 a 137. Elabore los cabilleros de proa y de las bandas del castillo, piezas nº 187 y 188. Coloque las cabillas J. Realice también los cabilleros de las bandas del mayor.

FOTOS 138 a 139. Coloque y pegue el mascarón en la proa del barco. Con una lima de sección circular, repase el orificio para el palo bauprés. Pegue entre sí las piezas nº 191. Después de lijar y pintar las piezas, 191 y 192, péguelas en la cubierta. Después vuelva a reparar el orificio con la lima.

FOTO 140. Construya la cocina uniendo las piezas nº 193, 194 y 195. Después, con un limatón, realice los rebajes para simular el enladrillado. Pinte la cocina de color rojo y colóquela el refuerzo nº 196.

FOTO 141. Pegue las chimeneas nº 198 sobre la campana de la cocina, pieza nº 197. Enmarque la campana con las piezas nº 199 y 200. Coloque la cocina y la campana alineadas en la zona del casco que muestra la foto.

FOTOS 142 a 143. Elabore los cabilleros con las piezas nº 201, 202, 203 y 204. Después coloque las cabillas J.

FOTO 144. Monte el conjunto del timón con las piezas nº 205, 206, 207 y 208. Después píntelo de color rojo.

FOTO 145. Corte a medida los peldaños nº 211 y monte las escaleras con los montantes nº 209 y 210.

FOTO 146. Coloque las escaleras y el conjunto del timón como muestra la foto. Elabore el cabillero con las piezas nº 212 y 213. Después fíjelo también.

FOTOS 147 a 148. Monte las bombas de achique con las piezas nº 214, 215 y 216. Utilice puntas A y cáncamos B para completarlas. Pinte de color rojo las bombas y péguelas donde le indica la foto. Monte dos escaleras y un cabillero más y después de pintarlos, péguelos donde le indica la foto.

FOTO 149. Construya el cabestrante con las piezas nº 217, 218 y 219. Realice los orificios pertinentes y después píntelo de color rojo con las bandas negras. Pegue el cabestrante delante de la cocina y al su alrededor, fije las piezas nº 220.

FOTO 150. Una las piezas que forman el campanario, nº 221, 222, 223, 224 y 225. Elabore un cabillero con las piezas nº 226 y 227 y fíjelo detrás de la campana de la cocina.

FOTOS 151 a 153. Construya las cureñas con las piezas nº 228, 229, 230, 231, 232, 233, 234, 235, 236 y 237. Debe colocar cáncamos con anillas donde le indica la foto. Después coloque los cañones en la cubierta del alcázar.

FOTOS 154 a 156. Elabore las cureñas con las piezas nº 233, 234, 235, 237, 238, 239, 240 y 241. Después coloque los cañones en la cubierta de la segunda batería.

FOTOS 157 a 159. Fije las mesas de guarnición con las piezas nº 242, 243, 248, 249, 250, 251 y 252. Elabore los cadenotes con las piezas: 244, 245, 246, 247 y vigotas G y H. Después fije los cadenotes al casco. Realice un taladro en el centro del fondo de cada tronera de la primera batería y coloque los cañones nº 257.

FOTOS 160 a 162. Con hilo de latón, de forma a las piezas nº 253 y fíjelas en el barco. Después coloque las barandas nº 254. Coloque también los cañones nº 258 de la segunda batería.

FOTOS 163 a 164. Construya los falconetes con las piezas nº 260, 261 y A. Fíjelos al barco con los soportes nº 259.

FOTOS 165 a 166. Construya el fanal con las piezas nº 265, 266, 267, 268, 269, 270 y 271. Después pinte de color oro las piezas de madera. Doble el soporte del fanal y fíjelo en la popa del barco.

FOTO 167. Elabore los cepos de las anclas con las piezas nº 273, 274, 275 y fíjelos a las anclas.

MONTAJE PACK Nº 5

FOTO 168. Coloque las anclas en la zona que indica la foto y fije el cable nº 276.

FOTO 169. Confeccione y fije los tangones del Bauprés.

FOTO 170. Inicie el montaje de la chalupa. Afine todas las piezas que componen el esqueleto y móntelas sin pegar en la falsa quilla.

FOTOS 171 a 172. Encaje la falsa quilla y la cuaderna central en la base. Pegue la falsa quilla y todas las cuadernas a la base utilizando un pegamento rápido para que queden sujetas. Pegue todas las cuadernas en la zona de contacto con la falsa quilla y añada el espejo y los refuerzos de proa. Tiña el conjunto de color marrón.

FOTOS 173 a 174. Una vez asegurado que están bien pegadas entre si, se realizará un lijado desde la proa hacia la popa para biselar los cantos de las cuadernas y obtener una buena base para el forro del casco. Se realizará también el lijado desde la popa hacia la proa para conseguir también un buen asentamiento del forro. La colocación del forro se realizará desde la falsa quilla hacia la parte media del casco. Las cuadernas situadas en la zona más cercana a la base, poseen unas marcas que son el punto de partida para la colocación de la primera tira de forro. Utilice pegamento rápido. El acabado del forro se termina en el centro del casco con tiras afiladas por los extremos. El forrado se realiza en ambas partes del casco. Para un mejor acabado se pueden rellenar las juntas con masilla reparadora para muebles y lijar toda la superficie suavemente.

FOTOS 175 a 176. Tiña o pinte los cintones antes de colocarlos. Recorte con ayuda de una sierra a ras del forro para liberar el casco de la base.

FOTO 177. Corte a medida el entablillado del fondo del casco y péguelo con pegamento rápido. Pegue la bancada de popa y la de proa.

FOTO 178. Pegue la roda correspondiente y la quilla elaborada con un listón.

FOTOS 179 a 181. Corte a medida las bancadas y pégalas espaciadas como se aprecia en la foto. Como puede ver, bajo las bancadas hay columnas nº 109.

La tapa de regala cubrirá todo el perfil de los listones de forro del casco. Corte y pegue las bases de los toletes y realice los orificios necesarios para la colocación de los toletes (puntas "A"). Coloque la pala y la caña del timón y barnice todo el conjunto.

FOTO 182. A partir de estas fotos, se muestran detalles varios de la construcción que le pueden servir de guía para la colocación de distintas piezas del casco, arboladura y jarcia.

MONTAJE PACK Nº 6

ARBOLADURA

Para elaborar los mástiles el primer paso a seguir será cortar las varillas a la medidas que indica la lista de piezas, o bien tomarlas directamente de los planos que están impresos a escala 1/1.

Todos los mástiles y vergas tienen cierta conicidad que se deberá realizar.

Para realizar la conicidad a los mástiles, lijar las varilla (con un lijador), aumentando el desgaste de ésta a medida que se acerca al extremo donde se quiere disminuir el diámetro. Hacer rodar la varilla para que el desgaste sea igual por todo el contorno hasta conseguir llegar al diámetro que indica el plano.

Para elaborar la conicidad de las vergas realizar las mismas operaciones pero esta vez a ambos extremos de la varilla.

Para realizar correctamente los mástiles de este modelo se deberán tener en cuenta:

- Los planos
- Las fotos de detalle de los mástiles
- Las medidas y descripción de materiales de la lista de piezas
- Las hojas "IP" de identificación de piezas

Los mástiles se deberán barnizar y algunas de las piezas que los componen se deberán pintar. Ver las fotos generales de detalle de los mástiles.

Una vez montados y barnizados, colocarles los aparejos, (estrobos, cuadernales, cáncamos, motones, etc.) y fijarlos al barco. Los mástiles se deben introducir hasta hacer tope en los encajes de la falsa quilla.

JARCIA

Para elaborar la jarcia de este barco, seguir el orden alfabético de las figuras, que indican el orden de colocación de (hilos, vigotas, motones, velas etc.), destacados en color rojo. Compaginado con la lista de piezas te orientará sobre el tipo de materiales a utilizar.

Para simular el envejecido de las velas, se pueden hervir con infusión de té y dejarlas secar bien arrugadas. Se colocaran sin planchar para que tengan cuerpo.

ASSEMBLY PACK No. 1**HULL**

PHOTO 1. Start by joining the parts that make up the false keel (1) and then glue on the reinforcing pieces (2 & 3). Following the numerical order indicated in the photo, fit the frames (4 to 13). Before gluing the frames in place make sure that they fit correctly into position, "flush" with the corresponding slots in the false keel. It is important that the frames be completely perpendicular to the false keel so that the decks can subsequently be fitted correctly into place. For this operation use white (carpenter's) glue as the adhesive.

PHOTO 2. Insert two beams (14) starting with the holes in frame (13) until they reach the centre of the space between frames (8 & 9). The purpose of the two beams is to stiffen the structure as a whole.

PHOTO 3. Carry out the same operation to fit two more beams (14), starting with frame (4) and fitting them in such a way that they come up against the beams already fitted.

PHOTO 4. Fit the frames (15, 16 & 17) to the structure. Using a fine brush apply glue to the area where the frames join with the false keel and the beams.

PHOTOS 5-7. Draw a horizontal line on the top part of frame (15). This line will serve as a guide for fitting the supports for the waist deck. Glue the two supports (18) in such a way that they fit flush with the top of the false keel. Trim off the excess of the support strips so that they are flush with the frame.

PHOTOS 8-9. Using fast-drying glue, glue together two of the parts (19) as shown in the photo. Line the sections of deck (19) using the planking (20). Start the lining along the straight edge. Use contact adhesive (cobbler's glue). Carefully read the adhesive manufacture's instructions.

PHOTOS 10-13. Using the wooden handle of one of your tools, smooth the planking down over the sections of deck, making sure that it is glued firmly into place. Place the sections of deck upside down and trim off the excess planking. Use a sanding block to sand down the edges of both deck sections. The two sections of the deck must end up looking like they do in the photo.

PHOTOS 14-15. Glue the lined sections of the deck onto the structure of the ship. It is important that the decks rest correctly on the frames. For this process use fast-drying glue.

PHOTO 16. Glue eleven gun ports (21) to each side of this deck, before doing this check Photo 23.

PHOTOS 17-20. Glue the lining (22) onto the interior of the frames. Glue small pieces of the same strip between the gun ports and the lining to fill the gaps. As you work, remove the lining that blocks the gun ports using a cutter and then a half-round file.

PHOTO 21. Using a half-round file, make an offset in the lining (22) in the areas coinciding with the supports for the crossbeams.

PHOTOS 22-23. Continue with the lining until you reach the supports for the crossbeams and then file down the interior part of the lining and the deck. Varnish the deck using colourless, satin-finish pore-filler lacquer. Paint the lining and interior using red paint. Before painting carefully read the paint manufacturer's instructions.

PHOTOS 24-25. Cut out gun port blanks (23) and paint one side of them black. Glue four gun port blanks into place at the stern of the ship on both sides, as shown in the photo. Also glue two gun port blanks in place on each side at the bow of the ship. Make sure they are firmly glued using fast-drying glue.

ASSEMBLY PACK No. 2

PHOTO 26. Cut the crossbeams (24) to size and glue each one to its frame.

PHOTO 27. Line the section of deck (27) using the planking (26) and then trim off the excess planking sheets.

PHOTOS 28-29. Glue the section of deck onto the structure as shown in the photo.

PHOTO 30. Line the sections of deck (27) using the planking (28).

PHOTOS 31-34. Glue the sections of deck (27) onto the structure of the hull. As shown in the photo, the aft sections of the deck are lower than the forecastle while, forward, they end up flush with the crossbeam.

PHOTOS 35-36. Glue the reinforcing pieces (29) and (30) onto the last frame.

PHOTO 37. Line the sections of deck (31) using the planking (32).

PHOTOS 38-39. Glue the sections of deck (31) onto the structure of the ship. Where they meet, the level of these deck sections is higher than the other sections (27).

PHOTOS 40-41. Glue a reinforcing piece (33) on each side of the false keel at the bow.

PHOTO 42. Glue the reinforcing parts (34) into place on the bow frame, with the smaller pieces towards the outside as shown.

PHOTO 43. Using a saw cut out the parts of the crossbeam that remain exposed over the holds. Smooth off the ends using a sanding block.

PHOTO 44. Below the sections of deck (27) glue the beams (35) as shown and then the columns (36), and fit them into place below the frame crossbeams. Glue the bulwarks (37 & 38), up against the frames.

PHOTO 45. Sand down the sections of deck using fine-grain sandpaper and then apply colourless, satin-finish pore-filler lacquer.

PHOTO 46. Take the parts (39), sand them down and paint one of the sides using the same red paint as before.

PHOTO 47. Glue the bulwarks (39) onto the quarter deck and up against the frames as shown in the photo.

PHOTOS 48-49. Paint the inside surface using the same red paint as for the rest of the bulwarks.

PHOTO 50. Glue the bulkhead (40), inserting the lugs on the bottom side into the slots in the quarter deck.

PHOTO 51. Glue one of the bulkheads (41) to one of the bulkheads (42) and then use a file to round off the corner of the join, as shown in the photo.

PHOTO 52. Glue the bulkheads (41 & 42) onto the quarter deck, fitting them into the slots in the aft bulkhead and the deck.

PHOTO 53. Cut out the sections of screen (44 & 46) from the Part Identification (PI) Sheet and glue them onto the back of the doors and windows (43 & 45).

PHOTO 54. Insert a 3 mm \varnothing ring into an eyebolt. Glue the eyebolt to the door and cut off the stem of the eyebolt. Glue the doors and windows to the bulkheads distributed as shown in the photo.

PHOTOS 55-56. Line the deck (47) using the planking (48) and then glue it onto the structure as shown in the photo. Adjust the length of the crossbeam (49) and then glue it in place below the deck.

PHOTO 57. File down the side of the deck (47), making it flush with the bulwark, and then glue the planking (50) onto it. Also glue one of the gun ports (21) to each bulwark.

PHOTOS 58-59. Line the section of deck (51) using the planking (52). Glue the deck into place and then line the first frame using the planking (53).

PHOTOS 60-61. Glue eleven gun ports (54) onto the frames on each side of the hull. Glue another two gun ports into place on the stern.

PHOTO 62. In order to achieve a good contact surface for the hull lining strakes use a sanding block or a file to round off the edges of the frames **working from stern to bow**. Check out the following photos to get an idea of how the filing down should be done. These steps must be followed on both sides of the hull.

PHOTO 63. The filing/sanding must be done along the full length of the hull. The edges of the decks must also be adjusted so that the strakes can be fitted in place correctly.

PHOTO 64. Also sand down the frames **working from stern to bow**. For the parts of the hull that are most curved using a half-round file will be a great help.

PHOTO 65. For the flatter areas of the hull a sanding block will be of more use.

PHOTO 66. This photo shows the difference between the bow areas that has been sanded down from the part that has not.

PHOTO 67. In the bow area you must sand down the gun ports so that they take on the same curvature as the reinforcing pieces, as shown.

PHOTO 68. Line the area around the gun ports, using the planking (55). Start off by gluing the first strip flush with the bottom of the gun ports. As the work advances you must trim off the part of the planking that covers the gun port holes.

PHOTO 69. Adjust one of the strips of Sapelli wood to glue the planking (56) onto the last frame, as shown.

PHOTO 70. Trim off the strips, flush with the frame and then, using a half-round file, file down the edges until they have the same slope as the frame.

PHOTO 71. Before starting to fit the hull lining strakes it is advisable to soak them in water for half an hour, so that they become more elastic and do not break when you bend them. Apply the glue and glue the strakes (57) into position, starting at the top as shown in the photo. Pin the strakes to the frames using the pins (A). The strakes also have to be glued to each other and must be lined up very close together. Both sides of the hull must be lined at the same time.

PHOTOS 72-73. Any excess length of strake must be trimmed off flush with the stern and the false keel, respecting the thickness of the false keel, so that the stem can later be fitted into place. The strakes must also be trimmed back where they cover the holes of the gun ports. Start to fit the lining (58) at the top of the hull, as shown. Paint the interior of the gun ports of the first battery and when the paint has dried glue on the blanks (23), from the inside.

PHOTO 74. Paint the bulwarks (59) red and glue them into place.

PHOTO 75. Keep on adding the lining (58) until the bulwarks are completely lined, trim off any excess and then, using a file, make sure that the lining is flush with the bulwarks.

PHOTOS 76-77. You must also round off the top part of the frames that remain visible. These photos show how the edges of the lining must end up.

PHOTO 78. Paint the interior of the gun ports red and then glue on the blanks from the interior side of the frame.

PHOTOS 79-80. Below the lining strakes (57) start to fit the strakes (60). These strakes must cover the bottom part of the hull, working down towards the false keel. Likewise the lining must continue from the false keel towards the strakes (57), to complete the lining of the hull.

Use white glue to glue the hull lining strakes in place and pins to pin them to the frames. The spaces that are left in the centre of the hull must be filled using sections of strake that have been sharpened at both ends, or sections that have only been sharpened at one end, as required.

Once you have completed the lining work, sand down the whole surface of the hull, to level off the lining strips and eliminate the heads of the pins. If there are any significant gaps, these can be filled using a wood repairing filler that is the same colour.

PHOTOS 81-82. Select the strips to make up the rubbing strakes (61 & 62). Sand down these strips and soak them in water so they will become more flexible. Fit the rubbing strakes into place and glue them to the hull using fast-drying glue. Make up the chaffing boards (63) and glue them into place, and then reopen the gun ports.

ASSEMBLY PACK No. 3

PHOTO 83. Remove parts (64 & 65) from the sheet. Sand them off and glue them in place as indicated in the next photo.

PHOTO 84. Place the ship upside down and glue into place the parts (64, 65, 66, 67, 68 & 69).

PHOTO 85. Using a small triangular-section file, make a lengthways groove along the centre of the strip (70) and then, using sandpaper, round off all of the edges, as shown in the inset image. The aim here is to simulate a moulding in the form of a figure 8 with one flat side. The same operation must be carried out on five more strips of the same length.

PHOTO 86. Cut the parts to length and glue one of them onto the forward bulkhead, one onto each side of the ship, reaching as far as the stern, and four more as shown in photo no. 90.

PHOTO 87. Cut to size the covering boards (71) and glue them onto the bulwarks of the hold.

PHOTO 88. Make up and glue into place the inside frames of the gun ports (72) on the quarter deck.

PHOTOS 89-90. Adjust the lengths and glue the covering boards and finishing pieces (73, 74, 75 & 76) for the quarter and poop decks.

PHOTOS 91-93. Make up the davits (77). To do this, after shaping the strip, make the six holes shown in the photo. Join the holes, two-by-two by means of an offset, made using a small file. Glue the brackets (78) to the outside of the hull. The angle of the brackets will give you the inclination for making the offsets in the bulwark. Cut the necessary offsets into the forecastle to fit the davits. Glue the davits and the stanchions (79) into place. Make up and fit the boards (80) and the finishes (74).

PHOTOS 94-95. Using a half-round file make the offsets shown in the photos on the parts (81 & 82). After this cut the parts to size and sand them down.

PHOTOS 96-97. Stain the ramin wood lining strakes (57) yellow, or a similar colour. Apply colourless, satin-finish pore-filler lacquer to the sapelli lining strakes (60). Paint the rubbing strakes, covering boards and top lining black and then glue the parts (81 & 82) distributed as shown in the photo. Remember that, from this point on, all of the wood parts that you attach to the ship will have to be either varnished or painted, as required.

PHOTO 98. Paint one side of the parts (84) black. Glue the parts (84) into place centred on the holes left in the part (83). Then cut the sheet of glass to shape and glue it on.

PHOTO 99. Make sure that the comb (83) fits onto the stern of the hull. If not, using a sanding block, sand down the stern until it does. Glue it into place and then attach the parts (86 & 87), already painted black.

PHOTO 100. Paint one side of the parts (90, 91 & 92) black and then glue them onto the part (89) and over these parts the sheet of glass (85), which you must first cut to size.

PHOTO 101. Glue the comb stiffener (88), aligned with the comb (83), to make this assembly thicker, and then glue the part (89) onto the part (88) and onto the stern of the hull.

PHOTO 102. Glue the parts (93) onto each side aligned with the bottom of part (89). Then glue the parts (95) to both sides, in line with the bottom of the comb stiffener, as shown. Finally glue the parts (94) on both sides, at the vertices of part (89), as shown in the photo.

PHOTO 103. Paint one side of the parts (96) black, bearing in mind that one must be fitted on each side of the ship, and then glue a sheet of glass (85), cut to size, over each one.

PHOTO 104. Glue the lining strips (97) into place vertically and then sand them down until you get a smooth and uniform finish. Glue into place the parts (96). Fit the strips (98) and the frames (99 & 100).

PHOTO 105. Make up and glue into place the strips (100, 101 & 102).

PHOTO 106-107. Paint the parts of the ship shown in the photo blue and black and then glue the parts (103 & 104) into place. Make offsets in this lining in which to fit the windows (105). Glue the glass to the inside of the windows and fit them into place. Paint the parts (106) black, glue the glass (85) onto them and fit the parts (106) to the ship.

ASSEMBLY PACK No. 4

PHOTO 108. Fit the roof of the quarter gallery (107) and the finishing piece (108) and then glue the columns (109) and the handrail (110) into place. Paint all of the finishing pieces and the columns gold, as shown.

PHOTOS 109-111. Paint the parts (109, 111, 112, 113, 114, 115, 116, 117, 118, 119, 120 and 121) and glue them into place on the stern of the ship.

PHOTO 112. Line the section of deck (122) using the planking (123) and then sand the part down and varnish it.

PHOTO 113. Glue the columns (124) into place, glue the section of deck (122) onto them and then paint the columns and the edge of the deck red. Make up the taffrail newel posts and glue them onto the quarter deck covering boards. Also glue the handrail into onto the newel posts.

PHOTO 114. Glue the handrail cover onto the handrail and then paint it black. Then paint the parts shown in the photo gold and blue.

PHOTO 115. Taking great care, sand down the parts (128, 129 & 130) and then glue them into place aligned as shown in the photo.

PHOTO 116. Sand down and soak the parts (131, 132, 133 & 134) before fitting them into place on the bow of the ship.

PHOTO 117. Glue the hawse covers, the parts (135), into place and then glue on the head-rail adornments (136). Use fast-drying glue to attach the pieces of brass wire.

PHOTO 118. Attach the head-rails (137), the Samson posts (138) and the head-rails (139) and then glue on the head-rail adornments (136).

PHOTO 119. Cut to size and glue on the timbers (140) and the crossbeams (141).

PHOTOS 120-121. Assemble the gratings (146), inserting some of the parts into the others until you obtain a complete rack. Apply glue to the joints to avoid loosening. Glue the crossbeams (142, 143, 144 & 145) and paint them black. Adjust the gratings to fit them between the crossbeams.

PHOTOS 122-123. Make up three gratings (146) and cut them to size as shown in the photo, count the holes and then paint them red. First glue the frames (147) and then the frames (148) and finally the parts (149 & 150).

PHOTO 124. Glue the parts (151 & 152). And then glue the gratings, centred on the hole left in the quarter deck.

PHOTO 125. Make up the assembly shown in the photo using the parts (146, 153, 154, 155, 156, 157 & 158).

PHOTO 126. Glue the strips (160) onto the part (159), glue the strip (161) onto the edge of the part (159) and then glue the other part (159) onto the strip (161).

PHOTO 127. Glue the strips (160) onto the part (159). Fit the frames (162) and glue them in place as indicated in the photo.

PHOTO 128. Glue the racks over the holes in the waist and quarter decks and then fit the eyebolts with their rings, as shown in the photo. Also glue on the ammunition (164).

PHOTO 129. Make up and attach the coamings (165 & 166). Also glue the frames (167 & 168) into place.

PHOTO 130. Attach the hinges (170) to the rudder blade (169) using the pins (A). Cut the hinge pins (171) to size. Attach the rudder blade to the stern post as shown in the photo.

PHOTO 131. Fit the eyebolts as indicated in the photo and then attach the rudder pendants (172). Using lengths of strip cut to size make up the gun port covers and attach the hinges (174).

PHOTO 132. Make up the gun port covers gluing the parts (175) centred on the parts (176). Make up and glue the fenders and their covers using parts (177, 178 & 179).

PHOTO 133. Cut to size the rungs of the ladders (180) and then, using a small file, make the groove, as shown in the photo.

PHOTO 134. With the help of a punch make a notch in the fenders of the head-rails (181) and then attach them to the bow of the ship, alongside the cleats (182).

PHOTO 135. Make up the ports on the bow deck using parts (174, 183 & 184) along with the pins (A). Glue the heads (185) into place and make the holes shown in the photo. Fit the head finishes (186) into place.

PHOTOS 136-137. Make up the bow and forecastle side pin racks using the parts (187 & 188) and insert the belaying pins (J). Also make up the pin racks along the side of the main deck.

PHOTOS 138-139. Fit and glue the figure head into place on the bow of the ship. Using a round file chase the hole for the bowsprit. Glue the parts (191) together and then sand down and paint the parts (191 & 192), before gluing them to the deck. Finally chase the hole for the bowsprit again using the round file.

PHOTO 140. Make up the galley by gluing together the parts (193, 194 & 195) and then, using a small file, make the grooves to simulate brickwork. Paint the kitchen red and fit the reinforcement (196).

PHOTO 141. Glue the chimneys (198) onto the galley hood (197). Frame the hood using the parts (199 & 200). Fit the galley and the hood, aligned in the area shown in the photo.

PHOTOS 142-143. Make up the pin racks using parts (201, 202, 203 & 204) and then insert the belaying pins (J).

PHOTO 144. Assemble the helm assembly using the parts (205, 206, 207 & 208) and then paint it red.

PHOTO 145. Cut the rungs (211) to size and make up the ladder using the risers (209 & 210).

PHOTO 146. Fit the ladders into place, along with the helm assembly as shown in the photo. Make up the pin rack using the parts (212 & 213) and then fit it firmly into place.

PHOTOS 147-148. Assemble the bailing pumps using the parts (214, 215 & 216). Use the pins (A) and the eyebolts (B) to complete them. Paint the pumps red and glue them into place as shown in the photo. Assemble two ladders and another pin rack, paint them and glue them into place as shown in the photo.

PHOTO 149. Make up the capstan using the parts (217, 218 & 219). Make the necessary holes and then paint it red, with black stripes. Glue the capstan in place in front of the galley and attach the parts (220) around it.

PHOTO 150. Make up the parts that form the bell assembly (221, 222, 223, 224 & 225). Make up a pin rack using the parts (226 & 227) and attach it behind the galley hood.

PHOTOS 151-153. Make up the gun carriages using the parts (228, 229, 230, 231, 232, 233, 234, 235, 236 & 237). You have to fit the eyebolts with rings as shown in the photo. Then place the guns on the quarter deck.

PHOTOS 154-156. Make up the gun carriages using the parts (233, 234, 235, 237, 238, 239, 240 & 241). Then place the guns on the second battery deck.

PHOTOS 157-159. Attach the channels, with the parts (242, 243, 248, 249, 250, 251 & 252). Make up the chain plates using the parts (244, 245, 246 & 247) along with the clump blocks and blocks (G & H). Then attach the chain plates to the hull. Make a hole in the centre of the blank behind each of the gun ports of the first battery and attach the gun barrels (257).

PHOTOS 160-162. Using brass wire, make up the parts (253) and attach them to the ship. Fit the railings (254) and then place the guns (258) of the second battery.

PHOTOS 163-164. Make up the falconet guns using parts (260, 261) and the pins (A). Attach them to the ship using the supports (259).

PHOTOS 165-166. Make up the lantern using the parts (265, 266, 267, 268, 269, 270 & 271) and then paint the wooden parts gold. Bend the lantern support and fix it to the stern of the ship.

PHOTO 167. Make up the anchor stocks using the parts (273, 274 & 275) and attach them to the anchors.

ASSEMBLY PACK No. 5

PHOTO 168. Fit the anchors as indicated in the photo and then attach the cable (276).

PHOTO 169. Make up and attach the bowsprit booms (282).

PHOTO 170. Start to assemble the barge. True up all of the parts that make up the skeleton of the barge and assemble them to the false keel but do not glue them into place.

PHOTOS 171-172. Fit the false keel and the central frame to the base. Glue the false keel and all of the frames to the base using fast-drying glue so that they remain in place. Glue all of the frames where they join the false keel and then add the stern and the bow stiffeners. Stain the whole assembly brown.

PHOTOS 173-174. Once you have made sure that all of the parts are well glued together sand down the frame, working from bow to stern in order to bevel the edges of the frames and obtain a good base for lining the hull. Also sand them down working from stern to bow to ensure that the lining will have a good base. The lining must then be fitted working from the false keel towards the middle of the hull. The frames in the areas closest to the base are marked, and the marks are the starting point for fitting the first strip of lining. Use fast-drying glue. The finish of the lining is terminated in the centre of the hull, with strips sharpened at both ends. The lining must be done on both sides of the hull. To improve the finish you can fill any gaps with a furniture-repair filler before sanding down the whole surface smoothly.

PHOTOS 175-176. Stain or paint the rubbing strakes before attaching them. Using a small saw cut the frames to separate the hull from the base, flush with the top of the lining.

PHOTO 177. Cut the battens for the bottom of the barge to size and glue them in place using fast-drying glue. Also glue the stern and bow benches into place.

PHOTO 178. Glue the corresponding stem to the keel, made up from a length of strip.

PHOTOS 179-181. Cut the rest of the benches to size and glue them into place distributed as shown in the photo. As you can see there are columns (109) under the benches.

The covering board will cover the edge of the hull lining strips. Cut out and glue the bases of the tholes (pins A). Fit the mast and the rudder tiller and then varnish the whole assembly.

PHOTO 182. This and the following photos show a number of close up views of the assembly that can serve as a guide for fitting the different parts of the hull, masts and spars, sails and rigging.

ASSEMBLY PACK No. 6

MASTS AND SPARS

In order to make up the masts the first step is to cut the rods to size, as indicated in the parts list, or by taking measurements directly from the mast plans, which are printed in 1/1 scale.

All of the masts and yards have to have a certain conical shape, which you must give them.

In order to achieve this conical shape for the masts, sand down the rod (using a sander), sanding down more as you get closer to the top end, where you want to decrease the diameter. Roll the rod so that you sand it down evenly on all sides, until you have achieved the diameter indicated in the plan.

To get the conical shape of the yards carry out the above operations but in this case evenly reducing the diameter at both ends of the yard.

In order to make up the mast for this model correctly you must take the following into account:

- The plans
- The close up photos of the masts
- The measurements and material descriptions of the parts list
- The parts identification (PI) sheets

The masts must be varnished and some of the parts that make them up will have to be painted. See the general close up photos of the masts.

Once the mast has been assembled and varnished attach the tackle (slings, blocks, eyebolts, clump blocks, etc.) and attach them to the ship. The mast must be inserted until it comes up against the mast step in the false keel.

SAILS AND RIGGING

In order to make up the running gear for this ship follow the alphabetic order of the figures printed in the plans, indicating the order for fitting the (ropes, clump blocks, blocks, sails, etc.) highlighted in red. In combination with the parts list this will serve as a guide with regard to the type of material to be used.

To simulate the aging of the sails you can boil them in tea and leave them to dry all wrinkled up. Fit them in place without ironing so that they will have some consistency.

MONTAGE PACK N° 1**COQUE**

PHOTO 1. Commencer par unir les deux parties qui forment la fausse quille (n° 1), puis coller les renforts (n° 2 et n° 3). Coller les couples n° 4 à 13 en suivant l'ordre numérique indiqué sur la photo. Mais, avant de les coller, vérifier qu'ils s'emboîtent correctement à leur place et qu'ils pénètrent à fond dans les emboîtures de la fausse quille. Il est important que les couples soient parfaitement perpendiculaires à la fausse quille afin que les ponts s'emboîtent correctement par la suite. Pour réaliser cette opération, on utilisera de la colle blanche (colle de menuisier).

PHOTO 2. Introduire deux traverses n° 14 en commençant par les orifices du couple n° 13 jusqu'à ce qu'elles arrivent au centre de l'espace entre les couples n° 8 et n° 9. La finalité de ces traverses est de renforcer la structure.

PHOTO 3. Réaliser la même opération afin de placer deux traverses supplémentaires, mais cette fois en commençant par le couple n° 4 et en les plaçant de sorte qu'elles arrivent jusqu'aux traverses déjà installées.

PHOTO 4. Placer les couples n° 15, 16 et 17 dans la structure. Appliquer de la colle, à l'aide d'un pinceau, sur les unions des couples avec la fausse quille et avec les traverses.

PHOTOS 5 à 7. Tracer une ligne horizontale sur la partie postérieure du couple n° 15. Cette ligne servira de guide pour placer les appuis du tillac. Coller les deux appuis n° 18 de sorte qu'ils soient de niveau avec la partie supérieure de la fausse quille. Couper ensuite les excédents des deux listeaux au ras du couple.

PHOTOS 8 à 9. Coller deux pièces n° 19 avec de la colle à séchage rapide, comme le montre la photo. Border le pont n° 19 avec le bordé n° 20. Commencer à border dans la zone la plus droite. Utiliser de la colle de contact (colle de cordonnier). Lire attentivement les instructions d'utilisation du fabricant.

PHOTOS 10 à 13. Frotter énergiquement, à l'aide du manche en bois d'un outil, la plaque contre le pont afin qu'elle y adhère fermement. Placer le pont à l'envers et couper les excédents des plaques. Utiliser ensuite un taquet de ponçage pour repasser tous les profils des ponts. Les ponts doivent avoir l'aspect montré sur la photo.

PHOTOS 14 à 15. Coller les couples bordés sur la structure du bateau. Il est important que les ponts s'appuient correctement sur les couples. On utilisera de la colle rapide pour réaliser cette opération.

PHOTO 16. Coller onze sabords n° 21 de chaque côté du pont. Observer la photo n° 23 avant de continuer.

PHOTOS 17 à 20. Coller le bordé n° 22 à l'intérieur des couples. Introduire les sabords et le bordé, coller des morceaux du même listeau pour boucher les trous. Au fur et à mesure qu'on avance, il faut retirer le bordé qui recouvre les orifices des sabords, d'abord à l'aide d'un cutter, puis avec une lime ronde.

PHOTO 21. Réaliser une encoche avec une lime dans le bordé n° 22 dans les zones qui coïncident avec les appuis des baux.

PHOTOS 22 à 23. Continuer la pose du bordé jusqu'aux appuis des baux. Poncer ensuite la partie intérieure du bordé et du pont. Vernir le pont avec un vernis bouche-pores incolore satiné. Peindre le bordé et l'intérieur des sabords en rouge. Lire attentivement les instructions d'utilisation du fabricant.

PHOTOS 24 à 25. Découper sur mesure et peindre en noir une des faces des fonds des sabords n° 23. Coller quatre fonds de sabord dans la zone de poupe des deux flancs du bateau comme le montre la photo. Coller également deux fonds de sabord sur chaque côté de proue. Fixer ces pièces avec de la colle rapide.

MONTAGE PACK N° 2

PHOTO 26. Découper sur mesure les baux n° 24 et les coller sur leur couple respectif.

PHOTO 27. Border le pont n° 25 avec le bordé n° 26, puis couper les excédents des plaques.

PHOTOS 28 à 29. Coller le pont sur la structure comme sur la photo.

PHOTO 30. Border les ponts n° 27 avec le bordé n° 28.

PHOTOS 31 à 34. Coller les ponts n° 27 sur la structure de la coque. On constatera que le pont est plus bas que le château à la proue et qu'il est de niveau avec le bau à la poupe.

PHOTOS 35 à 36. Coller les renforts n° 29 et le renfort n° 30 sur le dernier couple.

PHOTO 37. Border les ponts n° 31 avec le bordé n° 32.

PHOTOS 38 à 39. Coller les ponts n° 31 sur la structure du bateau. Ces ponts doivent se situer au-dessus des ponts n° 27.

PHOTOS 40 à 41. Coller un renfort n° 33 de chaque côté de la fausse quille de proue.

PHOTO 42. Coller les pièces n° 34 sur le couple de proue en sachant que les plus petites doivent être posées à l'extérieur du couple.

PHOTO 43. Couper à la scie les parties des baux qui sont visibles à travers les fosses des ponts. Égaliser les profils à l'aide d'une ponceuse.

PHOTO 44. Coller les baux de la fosse (pièce n° 35) sous les ponts n° 27. Coller ensuite les colonnes n° 36 en les ajustant sous les baux des couples. Coller les murailles n° 37 et 38 en les ajustant sur les couples.

PHOTO 45. Poncer les ponts avec du papier de verre à grain fin. Appliquer ensuite du vernis bouche-pores incolore satiné.

PHOTO 46. Prendre les murailles n° 39. Poncer et peindre une de leurs faces dans la couleur rouge utilisée auparavant.

PHOTO 47. Coller les murailles n° 39 sur le pont du gaillard d'arrière de sorte qu'elles soient ajustées comme sur la photo.

PHOTOS 48 à 49. Peindre dans la même couleur rouge l'intérieur des autres murailles.

PHOTO 50. Coller la cloison n° 40 en introduisant les saillies de sa partie inférieure dans les orifices du pont du gaillard d'arrière.

PHOTO 51. Coller une cloison n° 41 avec une cloison n° 42. Arrondir ensuite l'arête d'union avec une lime.

PHOTO 52. Coller les cloisons n° 41 et n° 42 sur le pont du gaillard d'arrière. Utiliser à cette fin les encoches de la cloison de poupe et du pont.

PHOTO 53. Découper les grilles n° 44 et n° 46 de la feuille IP et les coller à l'arrière des portes et des fenêtres n° 43 et n° 45.

PHOTO 54. Introduire un anneau de \varnothing 3 mm dans une cheville à œillet. Coller la cheville à œillet sur la porte et couper la queue de la cheville. Coller les portes et fenêtres sur les cloisons distribuées comme sur la photo.

PHOTOS 55 à 56. Border le pont n° 47 avec le bordé n° 48. Coller le pont sur la structure comme sur la photo. Ajuster la longueur du bau n° 49 et le coller sous le pont.

PHOTO 57. Limer le côté du pont n° 47 pour l'égaliser avec la muraille. Coller ensuite le bordé n° 50. Coller également un sabord n° 21 sur chaque muraille.

PHOTOS 58 à 59. Border le pont n° 51 avec le bordé n° 52. Coller le pont et border le premier couple avec le bordé n° 53.

PHOTOS 60 à 61. Coller onze sabords n° 54 contre les couples sur chaque flanc de la coque. Coller deux sabords supplémentaires à la poupe.

PHOTOS 62. Afin d'obtenir une bonne superficie de contact pour les virures, dégrossir à l'aide d'une ponceuse ou d'une lime l'arête des couples en allant **de la proue vers la poupe**. Observer les étapes plus avancées afin d'observer la progression du ponçage. Ces opérations doivent être réalisées de chaque côté de la coque.

PHOTO 63. Le limage doit être réalisé tout le long de la coque. Il faudra également ajuster les profils des ponts afin de pouvoir y placer correctement les virures par la suite.

PHOTO 64. Il faudra également poncer les couples en allant **de la poupe vers la proue**. Pour les parties plus courbes de la coque, utiliser une lime demi-ronde.

PHOTO 65. Utiliser un taquet de ponçage pour les parties plus planes de la coque.

PHOTO 66. Cette photo montre la différence entre la zone de proue qui a été limée et celle qui ne l'a pas été.

PHOTO 67. Il faut poncer les sabords dans la zone de poupe afin qu'ils adoptent la même courbure que les renforts.

PHOTO 68. Border la zone des sabords de poupe avec le bordé n° 55. Commencer par coller la première bande contre la partie supérieure des sabords. Au fur et à mesure qu'on avance, il faudra couper le bordé qui recouvre les orifices des sabords.

PHOTO 69. Ajuster chaque bande de sapelli, l'une après l'autre, afin de placer le bordé n° 56 sur le dernier couple.

PHOTO 70. Couper les listeaux au ras des couples, puis repasser à la lime tous les contours en suivant la même inclinaison du couple.

PHOTO 71. Avant de commencer à placer les virures, il est recommandé de les plonger une demi-heure dans l'eau afin qu'elles gagnent en élasticité et qu'elles ne se cassent pas en les pliant. Appliquer ensuite de la colle et coller les virures n° 57 en commençant par celles qui sont indiquées sur la photo. Clouer les virures sur les couples à l'aide des pointes A. Les virures doivent également être collées entre elles et se trouver très près les unes des autres. Il faut border en même temps les deux côtés de la coque.

PHOTOS 72 à 73. Il faut couper les excédents de virures au ras de la poupe et au ras de la fausse quille de proue en respectant l'épaisseur de la fausse quille de sorte à pouvoir placer plus tard l'étrave. Il faut également couper les virures qui recouvrent les orifices des sabords. Commencer la pose du bordé n° 58 sur la partie supérieure de la coque. Peindre la partie intérieure des sabords de la première batterie et, lorsque la peinture est sèche, coller les fonds de sabord n° 23 à l'intérieur de la coque.

PHOTO 74. Peindre en rouge et coller les murailles n° 59.

PHOTO 75. Continuer la pose du bordé n° 58 jusqu'à ce qu'on dépasse les murailles. Couper ensuite les excédents, puis égaliser à la lime le bordé avec les murailles.

PHOTOS 76 à 77. Il faudra également arrondir la partie supérieure des couples qui sont visibles. Ces photos montrent l'aspect final que doivent avoir les profils du bordé.

PHOTO 78. Peindre en rouge l'intérieur des sabords de poupe. Coller ensuite deux fonds de sabord à l'intérieur du couple.

PHOTOS 79 à 80. Commencer à placer le bordé n° 60 à la suite du bordé n° 57. Ce bordé n° 60 doit couvrir toute la surface inférieure de la coque. Il faut border en descendant vers la fausse quille. Il faudra continuer le bordage depuis la fausse quille vers le bordé n° 57 afin de couvrir toute la coque.

Utiliser de la colle blanche pour coller les virures et les pointes A pour les clouer sur les couples. Les espaces qui subsistent au centre de la coque seront couverts par des virures en forme de coins, (on appelle « coins » les virures dont les deux extrémités sont affilées). Il subsistera également des espaces non recouverts en forme de cales (virures affilées seulement sur un côté).

Lorsque toute l'opération est terminée, poncer toute la coque afin de niveler tous les listeaux et d'éliminer les têtes des pointes. S'il subsiste des fentes importantes, on pourra les boucher en utilisant un mastic pour bois du même ton.

PHOTOS 81 à 82. Sélectionner les listeaux afin d'élaborer les ceintures n° 61 et n° 62. Poncer les listeaux et les plonger dans l'eau afin qu'ils gagnent en élasticité. Ajuster et coller les ceintures sur la coque en utilisant de la colle à séchage rapide. Confectionner et coller les défenses n° 63, puis rouvrir l'orifice du sabord.

MONTAGE PACK N° 3

PHOTO 83. Retirer les pièces n° 64 et 65 de la planche. Poncer et coller ces pièces comme sur la photo.

PHOTO 84. Placer le bateau à l'envers et coller les pièces n° 64, 65, 66, 67, 68 et 69.

PHOTO 85. Faire une encoche longitudinale au centre du listeau n° 70 à l'aide d'une lime triangulaire. Ensuite, arrondir tous ses angles avec du papier de verre. Il s'agit de simuler une moulure en forme de huit avec un côté plat. Il faut réaliser la même opération sur cinq autres listeaux de la même longueur.

PHOTO 86. Découper les pièces sur mesure et coller l'une d'elles sur la cloison avant. Unir ces pièces sur chaque flanc du bateau et veiller à ce qu'elles arrivent jusqu'à la poupe. Et quatre autres pièces comme sur la photo n° 90.

PHOTO 87. Découper sur mesure les plats-bords n° 71 et les coller sur les murailles de la fosse.

PHOTO 88. Confectionner et coller les encadrements intérieurs des sabords n° 72 sur le pont du gaillard d'arrière.

PHOTOS 89 à 90. Ajuster les longueurs et coller les plats-bords et les couronnements n° 73, 74, 75 y 76 des ponts, du gaillard d'arrière et de la dunette.

PHOTOS 91 à 93. Confectionner les bossoirs n° 77. À cet effet, après avoir donné la forme voulue au listeau, percer les six orifices indiqués sur la photo. Unir les orifices deux par deux à l'aide d'une encoche à réaliser à l'aide d'une lime ronde. Coller les équerres n° 78 sur l'extérieur de la coque. L'angle des équerres donnera l'inclinaison pour réaliser les encoches de la muraille. Réaliser les encoches nécessaires dans les murailles du château afin de placer les bossoirs. Coller ensuite les bossoirs et les allonges n° 79. Confectionner et fixer les plats-bords n° 80 et les couronnements n° 74.

PHOTOS 94 à 95. Utiliser une lime ronde pour réaliser, sur deux listeaux, les encoches indiquées sur la photo pour confectionner les pièces n° 81 et 82. Ensuite, découper sur mesure les pièces et les poncer.

PHOTOS 96 à 97. Teindre en jaune ou dans une couleur semblable les virures en ramin du bordé n° 57. Appliquer un vernis bouche-pores incolore satiné au bordé de sapelli n° 60. Et peindre en noir les ceintures, plats-bords et bordés supérieurs. Coller ensuite les pièces n° 81 et n° 82 distribuées comme sur la photo. Nous vous rappelons que toutes les pièces en bois qui seront ajoutées au bateau à partir de cet instant doivent être vernies ou peintes.

PHOTO 98. Peindre une des faces des pièces n° 84 en noir. Coller les pièces n° 84 centrées sur les orifices de la pièce n° 83. Ensuite, découper sur mesure et coller les vitres n° 85.

PHOTO 99. Vérifier que le peigne n° 83 s'adapte bien à la poupe de la coque. Si ce n'est pas le cas, repasser la poupe de la coque avec une ponceuse. Ensuite, fixer cette pièce et coller les encadrements n° 86 et 87 déjà peints en noir.

PHOTO 100. Peindre en noir une des faces des pièces n° 90, 91 et 92. Coller ensuite ces pièces sur la pièce n° 89 et, sur celles-ci, la vitre n° 85 qui aura été découpée sur mesure au préalable.

PHOTO 101. Coller le renfort du peigne n° 88 centré sur le peigne n° 83 pour donner de l'épaisseur à l'ensemble. Coller ensuite la pièce n° 89 sur la pièce n° 88 et sur la poupe de la coque.

PHOTO 102. Coller les pièces n° 93 ajustées sur la partie inférieure de la pièce n° 89. Coller les pièces n° 95 bien ajustées sous le renfort du peigne. Coller les pièces n° 94 au sommet de la pièce n° 89.

PHOTO 103. Peindre en noir une des faces des pièces n° 96 en sachant qu'il faudra en placer une de chaque côté du bateau. Coller une vitre n° 85, découpée sur mesure, sur chacune d'elles.

PHOTO 104. Coller le bordé n° 97 en position verticale, puis le poncer de sorte à lui donner un aspect doux et uniforme. Coller les pièces n° 96. Placer les rubans n° 98 et les encadrements n° 99 et 100.

PHOTO 105. Confectionner et coller les encadrements et les rubans n° 100, 101 et 102.

PHOTOS 106 à 107. Peindre en bleu et noir les zones du bateau montrées sur la photo. Coller ensuite les pièces n° 103 et 104. Faire des encoches dans le bordé pour placer les fenêtres n° 105. Coller les vitres à l'intérieur de celles-ci et fixer les fenêtres. Peindre en noir les pièces n° 106, coller les vitres n° 85. Fixer les pièces n° 106 sur le bateau.

MONTAGE PACK N° 4

PHOTO 108. Placer les chapiteaux des bouteilles n° 107 et le couronnement n° 108. Coller les colonnes n° 109 et la main courante n° 110. Peindre ensuite tous les couronnements et les colonnes en couleur dorée.

PHOTOS 109 à 111. Peindre et coller les pièces n° 109, 111, 112, 113, 114, 115, 116, 117, 118, 119, 120 et 121 à la poupe du bateau.

PHOTO 112. Border le pont n° 122 avec le bordé n° 123. Ensuite, poncer et vernir la pièce.

PHOTO 113. Coller les colonnes n° 124 et, sur celles-ci, le pont n° 122. Peindre ensuite en rouge les colonnes et l'arête du pont. Confectionner les pilastres de la rampe et les coller sur le plat-bord de la dunette. Coller également les mains courantes inférieures de la rampe.

PHOTO 114. Coller les caches de la rampe sur les mains courantes. Ensuite, peindre les rampes en noir. Peindre les garnitures en couleur dorée et les zones indiquées sur la photo en bleu.

PHOTO 115. Poncer avec soin les pièces n° 128, 129 et 130. Coller les pièces comme sur la photo.

PHOTO 116. Poncer et humidifier les pièces n° 131, 132, 133 et 134 avant de les placer à la proue du bateau.

PHOTO 117. Coller les couvercles des écubiens (pièces n° 135). Coller ensuite les décorations des lisses n° 136. Pour coller les pièces en fil de laiton, utiliser de la colle à séchage rapide.

PHOTO 118. Fixer les lisses n° 137, les bittons n° 138 et les lisses n° 139. Coller ensuite les décorations des lisses n° 136.

PHOTO 119. Découper sur mesure et coller les jambettes n° 140 et les baux n° 141.

PHOTOS 120 à 121. Monter les caillebotis n° 146 en emboîtant les pièces les unes avec les autres de sorte à obtenir une grille complète. Appliquer de la colle sur les unions afin d'éviter qu'elle ne se démonte. Coller les baux n° 142, 143, 144 et 145 et les peindre en noir. Ajuster ensuite les caillebotis afin de les encastrent entre les baux.

PHOTOS 122 à 123. Monter trois caillebotis n° 146. Pour les couper comme ceux de la photo, compter les orifices, puis peindre en rouge. Coller les encadrements n° 147, puis les n° 148. Coller ensuite les pièces n° 149 et 150.

PHOTO 124. Coller les pièces n° 151 et 152. Coller ensuite les grilles bien centrées sur l'orifice du pont du gaillard d'arrière.

PHOTO 125. Confectionner un ensemble comme celui montré sur la photo avec les pièces n° 146, 153, 154, 155, 156, 157 et 158.

PHOTO 126. Coller deux listeaux n° 160 sur la pièce n° 159. Coller un listeau n° 161 contre l'arête de la pièce n° 159. Coller ensuite l'autre pièce n° 159 contre le listeau n° 161.

PHOTO 127. Coller les listeaux n° 160 sur l'autre pièce n° 159. Placer les encadrements n° 162 et coller l'ensemble comme sur la photo.

PHOTO 128. Coller les grilles sur les orifices du tillac et du gaillard d'arrière. Fixer ensuite les chevilles à œillet avec les anneaux comme sur la photo. Fixer également la munition n° 164.

PHOTO 129. Confectionner et fixer les lisses n° 165 et 166. Coller également les encadrements n° 167 et 168.

PHOTO 130. Fixer les charnières n° 170 sur le safran de gouvernail n° 169 à l'aide des pointes A. Ensuite, découper sur mesure les axes n° 171. Placer le safran de gouvernail contre l'étambot comme sur la photo.

PHOTO 131. Placer les chevilles à œillet montrées sur la photo et fixer les chaînes du gouvernail (n° 172). Utiliser des listeaux découpés sur mesure pour confectionner les couvercles des sabords de poupe et y fixer les charnières n° 174.

PHOTO 132. Monter les couvercles des sabords en collant les pièces n° 175 centrées sur les pièces n° 176. Confectionner et coller les défenses et leurs caches (pièces n° 177, 178 et 179).

PHOTO 133. Découper sur mesure les barreaux des échelles n° 180. Ensuite, faire l'encoche montrée sur la photo à l'aide d'une lime ronde.

PHOTO 134. Réaliser une fente dans les défenses des lisses (pièces n° 181) en utilisant un poinçon. Fixer ensuite ces pièces sur la proue du bateau à côté des taquets n° 182.

PHOTO 135. Confectionner les mantelets du pont de proue au moyen des pièces n° 174, 183, 184 et des pointes A. Coller les poulaines n° 185 et percer les orifices montrés sur la photo. Placer les couronnements des poulaines n° 186.

PHOTOS 136 à 137. Confectionner les râteliers de proue et des bords du château (pièces n° 187 et 188). Placer les cabillots J. faire également les cabillots des bords du grand mât.

PHOTOS 138 à 139. Placer et coller la figure de proue du bateau. Repasser l'orifice destiné au beaupré à l'aide d'une lime circulaire. Coller ensemble les pièces n° 191. Poncer et peindre les pièces n° 191 et 192, puis les coller sur le pont. Repasser à nouveau l'orifice avec la lime.

PHOTO 140. Monter la cuisine en unissant les pièces n° 193, 194 et 195. Ensuite, faire les encoches à l'aide d'une lime ronde afin de simuler le carrelage. Peindre la cuisine en rouge et placer le renfort n° 196.

PHOTO 141. Coller les cheminées n° 198 sur la hotte de la cuisine (pièce n° 197). Encadrer la hotte à l'aide des pièces n° 199 et 200. Placer la cuisine et la hotte alignées dans la zone de la coque montrée sur la photo.

PHOTOS 142 à 143. Confectionner les râteliers avec les pièces n° 201, 202, 203 et 204. Placer ensuite les cabillots J.

PHOTO 144. Monter l'ensemble du gouvernail avec les pièces n° 205, 206, 207 et 208. Peindre le tout en rouge.

PHOTO 145. Découper sur mesure les marches n° 211 et monter les escaliers avec les montants n° 209 et 210.

PHOTO 146. Placer les escaliers et l'ensemble du gouvernail comme sur la photo. Confectionner le râtelier avec les pièces n° 212 et 213. Fixer ce râtelier.

PHOTOS 147 à 148. Monter les pompes d'écopage avec les pièces n° 214, 215 et 216. Utiliser des pointes A et des chevilles à œillet B pour les compléter. Peindre les pompes en rouge et les coller à l'endroit indiqué sur la photo. Monter deux escaliers et un râtelier supplémentaire, les peindre puis les coller à l'endroit indiqué sur la photo.

PHOTO 149. Construire le cabestan avec les pièces n° 217, 218 et 219. Percer les orifices pertinents, puis peindre la pièce en rouge avec des bandes noires. Coller le cabestan devant la cuisine et fixer les pièces n° 220 autour de ce dernier.

PHOTO 150. Unir les pièces n° 221, 222, 223, 224 et 225 qui forment le clocher. Confectionner le râtelier avec les pièces n° 226 et 227 et le fixer derrière la hotte de la cuisine.

PHOTOS 151 à 153. Confectionner les affûts avec les pièces n° 228, 229, 230, 231, 232, 233, 234, 235, 236 et 237. Placer des chevilles à œillet avec anneaux aux endroits indiqués sur la photo. Placer ensuite les canons sur le pont du gaillard d'arrière.

PHOTOS 154 À 156. Confectionner les affûts avec les pièces n° 233, 234, 235, 237, 238, 239, 240 et 241. Placer ensuite les canons sur le pont de la seconde batterie.

PHOTOS 157 à 159. Fixer les porte-haubans avec les pièces n° 242, 243, 248, 249, 250, 251 et 252. Confectionner les cadènes avec les pièces n° 244, 245, 246, 247 et les caps de mouton G et H. Fixer ensuite les cadènes sur la coque. Percer un orifice au centre du fond de chaque sabord de la première batterie et placer les canons n° 257.

PHOTOS 160 à 162. Donner de la forme aux pièces n° 253 avec un fil de laiton et les fixer sur le bateau. Placer ensuite les rampes n° 254. Placer également les canons n° 258 de la seconde batterie.

PHOTOS 163 à 164. Construire les fauconneaux avec les pièces n° 260, 261 et A. Fixer ces pièces sur le bateau avec les supports n° 259.

PHOTOS 165 à 166. Confectionner le fanal avec les pièces n° 265, 266, 267, 268, 269, 270 et 271. Peindre ensuite les pièces en bois en doré. Plier le support du fanal et le fixer à la poupe du bateau.

PHOTO 167. Confectionner les jas des ancrs avec les pièces n° 273, 274 et 275, puis les attacher aux ancrs.

MONTAGE PACK N° 5

PHOTO 168. Placer les ancrs dans la zone indiquée sur la photo et fixer la chaîne n° 276.

PHOTO 169. Confectionner et fixer les tangons du beaupré.

PHOTO 170. Commencer le montage de la chaloupe. Affiner toutes les pièces qui composent le squelette, puis les monter sans les coller sur la fausse quille.

PHOTO 171 à 172. Emboîter la fausse quille et le couple central dans la base. Coller la fausse quille et tous les couples sur la base en utilisant une colle rapide afin qu'ils soient bien fixés. Coller tous les couples dans la zone de contact avec la fausse quille et ajouter le miroir et les renforts de proue. Teindre l'ensemble en brun.

PHOTOS 173 à 174. Après s'être assuré que ces pièces sont bien collées entre elles, faire un ponçage depuis la proue vers la poupe afin de biseauter les arêtes des couples et d'obtenir une bonne base pour le bordé de la coque. Effectuer également un ponçage depuis la poupe vers la proue afin d'assurer une bonne assise du bordé. Placer le bordé depuis la fausse quille vers le milieu de la coque. Les couples situés le plus près de la base possèdent des marques qui représentent le point de départ dans la pose de la première latte de bordé. Utiliser de la colle à prise rapide. Le bordé se termine au centre de la coque avec des lattes affilées aux extrémités. Réaliser le bordage de chaque côté de la coque. Pour obtenir une meilleure finition, on peut remplir les joints avec du mastic pour meubles et poncer légèrement toute la surface.

PHOTOS 175 à 176. Teindre ou peindre les ceintures avant de les placer. Couper au ras du bordé, avec une scie, afin de libérer la coque de la base.

PHOTO 177. Découper sur mesure le plancher du fond de la coque et le coller avec de la colle rapide. Coller le banc de poupe et celui de proue.

PHOTO 178. Coller l'étrave correspondante et la quille faite avec un listeau.

PHOTOS 179 à 181. Découper sur mesure les bancs et les coller de façon espacée comme sur la photo. Comme on peut le voir sur la photo, il y a des colonnes n° 109 sous les bancs.

Le plat-bord recouvrira tout le profil des listeaux de bordage de la coque. Couper et coller les bases des tolets, puis percer les orifices nécessaires pour placer ces tolets (pointes « A »). Placer le safran et la barre de gouvernail et vernir l'ensemble.

PHOTOS 182. Les photos suivantes montrent différents détails de la construction qui peuvent servir de guide pour placer différentes pièces de la coque, de la mâture et du gréement.

MONTAGE PACK N° 6

MÂTURE

La première chose à faire pour confectionner les mâts est de couper les baguettes aux dimensions indiquées dans la liste des pièces ou de prendre ces mesures directement des plans qui sont imprimés à l'échelle 1/1.

Tous les mâts et les vergues possèdent une certaine conicité qui doit être travaillée.

Pour réaliser la conicité des mâts, poncer la baguette (avec une ponceuse) en augmentant le dégrossissage au fur et à mesure qu'on s'approche de l'extrémité où l'on souhaite diminuer le diamètre. Faire rouler la baguette afin que le dégrossissage soit égal sur tout le contour jusqu'à ce qu'on obtienne le diamètre indiqué sur le plan.

Effectuer les mêmes opérations pour réaliser la conicité des vergues mais, dans ce cas, sur les deux extrémités de la baguette.

Pour confectionner correctement les mâts de cette maquette, il faudra tenir compte :

- Des plans.
- Des photos de détail des mâts.
- Des dimensions et de la description des matériaux de la liste des pièces.
- Des feuilles « IP » d'identification des pièces.

Les mâts devront être vernis et certaines des pièces qui les composent devront être peintes. Voir les photos générales de détail des mâts.

Lorsque les mâts seront montés et vernis, on placera leurs appareils (estropes, moufles, chevilles à œillet, poulies, etc.) et on les attachera au bateau. Les mâts doivent être introduits de sorte à s'emboîter à fond contre la fausse quille.

GRÉEMENT

Pour réaliser le gréement de ce bateau, on suivra l'ordre alphabétique des figures qui indiquent l'ordre de montage des éléments (fils, caps de mouton, poulies, voiles, etc.) mis en évidence en rouge. La liste des pièces indique le type de matériaux à utiliser.

Pour simuler le vieillissement des voiles, on peut les faire bouillir dans une infusion de thé et les laisser sécher bien chiffonnées. Les voiles seront placées non repassées afin d'avoir du volume.

PACK MONTAGGIO NUM. 1
SCAFO

FOTO 1. Iniziare unendo le due parti che formano la falsa chiglia, (num. 1) quindi incollare i rinforzi (num. 2 e num. 3). Seguendo l'ordine numerico indicato nella foto, collocare le coste; dal num. 4 al num. 13. Prima d'incollare le coste, controllare che entrino in maniera corretta nella loro posizione, arrivando fino in fondo nei corrispondenti incastri della falsa chiglia. È importante che le coste siano completamente perpendicolari alla falsa chiglia affinché poi i ponti possano essere montati in maniera corretta. Per realizzare questa operazione, utilizzare come adesivo della colla bianca (colla da falegname).

FOTO 2. Inserire due delle traverse num. 14 iniziando dai fori della costa num. 13 e fino a che non arrivino al centro dello spazio tra le coste num. 8 e num. 9. La finalità delle traverse è quella di raddrizzare la struttura.

FOTO 3. Realizzare la stessa operazione per collocare altre due traverse, ma questa volta iniziando dalla costa num. 4 e collocandole in maniera tale che arrivino fino alle traverse già inserite.

FOTO 4. Collocare le coste num. 15, 16 e 17 nella struttura. Con un pennello, applicare della colla nei punti d'unione delle coste con la falsa chiglia e con le traverse.

FOTO da 5 a 7. Tracciare una linea orizzontale nella parte posteriore della costa num. 15. Questa linea sarà la guida per collocare gli appoggi del ponte di prua. Incollare i due appoggi num. 18, in maniera tale che rimangano a filo della parte superiore della falsa chiglia. Quindi ritagliare le parti delle aste che avanzano, a filo della costa.

FOTO da 8 a 9. Incollare, con una colla ad asciugatura rapida, due dei pezzi num. 19, così come indicato nell'immagine. Rivestire il ponte num. 19 con il rivestimento num. 20. Iniziare a rivestire dalla zona più dritta; come adesivo, utilizzare una colla a contatto (colla da calzolaio). Leggere attentamente le istruzioni d'uso del produttore.

FOTO da 10 a 13. Con il manico di legno di un utensile, far aderire bene la striscia al ponte affinché rimanga ben incollata. Collocare il ponte al rovescio e ritagliare le parti delle strisce che fuoriescono. Quindi, con la carta vetrata, ripassare tutti i profili dei ponti. I ponti devono essere così come indicato nell'immagine. xxx

FOTO da 14 a 15. Incollare i ponti rivestiti sulla struttura del vascello. È importante che i ponti appoggino in maniera corretta sulle coste. Per realizzare questa operazione, utilizzare una colla rapida.

FOTO 16. Incollare undici feritoie num. 21 su ogni lato del ponte. Osservare l'immagine num. 23 prima di continuare.

FOTO da 17 a 20. Incollare il rivestimento num. 22 dalla parte interna delle coste. Tra le feritoie e il rivestimento, incollare pezzi della stessa asta per riempire i buchi. su misura che si avanza si deve togliere il rivestimento che copre i fori delle feritoie, con un cutter e poi con una lima.

FOTO 21. Con una lima, limare il rivestimento num. 22 nelle zone in cui coincide con gli appoggi per i bagli.

FOTO da 22 a 23. Continuare a collocare il rivestimento fino ad arrivare agli appoggi per i bagli. Quindi limare la parte interna del rivestimento e del ponte. Smaltare il ponte con una lacca copri-pori incolore satinata. Verniciare il rivestimento e l'interno delle feritoie con vernice rossa. Leggere attentamente le istruzioni d'uso del produttore.

FOTO da 24 a 25. Tagliare su misura e verniciare in nero una delle facce dei fondi delle feritoie num. 23. Incollare quattro fondi da feritoia nella zona di poppa di entrambi i lati del vascello, come indicato nell'immagine. Incollare anche due fondi di feritoia su ogni lato di prua. Assicurare bene questi pezzi con una colla rapida.

PACK MONTAGGIO Num. 2

FOTO 26. Tagliare su misura i bagli num. 24 e incollarne ciascuno sulla sua costa.

FOTO 27. Rivestire il ponte num. 25 con il rivestimento num. 26 e quindi ritagliare gli avanzi delle lastre.

FOTO da 28 a 29. Incollare il ponte sulla struttura come indicato nell'immagine.

FOTO 30. Rivestire i ponti num. 27 con il rivestimento num. 28.

FOTO da 31 a 34. Incollare i ponti num. 27 sulla struttura dello scafo. Come si può osservare, a prua il ponte è più basso del castello ed a poppa e a filo del baglio.

FOTO da 35 a 36. Incollare i rinforzi num. 29 e il rinforzo num. 30 sull'ultima costa.

FOTO 37. Rivestire le coste num. 31 con il rivestimento num. 32.

FOTO da 38 a 39. Incollare i ponti num. 31 sulla struttura del vascello. Questi ponti devono rimanere al di sopra dei ponti num. 27.

FOTO da 40 a 41. Incollare un rinforzo num. 33 su ogni lato della falsa chiglia di prua.

FOTO 42. Incollare i pezzi num. 34 sulla costa di prua tenendo presente che le più piccole vanno all'esterno della costa.

FOTO 43. Con una sega, tagliare le parti di bagli che si vedono attraverso i fossi dei ponti. Livellare i profili con una lima.

FOTO 44. Sotto i ponti num. 27, incollare i bagli del fosso, pezzi num. 35. Quindi incollare le colonne num. 36 ordinate sotto i bagli delle coste. Incollare le murate num. 37 e num. 38 addosso alle coste.

FOTO 45. Scartavetrare i ponti con carta vetrata a grana fino. Quindi applicare una lacca copri-pori incolore satinata.

FOTO 46. Prendere le murate num. 39. Scartavetrare e verniciare uno delle sue facciate dello stesso colore rosso utilizzato in precedenza.

FOTO 47. Incollare le murate num. 39 sul ponte del castello in maniera tale che siano posizionate come indicato nell'immagine.

FOTO da 48 a 49. Verniciare con lo stesso colore rosso la parte interna del resto delle murate.

FOTO 50. Incollare la paratia num. 40 inserendo le sporgenze della sua parte inferiore nei fori del ponte del castello.

FOTO 51. Incollare una paratia num. 41 con una paratia num. 42. Quindi, con una lima, arrotondare lo spigolo d'unione.

FOTO 52. Incollare le paratie num. 41 e num. 42 sul ponte del castello. Per realizzare questa operazione, utilizzare le sporgenze della paratia di poppa e del ponte.

FOTO 53. Ritagliare le reti metalliche num. 44 e num. 46 del foglio IP e incollarle dietro le porte e le finestre num. 43 e num. 45.

FOTO 54. Inserire un anello da \varnothing 3 mm in un golfare. Incollare il golfare alla porta e tagliare lo spunto del golfare. Incollare le porte e le finestre nelle paratie distribuite così come indicato nell'immagine.

FOTO da 55 a 56. Rivestire il ponte num. 47 con il rivestimento num. 48. Incollare il ponte sulla struttura così come indicato nell'immagine. Regolare la lunghezza del baglio num. 49 e incollarlo sotto il ponte.

FOTO 57. Limare il lato del ponte num. 47 per livellarlo con la murata. Quindi incollare il rivestimento num. 50. Incollare anche una feritoia num. 21 a ogni murata.

FOTO da 58 a 59. Rivestire il ponte num. 51 con il rivestimento num. 52. Incollare il ponte e rivestire la prima costa con il rivestimento num. 53.

FOTO da 60 a 61. Incollare undici delle feritoie num. 54 contro le coste su ogni lato dello scafo. Incollare altre due feritoie a poppa.

FOTO 62. Per ottenere una buona superficie di contatto per le tacche di rivestimento, con l'aiuto di una lima, ripassare il lato corto delle coste **da prua verso poppa**. Osservare i passaggi più avanti per farsi un'idea di come si deve avanzare con la limatura. Questi passaggi devono essere realizzati su entrambi i lati dello scafo.

FOTO 63. La limatura deve essere realizzata su tutta la lunghezza dello scafo. Si dovranno anche limare i profili dei ponti affinché in seguito le tacche si possano installare in maniera corretta.

FOTO 64. Si dovranno limare anche le coste **da poppa verso prua**. Per le zone con una maggiore curvatura dello scafo, sarà utile utilizzare una lima corta.

FOTO 65. Per le zone più piatte dello scafo utilizzare un lima.

FOTO 66. In quest'immagine si può osservare la differenza tra la zona di prua già limata e quella che non è stata ancora limata.

FOTO 67. Nella zona di poppa si devono scartavetrare le feritoie affinché abbiano la stessa curvatura dei rinforzi.

FOTO 68. Rivestire la zona delle feritoie di poppa con il rivestimento num. 55. Iniziare ad incollare la prima striscia lungo la parte superiore delle feritoie. su misura che si avvanza, si dovrà ritagliare il rivestimento che copre i fori delle feritoie.

FOTO 69. Aderire una ad una le strisce in color sapelli per collocare il rivestimento num. 56 nell'ultima costa.

FOTO 70. Tagliare le aste a filo della costa e poi, con una lima, ripassare tutti i contorni seguendo la stessa inclinazione della costa.

FOTO 71. Prima di cominciare a collocare le tacche di rivestimento, è consigliabile immergerle in acqua per circa mezz'ora in maniera tale che acquistino elasticità e non si rompano quando le si pieghi. Quindi, applicare colla e incollare le tacche num. 57 iniziando da quelle indicate nell'immagine. Inchiodare le tacche alle coste con i chiodini A. Le tacche devono essere incollate anche tra loro e devono essere ben unite le une con le altre. Si devono rivestire, allo stesso tempo, entrambi i lati dello scafo.

FOTO da 72 a 73. Ritagliare le parti di tacche che avanzano a filo della poppa ed a filo della falsa chiglia di prua, rispettando lo spessore della falsa chiglia per poi potervi collocare la ruota. Ritagliare anche le tacche che coprono i fori delle feritoie. Iniziare la collocazione del rivestimento num. 58 nella parte superiore dello scafo. Verniciare la parte interna delle feritoie della prima batteria e, quando la vernice sia asciutta, incollare i fondi delle feritoie num. 23 dall'interno dello scafo.

FOTO 74. Verniciare in rosso e incollare le murate num. 59.

FOTO 75. Continuare a collocare il rivestimento num. 58 fino oltre le murate. Quindi ritagliare le parti che avanzano e con una lima livellare il rivestimento con le murate.

FOTO da 76 a 77. Arrotondare la parte superiore delle coste che rimangono in vista. In queste immagini si può osservare come devono essere i profili del rivestimento.

FOTO 78. Verniciare l'interno delle feritoie di poppa in rosso. Quindi, incollare due fondi di feritoia dalla parte interna della costa.

FOTO da 79 a 80. Dopo il rivestimento num. 57 si deve iniziare a collocare il rivestimento num. 60. Questo deve coprire tutta la superficie inferiore dello scafo. Per il rivestimento, si deve procedere scendendo verso la falsa chiglia. Allo stesso modo si deve continuare il rivestimento dalla falsa chiglia verso il rivestimento num. 57 per chiudere lo scafo.

Utilizzare colla bianca per incollare le tacche di rivestimento e chiodini A per aderirle alle coste. Gli spazi che rimangono al centro dello scafo dovranno essere ricoperti con tacche di rivestimento a forma di tonni (chiamiamo *tonni* le tacche di rivestimento che sono affilate alle due estremità). Rimarranno spazi non coperti anche a forma di cunei (tacche di rivestimento affilate solo su un lato).

Una volta terminato il processo di rivestimento, scartavetrare tutto lo scafo allo scopo di livellare tutte le aste ed eliminare le testine dei chiodini. Qualora rimanessero delle crepe di una certa importanza, si possono chiudere con stucco per legno della stessa tonalità.

FOTO da 81 a 82. Selezionare le aste per elaborare i listoni num. 61 e num. 62. Scartavetrare le aste e immergerle in acqua in maniera tale che acquistino elasticità. Preparare e incollare i listoni allo scafo utilizzando una colla rapida. Preparare e incollare anche le difese num. 63. Quindi riaprire il foro della feritoia.

PACK MONTAGGIO Num. 3

FOTO 83. Estrarre dal blister i pezzi num. 64 e 65. Scartavetrarli e incollarli come indicato nella foto.

FOTO 84. Capovolgere il vascello e incollare i pezzi num. 64, 65, 66, 67, 68 e 69.

FOTO 85. Con una lima a sezione triangolare, limare longitudinalmente la parte centrale dell'asta num. 70. Quindi, con carta vetrata, arrotondarne tutti i vertici. Si tratta di simulare un modello a forma di otto con un lato piatto. La stessa operazione deve essere realizzata su altre cinque aste della stessa lunghezza.

FOTO 86. Tagliare i pezzi su misura e incollarne uno nella paratia frontale. Uno in ogni lato del vascello, che arrivi fino alla poppa. E altri quattro come indicato nella foto num. 90.

FOTO 87. Tagliare su misura i capi di banda num. 71 e incollarli sulle murate del fosso.

FOTO 88. Preparare e incollare le cornici interne delle feritoie num. 72 sul ponte del castello.

FOTO da 89 a 90. Regolare le lunghezze e incollare i capi di banda num. 73, 74, 75 e 76 dei ponti, del castello e della tolda.

FOTO da 91 a 93. Preparare le gru num. 77. Per farle, dopo aver dato la forma all'asta, realizzare i sei fori come indicato nella foto. Unire i fori due a due utilizzando una lima. Incollare le squadre num. 78 nella parte esterna dello scafo. L'angolo delle squadre fornirà l'inclinazione per realizzare l'adeguamento della murata. Realizzare l'adeguamento delle murate del castello, necessario per ubicare le gru. In seguito, incollare le gru e gli scalmi num. 79. Formare e fissare i coperture num. 80 e le finiture num. 74.

FOTO da 94 a 95. Con l'aiuto di una lima, su due aste realizzare l'operazione indicata nelle foto per poter formare i pezzi num. 81 e 82. Quindi tagliare su misura i pezzi e scartavetrarli.

FOTO da 96 a 97. Verniciare in giallo o simile le tacche del rivestimento num. 57. Applicare al rivestimento in sapelli num. 60 una lacca copri-pori incolore e satinata. Verniciare in nero i listoni, i capi di banda e il rivestimento superiori. Quindi incollare i pezzi num. 81 e num. 82 distribuiti come indicato nell'immagine. Ricordare che a partire da questo punto, i pezzi in legno che sono in dotazione al vascello devono essere smaltati o verniciati come corrisponda.

FOTO 98. Verniciare uno dei lati dei pezzi num. 84 in nero. Incollare i pezzi num. 84 ben centrati sui fori del pezzo num. 83. Quindi tagliare su misura e incollare i cristalli num. 85.

FOTO 99. Verificare che la corona dello specchio di poppa num. 83 si possa unire bene alla poppa dello scafo. In caso, ritoccare la poppa dello scafo con una lima. In seguito, fissare la corona e incollarvi sopra le cornici num. 86 e 87 già verniciate in nero.

FOTO 100. Verniciare uno dei lati dei pezzi num. 90, 91 e 92 in nero. Quindi incollarli sul pezzo num. 89, e su questi incollare il cristallo num. 85, che prima dovrà essere tagliato a misura.

FOTO 101. Incollare il rinforzo della corona dello specchio di poppa num. 88 incentrato sulla corona dello specchio di poppa num. 83 per dare spessore all'insieme. Quindi incollare il pezzo num. 89 contro il pezzo num. 88 e contro la poppa del scafo.

FOTO 102. Incollare i pezzi num. 93 uniti alla parte inferiore del pezzo num. 89. Incollare i pezzi num. 95 sotto il rinforzo della corona dello specchio di poppa. Incollare i pezzi num. 94 vicino al vertice del pezzo num. 89.

FOTO 103. Verniciare in nero uno dei lati dei pezzi num. 96, sapendo che se ne dovrà collocare uno su ogni lato del vascello. Incollare su ognuno di questi un cristallo num. 85, tagliato a misura.

FOTO 104. Incollare il rivestimento num. 97 in posizione verticale e quindi scartavetrarlo fino a che non sia ben liscio e uniforme. Incollare i pezzi num. 96. Collocare i nastri num. 98 e le cornici 99 e 100.

FOTO 105. Realizzare e incollare le cornici e i nastri num. 100, 101 e 102.

FOTO 106 a 107. Verniciare in blu e nero le zone del vascello che sono indicate nella foto. Quindi incollare i pezzi num. 103 e 104. Realizzare nel rivestimento degli intagli per inserire le finestre num. 105. Incollarvi i cristalli dall'interno e fissare le finestre. Verniciare in nero i pezzi num. 106, incollarvi i cristalli num. 85. Fissare i pezzi num. 106 nel vascello.

PACK MONTAGGIO Num. 4

FOTO 108. Collocare i capitelli dei giardinetti num. 107 e la finitura num. 108. Incollare le colonne num. 109 e il corrimano num. 110. Quindi verniciare tutte le finiture e le colonne in oro.

FOTO da 109 a 111. Verniciare e incollare i pezzi num. 109, 111, 112, 113, 114, 115, 116, 117, 118, 119, 120 e 121 nella poppa del vascello.

FOTO 112. Rivestire il ponte num. 122 con il rivestimento num. 123. Quindi scartavetrare e smaltare il pezzo.

FOTO 113. Incollare le colonne num. 124 e su di esse il ponte num. 122. Quindi verniciare le colonne e l'angolo del ponte in rosso. Formare i pilastri della ringhiera e incollarli sul capo di banda della tolda. Incollare anche i corrimano inferiori della ringhiera.

FOTO 114. Incollare le coperture della ringhiera sui corrimano. Quindi verniciare le ringhiere in nero. Verniciare in oro i listelli e in blu le zone che sono indicate nella foto.

FOTO 115. Scartavetrare con molta attenzione i pezzi num. 128, 129 e 130. Incollare i pezzi così come indicato nella foto.

FOTO 116. Scartavetrare e inumidire i pezzi num. 131, 132, 133 e 134 prima di collocarli nella prua del vascello.

FOTO 117. Incollare i coperture delle cubie che sono i pezzi num. 135. Quindi incollare gli elementi di adorno dei bracciali num. 136. Per incollare i pezzi di filo d'ottone, utilizzare una colla ad asciugatura rapida.

FOTO 118. Fissare i bracciali num. 137, le bitte num. 138 e i bracciali num. 139. Quindi incollare gli elementi di adorno dei bracciali num. 136.

FOTO 119. Tagliare su misura e incollare le centine num. 140 e i bagli num. 141.

FOTO da 120 a 121. Montare i carabottini num. 146, inserendo alcuni pezzi negli altri fino ad ottenere una rete metallica completa. Applicare della colla nei punti d'unione onde evitare che si smonti. Incollare i bagli num. 142, 143, 144 e 145 e verniciarli in nero. Quindi imbastire i carabottini per incastrarli tra i bagli.

FOTO da 122 a 123. Montare tre carabottini num. 146. Per tagliarli così come indicato nella foto occorre contare i fori, quindi verniciarli in rosso. Incollare le cornici num. 147 e poi quelle num. 148. Quindi incollare i pezzi num. 149 e 150.

FOTO 124. Incollare i pezzi num. 151 e 152. Quindi, incollare le reti metalliche collocate sul foro del ponte del castello.

FOTO 125. Formare un insieme come quello indicato nella foto, con i pezzi num. 146, 153, 154, 155, 156, 157 e 158.

FOTO 126. Sopra il pezzo num. 159 incollare le aste num. 160. Incollare un'asta num. 161 contro l'angolo del pezzo num. 159. Quindi incollare l'altro pezzo num. 159 contro l'asta num. 161.

FOTO 127. Incollare le aste num. 160 sul pezzo num. 159. Collocare le cornici num. 162 e incollare il tutto così come indicato nella foto.

FOTO 128. Incollare le reti metalliche sui fori del ponte di prua e sul castello. Quindi fissare le golfare con gli anelli come indicato nella foto. Fissare anche le munizioni num. 164.

FOTO 129. Formare e fissare i battenti num. 165 e num. 166. Incollare anche le cornici num. 167 e num. 168.

FOTO 130. Fissare le cerniere num. 170 alla pala del timone num. 169 con i chiodini A. Quindi tagliare su misura gli assi num. 171. Collocare la pala del timone contro la ruota di poppa, come indicato nella foto.

FOTO 131. Collocare le golfare indicate nella foto e fissare i maschi del timone, pezzi num. 172. Con aste tagliate su misura formare i coperture delle feritoie di poppa e fissarle con le cerniere num. 174.

FOTO 132. Montare le coperture delle feritoie incollando i pezzi num. 175 su quelli num. 176. Formare e incollare le difese e le loro coperture, pezzi num. 177, 178 e 179.

FOTO 133. Tagliare su misura gli scalini delle scale num. 180. Quindi, con una lima effettuare il solco indicato nella foto.

FOTO 134. Con l'aiuto di un punteruolo, realizzare una fessura sulle difese dei bracciali, pezzi num. 181. Quindi fissarle nella prua del vascello con i tacchi num. 182.

FOTO 135. Formare le porte del ponte di prua con i pezzi num. 174, 183, 184 e i chiodini A. Incollare le serpe num. 185 e realizzare i fori indicati nella foto. Collocare le finiture delle serpe num. 186.

FOTO da 136 a 137. Formare le cavigliere di prua e delle bande del castello, pezzi num. 187 e 188. Collocare le caviglie J. Realizzare anche le cavigliere delle bande del maestro.

FOTO da 138 a 139. Collocare e incollare la polena nella prua del vascello. Con una lima a sezione circolare, ripassare il foro per il bompresso. Incollare tra loro i pezzi num. 191. Dopo aver scartavetrato e verniciato i pezzi, 191 e 192, incollarli sul ponte. Quindi ripassare di nuovo il foro con la lima.

FOTO 140. Realizzare la cucina unendo le pezzi num. 193, 194 e 195. Quindi, con una lima, realizzare i solchi per simulare il mattonato. Verniciare la cucina in rosso e collocarvi il rinforzo num. 196.

FOTO 141. Incollare i comignoli num. 198 sull'estrattore della cucina, pezzo num. 197. Incorniciare l'estrattore con i pezzi num. 199 e 200. Collocare la cucina e l'estrattore allineati nella zona dello scafo indicata nella foto.

FOTO da 142 a 143. Formare le cavigliere con i pezzi num. 201, 202, 203 e 204. Quindi collocare le caviglie J.

FOTO 144. Montare l'insieme del timone con i pezzi num. 205, 206, 207 e 208. Quindi verniciarlo in rosso.

FOTO 145. Tagliare su misura gli scalini num. 211 e montare le scale con i montanti num. 209 e 210.

FOTO 146. Collocare le scale e l'insieme del timone come indica la foto. Formare la cavigliera con i pezzi num. 212 e 213. Quindi fissarla bene.

FOTO da 147 a 148. Montare le pompe da stiva con i pezzi num. 214, 215 e 216. Utilizzare chiodini A e golfare B per completarle. Verniciare le pompe in rosso e incollarle dove indicato nella foto. Montare due scale e un'altra cavigliera e dopo averle verniciate incollarle nel punto indicato dalla foto.

FOTO 149. Formare l'argano con i pezzi num. 217, 218 e 219. Realizzare i fori necessari e quindi verniciarlo in rosso con le bande nere. Incollare l'argano davanti alla cucina e fissarvi intorno i pezzi num. 220.

FOTO 150. Unire i pezzi che formano il campanile, num. 221, 222, 223, 224 e 225. Formare una cavigliera con i pezzi num. 226 e 227 e fissarla dietro l'estrattore della cucina.

FOTO da 151 a 153. Realizzare l'affusto con i pezzi num. 228, 229, 230, 231, 232, 233, 234, 235, 236 e 237. Si devono collocare le golfare con anelli come indicato nella foto. Quindi collocare i cannoni sul ponte del castello.

FOTO da 154 a 156. Formare gli affusti con i pezzi num. 233, 234, 235, 237, 238, 239, 240 e 241. Quindi collocare i cannoni sul ponte della seconda batteria.

FOTO da 157 a 159. Fissare le tavole di guarnizione con i pezzi num. 242, 243, 248, 249, 250, 251 e 252. Formare le lande delle sartie con i pezzi: 244, 245, 246, 247 e le bigotte G e H. Quindi fissare le lande delle sartie allo scafo. Realizzare un foro centrale sul fondo di ogni feritoia della prima batteria e collocare i cannoni num. 257.

FOTO da 160 a 162. Con filo d'ottone, dar forma ai pezzi num. 253 e fissarli al vascello. Quindi collocare le ringhiere num. 254. Collocare anche i cannoni num. 258 della seconda batteria.

FOTO da 163 a 164. Realizzare i falconetti con i pezzi num. 260, 261 e A. Fissarli al vascello con i supporti num. 259.

FOTO da 165 a 166. Formare il fanale con i pezzi num. 265, 266, 267, 268, 269, 270 e 271. Quindi verniciare in oro i pezzi in legno. Piegare il supporto del fanale e fissarlo alla poppa del vascello.

FOTO 167. Formare i ceppi delle ancore con i pezzi num. 273, 274, 275 e fissarli alle ancore.

PACK MONTAGGIO Num. 5

FOTO 168. Collocare le ancore nella zona indicata nella foto e fissare la cima num. 276.

FOTO 169. Formare e fissare i tangoni del bompresso.

FOTO 170. Iniziare il montaggio della scialuppa. Preparare tutti i pezzi che compongono la struttura e montarli senza incollare nella falsa chiglia.

FOTO da 171 a 172. Inserire la falsa chiglia e la costa centrale nella base. Incollare la falsa chiglia e tutte le coste alla base utilizzando una colla rapida affinché rimangano subito ben fissate. Incollare tutte le coste nella zona di contatto con la falsa chiglia e aggiungere lo specchio ed i rinforzi di prua. Verniciare l'insieme in marrone.

FOTO da 173 a 174. Una volta sicuri che siano ben incollati tra loro, effettuare la scartavetratura dalla prua verso la poppa per arrotondare gli spigoli delle coste e ottenere così una buona base per il rivestimento dello scafo. La scartavetratura si dovrà essere realizzata anche dalla poppa verso la prua, per ottenere una buona collocazione del rivestimento. La collocazione del rivestimento deve essere realizzata dalla falsa chiglia verso la parte media dello scafo. Le coste situate nella zona più vicina alla base presentano dei segni che sono il punto d'innesto per la collocazione della prima striscia di rivestimento. Utilizzare una colla rapida. La finitura del rivestimento termina al centro dello scafo con strisce affilate alle estremità. Il rivestimento deve essere effettuato su entrambi le parti dello scafo. Per ottenere una migliore rifinitura si possono riempire le unioni con stucco da riparazione per mobili e poi scartavetrare tutta la superficie con delicatezza.

FOTO da 175 a 176. Verniciare i listoni prima di collocarli. Con l'aiuto di un seghetto, ritagliare a filo del rivestimento per liberare lo scafo dalla base.

FOTO 177. Tagliare su misura il tavolato del fondo dello scafo e incollarlo con una colla rapida. Incollare il basamento di poppa e quello di prua.

FOTO 178. Incollare la corrispondente ruota e la chiglia realizzata con un'asta.

FOTO da 179 a 181. Tagliare su misura i basamenti e incollarli separati come indicato nella foto. Come si può osservare, sotto i basamenti vi sono le colonne num. 109.

Il capo di banda coprirà tutto il profilo delle aste di rivestimento dello scafo. Tagliare e incollare le basi delle scalmiere e realizzare i fori necessari per la collocazione delle scalmiere (chiodini "A"). Collocare la pala e la canna del timone e smaltare tutto l'insieme.

FOTO 182. A partire da queste foto, vengono indicati vari dettagli del montaggio che possono servire da guida per la collocazione dei vari pezzi dello scafo, dell'alberatura e del sartiame.

PACK MONTAGGIO Num. 6

ALBERATURA

Per realizzare gli alberi il primo passo da seguire è quello di tagliare le bacchette alle misure indicate nell'elenco dei pezzi, oppure prendendole direttamente dai disegni che sono stampati a scala 1/1.

Tutti gli alberi ed i pennoni hanno una certa conicità che dovrà essere riprodotta.

Per realizzare la conicità degli alberi, scartavetrare la bacchetta (con uno zigrino), aumentano la parte asportata man mano che ci si avvicina all'estremità dove si vuole ridurre il diametro. Far ruotare la stecca in modo che l'asportazione sia uguale in tutto il contorno sino ad ottenere il diametro indicato nel disegno.

Per elaborare la conicità dei pennoni realizzare le stesse operazioni ma questa volta sulle due estremità della stecca.

Per le dimensioni di questo modellino, abbiamo realizzato un piano in sezione n°1 delle due metà. Ritagliarlo seguendo la linea indicata ed incollarlo poi sull'altra metà.

Per realizzare correttamente gli alberi di questo modellino, tener conto di:

- I disegni
- Le foto di dettagli degli alberi
- Le misure e la descrizione dei materiali dell'elenco dei pezzi
- I fogli "IP" d'identificazione dei pezzi

Gli alberi dovranno essere verniciati ed alcuni pezzi che li compongono pitturati. Vedere le foto generali di dettaglio degli alberi.

Una volta montati e verniciati, collocare le attrezzature (stroppi, pastecche, caviglie di ferro ad anello, bozzelli, ecc.) fissarli sulla barca.

Gli alberi devono essere introdotti sino ad incastrarsi bene nelle tacche della falsa chiglia.

SARTIAME

Per elaborare il sartiame di questa barca, seguire l'ordine alfabetico delle figure riportate sui disegni, che indicano l'ordine di collocazione di (fili, bigotte, bozzelli, vele, ecc.), riportati in rosso. Insieme all'elenco dei pezzi aiuterà a scegliere i materiali da usare.

Per simulare l'invecchiamento delle vele, si possono far bollire con del tè e lasciarle asciugare ben sgualcite. Collocarle sulla barca senza stirarle in modo che abbiano più corpo.

MONTAGE-PACK Nr. 1

Rumpf

Foto 1. Die beiden Teile, die den falschen Kiel (Nr. 1) bilden, zusammenstecken und anschließend die Verstrebungen (Nr. 2 und Nr. 3) ankleben. Die Spanten in der auf dem Foto angegebenen Reihenfolge anbringen: Nr. 4 bis Nr. 13. Vor dem Aufkleben der Spanten sicherstellen, dass die sie korrekt sitzen und mit den dazugehörigen Einkerbungen des falschen Kiels abschließen. Die Spanten müssen vollkommen senkrecht auf dem falschen Kiel stehen, damit danach die Decks gut eingesetzt werden können. Für diese Operation muss weißer Kleber (Tischlerleim) verwendet werden.

Foto 2. Zwei der Querbalken Nr. 14 einsetzen, an den Öffnungen an Spant Nr. 13 anfangen und bis zur Mitte des Zwischenraums zwischen Spanten Nr. 8 und Nr. 9 weitermachen. Sie Querbalken dienen zur Stütze des Modells.

Foto 3. Dieselben Schritte mit zwei weiteren Querbalken wiederholen, dieses Mal bei Spant Nr. 4 anfangen und bis zu den ja angebrachten Querbalken weitermachen.

Foto 4. Die Spanten Nr. 15, 16 und 17 an der Struktur anbringen. Mit einem Pinsel Leim auf die Verbindungsstellen zwischen Spanten und falschem Kiel und Querbalken aufbringen.

Fotos 5 bis 7. Eine horizontale Linie an der Rückseite von Spant Nr. 15 ziehen. Diese Linie dient zur Orientierung zur Anbringung der Stützen des Oberdecks. Die beiden Stützen Nr. 18 so ankleben, dass sie mit der Oberseite des falschen Kiels abschließen. Anschließend die überstehenden Teile der Leisten abschneiden, dass sie mit dem Spant abschließen.

Fotos 8 bis 9. Mit Sekundenkleber die beiden Teile Nr. 19 wie auf der Abbildung gezeigt aufkleben. Deck Nr. 19 mit den Planken Nr. 20 wegern. An der Stelle beginnen, die am geradesten ist. Zum Kleben Kontaktkleber verwenden (Schusterleim). Lesen Sie die Gebrauchsanweisung des Herstellers sorgfältig durch!

Fotos 10 bis 13. Mit dem Holzstiel eines Werkzeugs das Furnier kräftig auf das Deck reiben, bis es fest haftet. Das Deck bäuchlings aufsetzen und die überstehenden Teile der Leisten abschneiden. Anschließend, mit einem Sander die Profile nachbearbeiten. Die Deck müssen so aussehen, wie auf der Abbildung gezeigt.

Fotos 14 bis 15. Die beplankten Decks auf die Schiffsstruktur kleben. Dabei muss darauf geachtet werden, dass die Decks korrekt mit dem oberen Teil der Spanten abschließen. Dazu Sekundenkleber verwenden.

Foto 16. Elf Geschützluken Nr. 21 an jeder Seite des Decks aufkleben. Beachten Sie Bild Nr. 23, bevor Sie zum nächsten Schritt gehen.

Fotos 17 bis 20. Die Beplankung Nr. 22 an der Innenseite der Spanten ankleben. Zwischen Geschützluken und Beplankung Stücke derselben Leiste kleben, um die Zwischenräume zu füllen. Die Planken, die die Öffnungen der Geschützluken verdeckt, nach und nach mit einem Cutter und einer Dreiecksfeile wieder öffnen.

Foto 21. Mit einer Dreiecksfeile eine Aussparung an der Beplankung Nr. 22 an den Stellen, an denen sie auf die Stützen für die Deckbalken trifft, anbringen.

Fotos 22 bis 23. Mit der Wegerung bis zur den Stützen für die Deckbalken fortfahren. Anschließend die Innenseite von Beplankung und Deck glatt schmirgeln. Das Deck mit satiniertem Farbloslack zum Abdecken der Poren lackieren. Die Beplankung und das Innere der Geschützluken rot anmalen. Lesen Sie die Gebrauchsanweisung des Herstellers sorgfältig durch!

Fotos 24 bis 25. Eine der Seiten der Geschützlukenböden Nr. 23 zurechtschneiden und schwarz anmalen. Die vier Geschützlukenböden am Heckbereich der beiden Schiffsseiten ankleben, wie auf der Abbildung gezeigt. Auch an die Bugseiten zwei Geschützlukenböden kleben. Teile mit Sekundenkleber aufkleben.

MONTAGE-PACK Nr. 2

Foto 26. Die Deckbalken Nr. 24 zurechtschneiden und an die dazugehörigen Spanten kleben.

Foto 27. Das Deck Nr. 25 mit Beplankung Nr. 26 wegern und anschließend die überstehenden Teile der Leisten abschneiden.

Fotos 28 bis 29. Das Deck wie auf der Abbildung gezeigt auf das Modell kleben.

Foto 30. Die Deckteile Nr. 27 mit Beplankung Nr. 28 wegern.

Fotos 31 bis 34. Die Deckteile Nr. 27 an den Rumpf kleben. Wie auf der Abbildung zu erkennen ist, ist das Deck am Bug niedriger als die Back und am Heck ist es auf einer Höhe mit der Saling.

Fotos 35 bis 36. Die Verstrebungen Nr. 29 und die Verstrebung Nr. 30 an den letzten Spanten kleben.

Foto 37. Die Deckteile Nr. 31 mit Beplankung Nr. 32 wegern.

Fotos 38 bis 39. Die Deckteile Nr. 31 an das Schiffsmodell kleben. Diese Deckteile müssen über den Deckteilen Nr. 27 stehen.

Fotos 40 bis 41. Eine Verstrebung Nr. 33 an jeder Seite des falschen Kiels am Bug ankleben.

Foto 42. Die Teile Nr. 34 an den Bugspant ankleben, die kleinen Teile an die Außenseite des Spanten kleben.

Foto 43. Mit einer Säge die Teile der Deckbalken ausschneiden, die man durch die Verteufung sieht. Mit einem Sander angleichen.

Foto 44. Unter den Deckteilen Nr. 27 die Deckbalken der Verteufung (Teile Nr. 35) ankleben. Anschließend die Säulen Nr. 36 genau passend unter die Deckbalken der Spanten kleben. Die Schanzverkleidung Nr. 37 und Nr. 38 passend an die Spanten kleben.

Foto 45. Die Deckteile mit feinem Schmirgelpapier glatt schmirgeln. Das Deck anschließend mit satiniertem Farbloslack zum Abdecken der Poren lackieren.

Foto 46. Die Schanzverkleidung Nr. 39 an einer Seite glatt schmirgeln und ebenfalls rot anmalen.

Foto 47. Die Schanzverkleidung Nr. **39** auf das Achterdeck kleben, wie auf der Abbildung gezeigt.

Fotos 48 bis 49. Die Innenseite der übrigen Schanzverkleidung ebenfalls rot anmalen.

Foto 50. Den Schott Nr. **40** ankleben, indem die hervorstehenden Teile an der Unterseite in die Öffnungen am Achterdeck gesetzt werden.

Foto 51. Einen Schott Nr. **41** an einen Schott Nr. **42** kleben. Anschließend mit einer una Feile die Kante der Verbindung abrunden.

Foto 52. Die Schotts Nr. **41** und Nr. **42** auf das Achterdeck kleben. In die Aussparungen an Heckschott und Deck setzen.

Foto 53. Die Gitter Nr. **44** und Nr. **46** aus dem IP-Blatt ausschneiden und an die Hinterseite der Türen und las Fenster Nr. **43** und Nr. **45** aufkleben.

Foto 54. Eine Öse mit $\varnothing 3$ mm in eine Ringöse setzen. Die Ringöse an die Tür kleben und das Loch ausschneiden. Die Türen und Fenster wie auf der Abbildung gezeigt an die Schotts kleben.

Fotos 55 bis 56. Deck Nr. **47** mit den Planken Nr. **48** wegern. Das Deck wie auf der Abbildung gezeigt auf das Modell kleben. Saling Nr. **49** auf die passende Länge zurechtstutzen und unter das Deck kleben.

Foto 57. Die Deckseite Nr. **47** mit einer Feile bearbeiten, dass die Fläche mit der Schanzverkleidung abschließt. Anschließend die Beplankung Nr. **50** aufkleben. Eine Geschützluke Nr. **21** an jede Schanzverkleidung kleben.

Fotos 58 bis 59. Deck Nr. **51** mit den Planken Nr. **52** wegern. Deck aufkleben und den ersten Spanten mit der Beplankung Nr. **53** verkleiden.

Fotos 60 bis 61. Elf Geschützluken Nr. **54** an die Spanten an beiden Rumpfsseiten kleben. Zwei weitere Geschützluken ans Heck kleben.

Foto 62. Zur Herstellung einer geeigneten Kontaktfläche zum Aufkleben der Planken mit einer Feile oder einer Schleifmaschine die Kanten der Spanten vom Bug zum Heck hin abflachen. An weiter fortgeschrittenen Schritten sieht man, bis an welche Stelle gefeilt werden muss. Diese Schritte für beide Rumpfsseiten durchführen.

Foto 63. Der Rumpf wird auf ganzer Länge gefeilt. Die Profile der Decks ebenfalls zurechtfeilen, damit die Planken gut eingepasst werden können.

Foto 64. Auch die Spanten von Heck nach Bug feilen. Für die gekrümmten Rumpfszonen eine Halbrundfeile verwenden.

Foto 65. Die ebenen Rumpfbereiche mit einem Sander glätten.

Foto 66. Auf dieser Abbildung erkennt man den Unterschied zwischen einem glatt gefeilten Rumpf und einem noch nicht bearbeiteten Stück.

Foto 67. Im Heckbereich den Geschützluken dieselbe Krümmung geben, die die Verstrebungen aufweisen.

Foto 68. Den Bereich der Geschützluken am Heck mit der Beplankung Nr. **55** verkleiden. Die erste Planke passend an die Oberseite der Geschützluken setzen. Die Planken, die die Öffnungen der Geschützluken verdeckt, nach und nach öffnen.

Foto 69. Eine der Leisten aus Sapelly-Holz zurechtstutzen, damit die Beplankung Nr. **56** am letzten Spanten passt.

Foto 70. Die Leisten auf eine Höhe mit dem Spanten abschneiden und anschließend mit einer Dreiecksfeile die Oberflächen nachbearbeiten, damit sie dieselbe Neigung wie der Spant haben.

Foto 71. Bevor mit der Beplankung begonnen werden kann, die Planken eine halbe Stunde in Wasser einweichen, damit das Holz seine ursprüngliche Biegsamkeit wiedererlangt und nicht bricht, wenn es gebogen wird. Anschließend Leim auftragen und die Planken Nr. **57** aufkleben. Mit der auf der Abbildung gezeigten Planke beginnen. Die Planken mit den Stiften A an die Spanten aufnageln. Die Planken auch untereinander zusammenkleben, sie müssen eng aneinander sitzen. Beide Seiten des Rumpfs gleichzeitig verkleiden.

Fotos 72 bis 73. Die überstehenden Teile der Planken auf der Höhe von Heck und falscher Kiels am Bug abschneiden. Die Aussparung am falschen Kiel für den Vorderstevan frei lassen. Die Planken, die die Öffnungen der Geschützluken verdecken, ausschneiden. Mit der Beplankung Nr. **58** an der Oberseite des Rumpfs beginnen. Die Innenseite der Geschützluken der ersten Batterie anmalen. Wenn die Farbe getrocknet ist, die Böden von Geschützluke Nr. **23** an die Innenseite des Rumpfs kleben.

Foto 74. Schanzverkleidung Nr. **59** rot anmalen und aufkleben.

Foto 75. Mit dem Anringen der Beplankung Nr. **58** fortfahren, bis sie über die Schanzverkleidung hinausgeht. Anschließend die überstehenden Teile abschneiden und mit einer Feile die Beplankung auf eine Höhe mit der Schanzverkleidung bringen.

Fotos 76 bis 77. Die Oberseite der Spanten, die zu sehen sind, abrunden. Auf diesen Abbildungen sieht man, wie die fertige Beplankung aussehen muss.

Foto 78. Das Innere der Geschützluken an Heck rot anmalen. Anschließend zwei Geschützlukenböden an die Innenseite des Spant anschließend.

Fotos 79 bis 80. Nach der Beplankung Nr. **57** mit Beplankung Nr. **60** weitermachen. Damit die gesamte untere Rumpffläche verkleiden. Die Planken in Richtung falscher Kiel verlegen. Auf die gleiche Weise mit der Beplankung des falschen Kiels bis zur Beplankung Nr. **57** weitermachen und den Rumpf damit schließen. Weißen Leim verwenden, um die Plankenreihen an die Spanten zu kleben und danach mit den Stiften A festnageln. Die Zwischenräume in der Mitte des Rumpfs werden mit Plankenreihen in Form kleiner Fische abdecken. (Die Stücke werden Fische genannt, weil sie an beiden Seiten spitz zulaufen und an Fischlein erinnern). Außerdem bleiben Zwischenräume in Keilform übrig (an einer Seite angespitzte Plankenreihen). Nach Abschluss der Beplankung den gesamten Rumpf glattschmirgeln, die Enden zurechtfeilen und die Nägelköpfe entfernen. Risse mit Holzkitt im selben Farbton abdecken.

Fotos 81 bis 82. Die Leisten zur Herstellung der Scheuerleisten Nr. **61** und **62** auswählen. Die Leisten abschmirgeln und in Wasser einweichen, damit das Holz biegsamer wird. Die Scheuerleisten zurechtbiegen und

mit Sekundenkleber auf den Rumpf kleben. In diesem Schritt ebenfalls die Fender Nr. **63** fertigen und ankleben. Anschließend die Öffnung für die Geschützluke wieder öffnen.

MONTAGE-PACK Nr. 3

Foto 83. Die Teile Nr. **64** und **65** aus dem Bogen herauslösen. Glatt feilen und wie auf dem Foto gezeigt aufkleben.

Foto 84. Das Schiffsmittel mit der Oberseite nach unten aufstellen und die Teile Nr. **64, 65, 66, 67, 68** und **69** aufkleben.

Foto 85. Mit einer Dreiecksfeile in der Mitte von Leiste Nr. **70** eine Aussparung feilen. Anschließend mit Schmirgelpapier alle Kanten abrunden. Das Ergebnis soll eine Profilleiste in Form einer **8** mit einer ebenen Seite sein. Ebenso mit fünf weiteren Leisten derselben Länge verfahren.

Foto 86. Die Teile nach Maß zurechtschneiden und ein Teil an den vorderen Schott kleben. Jeweils ein Teil an jede Schiffseite kleben, so dass sie bis zum Heck reichen. Vier weitere wie auf dem Foto Nr. **90** gezeigt aufkleben.

Foto 87. Die Schandeckel Nr. **71** zurechtschneiden und an die Schanzverkleidung der Verteufung kleben.

Foto 88. Die Innenrahmen der Geschützluken Nr. **72** anfertigen und an das Achterdeck kleben.

Fotos 89 bis 90. Schandeckel und Abschlussteile Nr. **73, 74, 75** und **76** von Deck, Achterdeck und Aufbau zurechtstutzen und aufkleben.

Fotos 91 bis 93. Die Davite Nr. **77** anfertigen. Dazu zuerst die Leiste formen und sechs Öffnungen wie auf dem Foto gezeigt anbringen. Je zwei Öffnungen mit einer Dreiecksfeile zu einer verbinden. Die Winkel Nr. **78** an die Außenseite des Rumpfs ankleben. Der Winkel gibt die Neigung an, um die die Schanzverkleidung verringert werden muss. An den Schanzverkleidung der Back die notwendigen Aussparungen für die Davite anbringen. Danach die Davite und die Spantspitzen Nr. **79** ankleben. Die Abdeckungen Nr. **80** und die Abschlussteile Nr. **74** anfertigen und anbringen.

Fotos 94 bis 95. Mit einer Dreiecksfeile zwei Leisten wie auf den Fotos gezeigt zurechtfeilen, um die Teile Nr. **81** und **82** anzufertigen. Anschließend die Teile zurechtschneiden und glatt schmirgeln.

Fotos 96 bis 97. Die Planken aus Raminholz für die Beplankung Nr. **57** gelb färben. Die Beplankung aus Sapelly-Holz Nr. **60** mit satiniertem Farbloslack zum Abdecken der Poren lackieren. Scheuerleisten, Schandeckel und obere Beplankung schwarz anmalen. Anschließend die Teile Nr. **81** und Nr. **82** wie auf der Abbildung gezeigt ankleben. Wenn diese Bastelphase erreicht ist, müssen der gesamte Rumpf und die zum nächsten Bauabschnitt gehörenden Teile angemalt bzw. lackiert werden.

Foto 98. Eine der Seiten der Teile Nr. **84** schwarz anmalen. Die Teile Nr. **84** zentriert auf die Öffnungen von Teil Nr. **83** ankleben. Anschließend die Scheiben Nr. **85** zurechtschneiden und aufkleben.

Foto 99. Der Kamm Nr. **83** muss genau an das Heck passen. Sonst mit einem Sander das Heck des Rumpfs nacharbeiten. Anschließend den Kamm aufsetzen und über die schwarz angealten Rahmen Nr. **86** und **87** kleben.

Foto 100. Eine der Seiten der Teile Nr. **90, 91** und **92** schwarz anmalen. Anschließend auf Teil Nr. **89** aufkleben und darüber die vorher nach Maß zurechtgeschnittene Scheibe Nr. **85** kleben.

Foto 101. Die Verstrebung von Kamm Nr. **88** zentriert an den Kamm Nr. **83** kleben, um dem Teil Volumen zu verleihen. Anschließend Teil Nr. **89** an Teil Nr. **88** und an das Heck des Rumpfs kleben.

Foto 102. Die Teile Nr. **93** passend an die Unterseite von Teil Nr. **89** kleben. Die Teile Nr. **95** passend unter die Verstrebung vom Kamm kleben. Die Teile Nr. **94** neben die Schraube von Teil Nr. **89** kleben.

Foto 103. Die Seite der Teile Nr. **96** schwarz anmalen. An jede Schiffseite wird eine geklebt. Darüber eine vorher zurechtgeschnittene Scheibe Nr. **85** kleben.

Foto 104. Die Beplankung Nr. **97** senkrecht aufkleben und anschließend glatt schmirgeln, bis eine gleichmäßige Oberfläche entsteht. Die Teile Nr. **96** aufkleben. Die Streifen Nr. **98** und die Rahmen **99** und **100** anbringen.

Foto 105. Die Rahmen und die Streifen Nr. **100, 101** und **102** anfertigen und aufkleben.

Foto 106 bis 107. Die auf dem Foto gezeigten Stellen des Schiffs blau und schwarz anmalen. Anschließend die Teile Nr. **96, 103** und **104** aufkleben. An der Beplankung einige Aussparungen anbringen, in die die Fenster Nr. **105** eingesetzt werden. Die Scheiben an die Innenseite kleben und die Fenster anbringen. Die Teile Nr. **106** schwarz anmalen, die Scheiben Nr. **85** aufkleben. Die Teile Nr. **106** am Schiff anbringen.

MONTAGE-PACK Nr. 4

Foto 108. Die Kapitele der Schiffsklosett Nr. **107** und das Abschlussteil Nr. **108** anbringen. Die Ständer Nr. **109** und das dazugehörige Laufbord Nr. **110** aufkleben. Anschließend alle Abschlussteile und die Säulen goldfarben lackieren.

Fotos 109 bis 111. Die Teile Nr. **109, 111, 112, 113, 114, 115, 116, 117, 118, 119, 120** und **121** anmalen und am Heck aufkleben.

Foto 112. Deck Nr. **122** mit den Planken Nr. **123** wegn. Anschließend das Teil glatt schmirgeln und lackieren.

Foto 113. Die Säulen Nr. **124** ankleben und darüber das Deck Nr. **122** kleben. Anschließend die Säulen und die Kanten des Decks rot anmalen. Die Podestpfosten der Reling anfertigen und auf das Schanzkleiddeckel vom Aufbau ankleben. Ebenfalls die unteren Laufborde der Reling ankleben.

Foto 114. Die Abdeckungen der Reling auf die Laufborde kleben. Anschließend die Reling schwarz anmalen. Die Schließringe goldfarben anmalen, und die auf dem Foto gezeigten Bereiche blau anmalen.

Foto 115. Die Teile Nr. **128, 129** und **130** vorsichtig glatt schmirgeln. Die Teile wie auf dem Foto gezeigt ausrichten und ankleben.

Foto 116. Die Teile Nr. **131, 132, 133** und **134** glatt schmirgeln und anfeuchten und danach am Bug anbringen.

Foto 117. Die Teile Nr. **135** als Klüsendeckel ankleben. Anschließend die Verzierungen der Galionsbretter Nr. **136** ankleben. Zum Aufkleben der Messingfädenstücke Sekundenkleber verwenden.

Foto 118. Die Galionsbretter Nr. **137**, die Schlepnpoller Nr. **138** und die Galionsbretter Nr. **139** anbringen. Anschließend die Verzierungen der Galionsbretter Nr. **136** ankleben.

Foto 119. Die Heckpfeiler Nr. **140** und die Salinge Nr. **141** zurechtschneiden und ankleben.

Fotos 120 bis 121. Die Grätig Nr. **146** anfertigen, indem die Teile zu einem Gitter zusammengesteckt werden. An den Verbindungsstellen Kleber auftragen, damit das Gitter nicht auseinanderfällt. Die Salinge Nr. **142**, **143**, **144** und **145** ankleben und schwarz anmalen. Anschließend die Grätig zwischen die Salinge einpassen.

Fotos 122 bis 123. Drei Grätige Nr. **146** zusammenbauen. Um sie wie auf dem Foto gezeigt zurechtschneiden, die Öffnungen zählen und anschließend rot anmalen. Erst die Rahmen Nr. **147** und anschließend die Nr. **148** ankleben. Danach die Teile Nr. **149** und **150** aufkleben.

Foto 124. Die Teile Nr. **151** und **152** aufkleben. Anschließend das Gitter zentriert auf die Öffnung im Achterdeck kleben.

Foto 125. Die Teile Nr. **146**, **153**, **154**, **155**, **156**, **157** und **158** wie auf dem Foto gezeigt zusammenbauen.

Foto 126. Auf das Teil Nr. **159** die Leisten Nr. **160** kleben. Eine Leiste Nr. **161** an die Kante von Teil Nr. **159** kleben. Anschließend das andere Teil Nr. **159** an die Leiste Nr. **161** kleben.

Foto 127. Die Leisten Nr. **160** an das andere Teil Nr. **159** kleben. Die Rahmen Nr. **162** anbringen und alles wie auf dem Foto gezeigt aufkleben.

Foto 128. Die Gitter auf die Öffnungen am Oberdeck und Achterdeck kleben. Anschließend die Ösen mit den auf dem Foto gezeigten Schiffsringen festmachen. Die Munition Nr. **164** anbringen.

Foto 129. Die Säulen Nr. **165** und **166** anfertigen und anbringen. Ebenfalls die Rahmen Nr. **167** und Nr. **168** ankleben.

Foto 130. Die Scharniere Nr. **170** mit den Stiften A am Steuerblatt Nr. **169** befestigen. Anschließend die Achsen Nr. **171** zurechtschneiden. Das Steuerblatt am Achterstegen anbringen, wie auf der Abbildung gezeigt.

Foto 131. Die Ösen wie auf dem Foto gezeigt anbringen und die Gallionsfiguren am Steuer (Teile Nr. **172**) anbringen. Aus den zurechtgeschnittenen Leisten die Abdeckungen der Geschützluken am Heck anfertigen und die Scharniere Nr. **174** daran befestigen.

Foto 132. Die Abdeckungen der Geschützluken anfertigen, indem die Teile Nr. **175** zentriert auf die Teile Nr. **176** geklebt werden. Die Fender und die Abdeckungen, Teile Nr. **177**, **178** und **179**, anfertigen und ankleben.

Foto 133. Die Treppenstufen der Aufgänge Nr. **180** zurechtschneiden. Anschließend mit einer Dreiecksfeile eine Aussparung anbringen, wie auf dem Foto gezeigt.

Foto 134. Mit einem spitzen Werkzeug einen Schlitz in die Fender der Galionsbretter Nr. **181** anbringen. Anschließend zusammen mit den Klampen Nr. **182** am Bug anbringen.

Foto 135. Die Pforten am Bugdeck aus den Teilen Nr. **174**, **183**, **184** und den Stiften A anfertigen. Die Bugfutter Nr. **185** aufkleben und die Öffnungen wie auf dem Foto gezeigt anbringen. Die Abschlussteile der Bugfutter Nr. **186** anbringen.

Fotos 136 bis 137. Die Tauhalter für den Bug und die Seiten der Back, Teile Nr. **187** und **188**, anfertigen. Die Zapfen J anbringen. Ebenfalls die Tauhalter für die Seiten des Großmast anfertigen.

Fotos 138 bis 139. Die Galionsfigur am Bug anbringen und ankleben. Mit einer Rundfeile die Öffnung für den Bugspriet nacharbeiten. Die Teile Nr. **191** aneinander kleben. Teile **191** und **192** glatt schmirgeln und lackieren und anschließend auf dem Deck aufkleben. Anschließend die Öffnung mit der Feile nacharbeiten.

Foto 140. Aus den Teilen Nr. **193**, **194** und **195** die Kombüse bauen. Anschließend mit einer Dreiecksfeile die Ziegel simulieren. Die Kombüse rot anmalen und die Verstrebung Nr. **196** anbringen.

Foto 141. Die Schornsteine Nr. **198** auf die Glocke der Kombüse, Teil Nr. **197**, kleben. Die Glocke mit den Teilen Nr. **199** und **200** einrahmen. Die Kombüse und die Glocke im auf dem Foto gezeigten Bereich des Rumpfs aufkleben.

Fotos 142 bis 143. Die Tauhalter aus den Teilen Nr. **201**, **202**, **203** und **204** anfertigen. Anschließend die Zapfen J anbringen.

Foto 144. Die Baugruppe des Steuer aus den Teilen **205**, **206**, **207** und **208** zusammenbauen. Anschließend rot lackieren.

Foto 145. Die Treppenstufen Nr. **211** zurechtschneiden und die Aufgänge mit den Ständern Nr. **209** und **210** bauen.

Foto 146. Die Treppen und das Steuer wie auf dem Foto gezeigt anbringen. Die Tauhalter aus den Teilen Nr. **212** und **213** anfertigen. Anschließend auch am Modell anbringen.

Fotos 147 bis 148. Die Lenzpumpen aus den Teilen Nr. **214**, **215** und **216** anfertigen. Die Stifte A und Ösen B dazu verwenden. Die Pumpen rot anmalen und wie auf dem Foto gezeigt aufkleben. Die beiden Aufgänge und einen weiteren un Tauhalter anfertigen und anschließend anmalen und wie auf dem Foto gezeigt aufkleben.

Foto 149. Den Spillbarren aus den Teilen Nr. **217**, **218** und **219** anfertigen. Die Öffnungen anbringen und anschließend rot mit schwarzen Streifen anmalen. Den Spillbarren vor die Kombüse kleben und darum herum die Teile Nr. **220** anbringen.

Foto 150. Aus den Teilen Nr. **221**, **222**, **223**, **224** und **225** den Glockenturm formen. Aus den Teilen Nr. **226** und **227** einen Tauhalter anfertigen und hinter die Glocke der Kombüse kleben.

Fotos 151 bis 153. Aus den Teilen Nr. **228**, **229**, **230**, **231**, **232**, **233**, **234**, **235**, **236** und **237** die Lafetten anfertigen. Die Ösen mit den Schiffsringen wie auf dem Foto gezeigt anbringen. Anschließend die Kanonen am Achterdeck anbringen.

Fotos 154 bis 156. Die Lafetten aus den Teilen Nr. **233**, **234**, **235**, **237**, **238**, **239**, **240** und **241** anfertigen. Anschließend die Kanonen am Deck der zweiten Batterie anbringen.

Fotos 157 bis 159. Die Backs mit den Teilen Nr. **242, 243, 248, 249, 250, 251** und **252** befestigen. Die Pütting aus den Teilen Nr. **244, 245, 246, 247** und den Klampböcken G und H anfertigen. Anschließend die Pütting am Rumpf befestigen. In der Mitte der Böden der Geschützluken der ersten Batterie ein Loch bohren und die Kanonen Nr. **257** anbringen.

Fotos 160 bis 162. Mit Messingfaden die Teile Nr. **253** formen und am Modell befestigen. Anschließend die Geländer Nr. **254** anbringen. Ebenfalls die Kanonen Nr. **258** der zweiten Batterie anbringen.

Fotos 163 bis 164. Die Falkonette aus den Teilen Nr. **260, 261** und A anfertigen. Mit den Stützen Nr. **259** am Modell anbringen.

Fotos 165 bis 166. Die Schiffsleuchte aus den Teilen Nr. **265, 266, 267, 268, 269, 270** und **271** anfertigen. Anschließend die Holzteile goldfarben anmalen. Die Stütze der Schiffsleuchte knicken und am Heck des Modells anbringen.

Foto 167. Die Ankerstöcke aus den Teilen Nr. **273, 274, 275** anfertigen und an den Ankern befestigen.

MONTAGE-PACK Nr. 5

Foto 168. Die Anker wie auf dem Foto gezeigt anbringen und das Kabel Nr. **276** befestigen.

Foto 169. Die Ausleger vom Bugsprit anfertigen und befestigen.

Foto 170. Mit dem Zusammenbau der Schaluppen beginnen. Alle Teile, die das Skelett bilden, anspitzen und am falschen Kiel anbringen ohne festzukleben.

Fotos 171 bis 172. Den falschen Kiel und den mittleren Spanten **232** in den Unterbau **237** einsetzen. Den falschen Kiel und alle Spanten mit Sekundenkleber an den Unterbau kleben. Alle Spanten an den Kontaktstellen mit dem falschen Kiel kleben und danach den Spiegel und die Verstrebungen des Bugs anbringen. Die gesamte Baugruppe braun lackieren.

Fotos 173 bis 174. Die Teile müssen gut untereinander verklebt sein. Danach vom Bug bis zum Heck glattschmiegeln, um die Kanten der Spanten zu glätten und eine gute Basis für die Beplankung des Rumpfs herzustellen. Danach von Heck zum Bug abschmiegeln, um einen guten Sitz der Beplankung zu erreichen. Die Beplankung erfolgt vom falschen Kiel zur Rumpfmittle. Die Spanten im Bereich am Unterbau sind markiert. Diese Markierungen sind Ausgangspunkt für die erste Planke. Verwenden Sie dazu Sekundenkleber. Die Beplankung wird in der Mitte des Rumpfs mit den an einem Ende angespitzten Leisten abgeschlossen. Der Rumpf wird zu beiden Seiten beplankt. Um eine schön gleichmäßige Oberfläche zu erhalten, können die Zwischenräume mit Möbelkitt gefüllt werden. Abschließend die Oberfläche sanft mit Schmirgelpapier behandeln.

Fotos 175 bis 176. Die Scheuerleisten erst anmalen, dann anbringen. Mit einer Säge auf einer Höhe der Beplankung abschneiden, um den Rumpf vom Unterbau freizumachen.

Foto 177. Die Verschalung des Rumpfbodens nach Maß zurechtschneiden und mit Sekundenkleber aufkleben. Die Ruderbänke von Heck und Bug ankleben.

Foto 178. Den passenden Vorderstegen und den aus einer Leiste angefertigten Kiel ankleben.

Fotos 179 bis 181. Die Ruderbänke nach Maß zurechtschneiden und mit Zwischenräumen aufkleben, wie auf dem Foto gezeigt. Unter den Ruderbänken stehen die Ständer Nr. **109**.

Der Schandeckel muss das gesamte Profil der Plankenleisten des Rumpfs abdecken. Die Unterbauten der Dollen ausschneiden und aufkleben und die Öffnungen für die Aufstellung der Dollen bohren (Stifte A). Ruder und Ruderpinne anbringen und alles zusammen lackieren.

Foto 182. Auf den Fotos werden Bastelanleitungen gezeigt, an denen Sie sehen, wie Einzelteile des Rumpfs der Bemastung und der Takelung angebracht werden.

MONTAGE-PACK Nr. 6

Bemastung

Zur Herstellung der Masten müssen zuerst die Stäbe entsprechend der Maße zurecht geschnitten werden, die in der Teileliste angegeben sind oder die direkt anhand von Skizze abgemessen wurde. Die Skizzen sind im Maßstab 1:1 angefertigt.

Alle Masten und Rahen müssen leicht konisch verlaufen und vor dem Einbau entsprechen vorbereitet werden.

Um die Masten in Konusform zu bringen, müssen die Masten (mit einer Schleifmaschine) zurecht geschliffen werden, und zwar in der Form, dass sie nach oben hin verjüngt werden. Die Stäbe dabei drehen und an allen Seiten gleichmäßig abschleifen, bis sie zu dem auf der Skizze angegebenen Durchmesser passen.

Um die Rahen in Konusform zu bringen, ebenso verfahren, allerdings hier an beiden Enden der Stangen.

Um die Masten dieses Schiffsbaumodells richtig vorzubereiten, müssen die folgenden Punkte beachtet werden:

Pläne - Detailfotos der Masten - Maße und Materialien der Teileliste - IP-Blätter zur Identifikation der Bauteile.

Die Masten müssen lackiert werden und einige der Einzelteile der Masten müssen angemalt werden. Siehe Fotos mit allgemeiner Ansicht der Masten

Nach Aufstellung und Lackierung der Masten wird die Takelung (Stroppe, Rollenblöcke, Ösen, Blockrollen etc.) an den Masten und dann am Schiff befestigt. und fijarlos al barco. Die Masten müssen eingesetzt werden, bis sie an die Einkerbungen des falschen Kiels stoßen.

Takelung

Zur Takelung des Schiffsmodells die alphabetische Reihenfolge der neben den Anleitungen aufgedruckten Abbildungen befolgen, auf denen die Anbringung der Takelung (Faden, Klampböcke, Blockrollen, etc.) erläutert wird. Sie sind in Rot hervorgehoben. Zusammen mit der Teileliste finden Sie dort die Materialien, die zum Bau des Modells notwendig sind.

Zur künstlichen Alterung der Segel die Stoffstücke in Tee kochen und trocknen lassen, bis die Stoffe faltig werden. Die Segel ohne vorheriges Bügeln anbringen, damit sie Volumen haben.

Lista de piezas / Parts List / Liste des pièces / Teilleiste / Elenco delle parti

Nº/No. / N° / Nr. No	Cantidad / Quantity / Quantité / Menge / Quantità	Medidas / Measurements / Dimensions / Maße / Misure	Material / Material / Matériau / Material / Materiale
1	2	Precortado / Precut / Prédécoupé / Vorgeschnitten / Pretagliatto	Tablero / Plywood / Planche / Sperrholz / Tavola
2	2	Precortado / Precut / Prédécoupé / Vorgeschnitten / Pretagliatto	Tablero / Plywood / Planche / Sperrholz / Tavola
3	1	Precortado / Precut / Prédécoupé / Vorgeschnitten / Pretagliatto	Tablero / Plywood / Planche / Sperrholz / Tavola
4-13	10	Precortado / Precut / Prédécoupé / Vorgeschnitten / Pretagliatto	Tablero / Plywood / Planche / Sperrholz / Tavola
14	4	15x15x280	Tilo / Lime wood / Tilleul / Linde / Tiglio
15-17	3	Precortado / Precut / Prédécoupé / Vorgeschnitten / Pretagliatto	Tablero / Plywood / Planche / Sperrholz / Tavola
18	2	2x5x70	Tilo / Lime wood / Tilleul / Linde / Tiglio
19	4	Precortado / Precut / Prédécoupé / Vorgeschnitten / Pretagliatto	Tablero / Plywood / Planche / Sperrholz / Tavola
20	72	0,6x5x400	Sapelly / Sapelli / Sapelli / Sapelly-Holz / Sapelli
21	24	Precortado / Precut / Prédécoupé / Vorgeschnitten / Pretagliatto	Tablero / Plywood / Planche / Sperrholz / Tavola
22	24	2x5x400	Tilo / Lime wood / Tilleul / Linde / Tiglio
23	36	3x18x18	Tablero / Plywood / Planche / Sperrholz / Tavola
24	11	5x5x145	Tilo / Lime wood / Tilleul / Linde / Tiglio
25	1	Precortado / Precut / Prédécoupé / Vorgeschnitten / Pretagliatto	Tablero / Plywood / Planche / Sperrholz / Tavola
26	30	0,6x5x120	Sapelly / Sapelli / Sapelli / Sapelly-Holz / Sapelli
27	2	Precortado / Precut / Prédécoupé / Vorgeschnitten / Pretagliatto	Tablero / Plywood / Planche / Sperrholz / Tavola
28	14	0,6x5x230	Sapelly / Sapelli / Sapelli / Sapelly-Holz / Sapelli
29	2	Precortado / Precut / Prédécoupé / Vorgeschnitten / Pretagliatto	Tablero / Plywood / Planche / Sperrholz / Tavola
30	1	Precortado / Precut / Prédécoupé / Vorgeschnitten / Pretagliatto	Tablero / Plywood / Planche / Sperrholz / Tavola
31	2	Precortado / Precut / Prédécoupé / Vorgeschnitten / Pretagliatto	Tablero / Plywood / Planche / Sperrholz / Tavola
32	30	0,6x5x370	Sapelly / Sapelli / Sapelli / Sapelly-Holz / Sapelli
33	2	Precortado / Precut / Prédécoupé / Vorgeschnitten / Pretagliatto	Tablero / Plywood / Planche / Sperrholz / Tavola
34	4	Precortado / Precut / Prédécoupé / Vorgeschnitten / Pretagliatto	Tablero / Plywood / Planche / Sperrholz / Tavola
35	10	5x5x55	Tilo / Lime wood / Tilleul / Linde / Tiglio
36	8	5x5x35	Tilo / Lime wood / Tilleul / Linde / Tiglio
37	4	2x5x105	Tilo / Lime wood / Tilleul / Linde / Tiglio
38	2	2x5x220	Tilo / Lime wood / Tilleul / Linde / Tiglio
39	2	Precortado / Precut / Prédécoupé / Vorgeschnitten / Pretagliatto	Tablero / Plywood / Planche / Sperrholz / Tavola
40	1	Precortado / Precut / Prédécoupé / Vorgeschnitten / Pretagliatto	Tablero / Plywood / Planche / Sperrholz / Tavola
41	2	Precortado / Precut / Prédécoupé / Vorgeschnitten / Pretagliatto	Tablero / Plywood / Planche / Sperrholz / Tavola
42	2	Precortado / Precut / Prédécoupé / Vorgeschnitten / Pretagliatto	Tablero / Plywood / Planche / Sperrholz / Tavola
43	4	Preformado / Preformed/ Préformé / Vorgeformt / Preformato	Metal / Metal / Metal / Metall / Metallo
44	4	Preformado / Preformed/ Préformé / Vorgeformt / Preformato	Papel / Paper / Papier / Papier / Carta
45	2	Preformado / Preformed/ Préformé / Vorgeformt / Preformato	Metal / Metal / Metal / Metall / Metallo
46	2	Preformado / Preformed/ Préformé / Vorgeformt / Preformato	Papel / Paper / Papier / Papier / Carta
47	1	Precortado / Precut / Prédécoupé / Vorgeschnitten / Pretagliatto	Tablero / Plywood / Planche / Sperrholz / Tavola
48	24	0,6x5x190	Sapelly / Sapelli / Sapelli / Sapelly-Holz / Sapelli
49	1	5x5x103	Tilo / Lime wood / Tilleul / Linde / Tiglio
50	4	0,6x5x50	Sapelly / Sapelli / Sapelli / Sapelly-Holz / Sapelli
51	1	Precortado / Precut / Prédécoupé / Vorgeschnitten / Pretagliatto	Tablero / Plywood / Planche / Sperrholz / Tavola
52	28	0,6x5x50	Sapelly / Sapelli / Sapelli / Sapelly-Holz / Sapelli
53	11	0,6x5x150	Sapelly / Sapelli / Sapelli / Sapelly-Holz / Sapelli
54	24	Precortado / Precut / Prédécoupé / Vorgeschnitten / Pretagliatto	Tablero / Plywood / Planche / Sperrholz / Tavola
55	9	2x5x130	Sapelly / Sapelli / Sapelli / Sapelly-Holz / Sapelli
56	34	2x5x50	Sapelly / Sapelli / Sapelli / Sapelly-Holz / Sapelli
57	56	2x5x400	Tilo / Lime wood / Tilleul / Linde / Tiglio
58	22	2x5x380	Sapelly / Sapelli / Sapelli / Sapelly-Holz / Sapelli
59	2	Precortado / Precut / Prédécoupé / Vorgeschnitten / Pretagliatto	Tablero / Plywood / Planche / Sperrholz / Tavola
60	132	2x5x400	Sapelly / Sapelli / Sapelli / Sapelly-Holz / Sapelli
61	8	2x5x400	Sapelly / Sapelli / Sapelli / Sapelly-Holz / Sapelli

Lista de piezas / Parts List / Liste des pièces / Teilleiste / Elenco delle parti

Nº/No. / N° / Nr. No	Cantidad / Quantity / Quantité / Menge / Quantità	Medidas / Measurements / Dimensions / Maße / Misure	Material / Material / Matériau / Material / Materiale
62	12	2x5x400	Sapelly / Sapelli / Sapelli / Sapelly-Holz / Sapelli
63	10	2x5x28	Sapelly / Sapelli / Sapelli / Sapelly-Holz / Sapelli
64	1	Precortado / Precut / Prédécoupé / Vorgeschnitten / Pretagliatto	Tablero / Plywood / Planche / Sperrholz / Tavola
65	1	Precortado / Precut / Prédécoupé / Vorgeschnitten / Pretagliatto	Tablero / Plywood / Planche / Sperrholz / Tavola
66-67	3	Precortado / Precut / Prédécoupé / Vorgeschnitten / Pretagliatto	Tablero / Plywood / Planche / Sperrholz / Tavola
68	1	Precortado / Precut / Prédécoupé / Vorgeschnitten / Pretagliatto	Tablero / Plywood / Planche / Sperrholz / Tavola
69	2	2x5x400	Tilo / Lime wood / Tilleul / Linde / Tiglio
70	6	2x5x400	Sapelly / Sapelli / Sapelli / Sapelly-Holz / Sapelli
71	2	2x12x220	Sapelly / Sapelli / Sapelli / Sapelly-Holz / Sapelli
72	12	2x12x10	Sapelly / Sapelli / Sapelli / Sapelly-Holz / Sapelli
73	2	2x12x170	Sapelly / Sapelli / Sapelli / Sapelly-Holz / Sapelli
74	44	2x12x12	Sapelly / Sapelli / Sapelli / Sapelly-Holz / Sapelli
75	2	2x12x110	Sapelly / Sapelli / Sapelli / Sapelly-Holz / Sapelli
76	2	2x12x120	Sapelly / Sapelli / Sapelli / Sapelly-Holz / Sapelli
77	2	7x7x69	Sapelly / Sapelli / Sapelli / Sapelly-Holz / Sapelli
78	2	Precortado / Precut / Prédécoupé / Vorgeschnitten / Pretagliatto	Tablero / Plywood / Planche / Sperrholz / Tavola
79	7	2x3x11	Sapelly / Sapelli / Sapelli / Sapelly-Holz / Sapelli
80	3	2x12x145	Sapelly / Sapelli / Sapelli / Sapelly-Holz / Sapelli
81	9	5X5X8	Tilo / Lime wood / Tilleul / Linde / Tiglio
82	10	6x6x8	Tilo / Lime wood / Tilleul / Linde / Tiglio
83	1	Precortado / Precut / Prédécoupé / Vorgeschnitten / Pretagliatto	Tablero / Plywood / Planche / Sperrholz / Tavola
84	2	Preformado / Preformed/ Préformé / Vorgeformt / Preformato	Latón / Brass / Latón / Messing / Ottone
85	1	Preformado / Preformed/ Préformé / Vorgeformt / Preformato	Acetato / Acetate / Acétate / Acetat / Acetato
86	2	Precortado / Precut / Prédécoupé / Vorgeschnitten / Pretagliatto	Tablero / Plywood / Planche / Sperrholz / Tavola
87	2	Precortado / Precut / Prédécoupé / Vorgeschnitten / Pretagliatto	Tablero / Plywood / Planche / Sperrholz / Tavola
88	1	Precortado / Precut / Prédécoupé / Vorgeschnitten / Pretagliatto	Tablero / Plywood / Planche / Sperrholz / Tavola
89	1	Precortado / Precut / Prédécoupé / Vorgeschnitten / Pretagliatto	Tablero / Plywood / Planche / Sperrholz / Tavola
90	1	Preformado / Preformed/ Préformé / Vorgeformt / Preformato	Latón / Brass / Latón / Messing / Ottone
91	2	Preformado / Preformed/ Préformé / Vorgeformt / Preformato	Latón / Brass / Latón / Messing / Ottone
92	2	Preformado / Preformed/ Préformé / Vorgeformt / Preformato	Latón / Brass / Latón / Messing / Ottone
93-95	6	Precortado / Precut / Prédécoupé / Vorgeschnitten / Pretagliatto	Tablero / Plywood / Planche / Sperrholz / Tavola
96	2	Preformado / Preformed/ Préformé / Vorgeformt / Preformato	Latón / Brass / Latón / Messing / Ottone
97	16	2x5x25	Tilo / Lime wood / Tilleul / Linde / Tiglio
98	4	2x2x60	Tilo / Lime wood / Tilleul / Linde / Tiglio
99	4	2x2x45	Tilo / Lime wood / Tilleul / Linde / Tiglio
100	6	2x2x15	Tilo / Lime wood / Tilleul / Linde / Tiglio
101	2	2x2x140	Tilo / Lime wood / Tilleul / Linde / Tiglio
102	2	2x2x155	Tilo / Lime wood / Tilleul / Linde / Tiglio
103	2	Precortado / Precut / Prédécoupé / Vorgeschnitten / Pretagliatto	Tablero / Plywood / Planche / Sperrholz / Tavola
104	2	Precortado / Precut / Prédécoupé / Vorgeschnitten / Pretagliatto	Tablero / Plywood / Planche / Sperrholz / Tavola
105	6	Preformado / Preformed/ Préformé / Vorgeformt / Preformato	Latón / Brass / Latón / Messing / Ottone
106	2	Preformado / Preformed/ Préformé / Vorgeformt / Preformato	Latón / Brass / Latón / Messing / Ottone
107	2	Precortado / Precut / Prédécoupé / Vorgeschnitten / Pretagliatto	Tablero / Plywood / Planche / Sperrholz / Tavola
108	2	2x2x30	Tilo / Lime wood / Tilleul / Linde / Tiglio
109	41	Preformado / Preformed/ Préformé / Vorgeformt / Preformato	Composite / Composite / Composite / Composite / Composite
110	2	Precortado / Precut / Prédécoupé / Vorgeschnitten / Pretagliatto	Tablero / Plywood / Planche / Sperrholz / Tavola
111	1	2x4x135	Tilo / Lime wood / Tilleul / Linde / Tiglio
112	4	Preformado / Preformed/ Préformé / Vorgeformt / Preformato	Metal / Metal / Metal / Metall / Metallo
113	1	Preformado / Preformed/ Préformé / Vorgeformt / Preformato	Metal / Metal / Metal / Metall / Metallo
114-115	4	Precortado / Precut / Prédécoupé / Vorgeschnitten / Pretagliatto	Tablero / Plywood / Planche / Sperrholz / Tavola

Lista de piezas / Parts List / Liste des pièces / Teilleiste / Elenco delle parti

Nº/No. / Nº / Nr. No	Cantidad / Quantity / Quantité / Menge / Quantità	Medidas / Measurements / Dimensions / Maße / Misure	Material / Material / Matériau / Material / Materiale
116	4	ø1x8	Latón / Brass / Latón / Messing / Ottone
117	1	Preformado / Preformed/ Préformé / Vorgeformt / Preformato	Metal / Metal / Metal / Metall / Metallo
118	1	Preformado / Preformed/ Préformé / Vorgeformt / Preformato	Metal / Metal / Metal / Metall / Metallo
119	2	2x2x23	Tilo / Lime wood / Tilleul / Linde / Tiglio
120-121	2	Preformado / Preformed/ Préformé / Vorgeformt / Preformato	Metal / Metal / Metal / Metall / Metallo
122	1	Precortado / Precut / Prédécoupé / Vorgeschnitten / Pretagliatto	Tablero / Plywood / Planche / Sperrholz / Tavola
123	6	0,6x5x75	Sapelly / Sapelli / Sapelli / Sapelly-Holz / Sapelli
124	12	Preformado / Preformed/ Préformé / Vorgeformt / Preformato	Composite / Composite / Composite / Composite / Composite
125	12	3x3x25	Tilo / Lime wood / Tilleul / Linde / Tiglio
126	2	2x3x180	Sapelly / Sapelli / Sapelli / Sapelly-Holz / Sapelli
127	2	2x5x180	Tilo / Lime wood / Tilleul / Linde / Tiglio
128-129	4	Precortado / Precut / Prédécoupé / Vorgeschnitten / Pretagliatto	Tablero / Plywood / Planche / Sperrholz / Tavola
130-131	4	Precortado / Precut / Prédécoupé / Vorgeschnitten / Pretagliatto	Tablero / Plywood / Planche / Sperrholz / Tavola
132	1	ø4x5	Tilo / Lime wood / Tilleul / Linde / Tiglio
133	2	Precortado / Precut / Prédécoupé / Vorgeschnitten / Pretagliatto	Tablero / Plywood / Planche / Sperrholz / Tavola
134	2	Precortado / Precut / Prédécoupé / Vorgeschnitten / Pretagliatto	Tablero / Plywood / Planche / Sperrholz / Tavola
135	2	Precortado / Precut / Prédécoupé / Vorgeschnitten / Pretagliatto	Tablero / Plywood / Planche / Sperrholz / Tavola
136	12	ø1x100	Latón / Brass / Latón / Messing / Ottone
137	2	Precortado / Precut / Prédécoupé / Vorgeschnitten / Pretagliatto	Tablero / Plywood / Planche / Sperrholz / Tavola
138	2	Precortado / Precut / Prédécoupé / Vorgeschnitten / Pretagliatto	Tablero / Plywood / Planche / Sperrholz / Tavola
139	2	Precortado / Precut / Prédécoupé / Vorgeschnitten / Pretagliatto	Tablero / Plywood / Planche / Sperrholz / Tavola
140	24	2x3x30	Tilo / Lime wood / Tilleul / Linde / Tiglio
141	6	2x3x30	Tilo / Lime wood / Tilleul / Linde / Tiglio
142	2	3x3x35	Tilo / Lime wood / Tilleul / Linde / Tiglio
143	1	3x3x50	Tilo / Lime wood / Tilleul / Linde / Tiglio
144	1	3x3x32	Tilo / Lime wood / Tilleul / Linde / Tiglio
145	4	3x3x13	Tilo / Lime wood / Tilleul / Linde / Tiglio
146	9	Preformado / Preformed/ Préformé / Vorgeformt / Preformato	Composite / Composite / Composite / Composite / Composite
147	4	2x3x35	Sapelly / Sapelli / Sapelli / Sapelly-Holz / Sapelli
148	2	2x3x95	Sapelly / Sapelli / Sapelli / Sapelly-Holz / Sapelli
149	2	2x3x103	Sapelly / Sapelli / Sapelli / Sapelly-Holz / Sapelli
150	2	2x3x45	Sapelly / Sapelli / Sapelli / Sapelly-Holz / Sapelli
151	2	1x4x103	Sapelly / Sapelli / Sapelli / Sapelly-Holz / Sapelli
152	2	1x4x45	Sapelly / Sapelli / Sapelli / Sapelly-Holz / Sapelli
153	3	2x3x32	Sapelly / Sapelli / Sapelli / Sapelly-Holz / Sapelli
154	2	2x3x67	Sapelly / Sapelli / Sapelli / Sapelly-Holz / Sapelli
155	2	2x3x71	Sapelly / Sapelli / Sapelli / Sapelly-Holz / Sapelli
156	1	2x3x42	Sapelly / Sapelli / Sapelli / Sapelly-Holz / Sapelli
157	2	1x4x72	Sapelly / Sapelli / Sapelli / Sapelly-Holz / Sapelli
158	1	1x4x42	Sapelly / Sapelli / Sapelli / Sapelly-Holz / Sapelli
159	2	Precortado / Precut / Prédécoupé / Vorgeschnitten / Pretagliatto	Tablero / Plywood / Planche / Sperrholz / Tavola
160	16	2x6x23	Tilo / Lime wood / Tilleul / Linde / Tiglio
161	1	2x4x48	Sapelly / Sapelli / Sapelli / Sapelly-Holz / Sapelli
162	2	2x4x48	Sapelly / Sapelli / Sapelli / Sapelly-Holz / Sapelli
163	2	2x4x52	Sapelly / Sapelli / Sapelli / Sapelly-Holz / Sapelli
164	135	Preformado / Preformed/ Préformé / Vorgeformt / Preformato	Metal / Metal / Metal / Metall / Metallo
165	2	2x6x20	Tilo / Lime wood / Tilleul / Linde / Tiglio
166	2	2x6x18	Tilo / Lime wood / Tilleul / Linde / Tiglio
167	2	2x3x22	Sapelly / Sapelli / Sapelli / Sapelly-Holz / Sapelli
168	2	2x3x26	Sapelly / Sapelli / Sapelli / Sapelly-Holz / Sapelli

Lista de piezas / Parts List / Liste des pièces / Teilleiste / Elenco delle parti

Nº/No. / N° / Nr. No	Cantidad / Quantity / Quantité / Menge / Quantità	Medidas / Measurements / Dimensions / Maße / Misure	Material / Material / Matériau / Material / Materiale
169	1	Precortado / Precut / Prédécoupé / Vorgeschnitten / Pretagliatto	Tablero / Plywood / Planche / Sperrholz / Tavola
170	12	Preformado / Preformed/ Préformé / Vorgeformt / Preformato	Latón / Brass / Latón / Messing / Ottone
171	6	ø1,5x5	Latón / Brass / Latón / Messing / Ottone
172	2	1x200	Latón / Brass / Latón / Messing / Ottone
173	10	2x3x14	Sapelly / Sapelli / Sapelli / Sapelly-Holz / Sapelli
174	8	Preformado / Preformed/ Préformé / Vorgeformt / Preformato	Latón / Brass / Latón / Messing / Ottone
175	22	Precortado / Precut / Prédécoupé / Vorgeschnitten / Pretagliatto	Tablero / Plywood / Planche / Sperrholz / Tavola
176	22	Precortado / Precut / Prédécoupé / Vorgeschnitten / Pretagliatto	Tablero / Plywood / Planche / Sperrholz / Tavola
177	16	2x3x35	Tilo / Lime wood / Tilleul / Linde / Tiglio
178	8	2x3x80	Tilo / Lime wood / Tilleul / Linde / Tiglio
179	8	2x3x12	Tilo / Lime wood / Tilleul / Linde / Tiglio
180	14	2x6x13	Tilo / Lime wood / Tilleul / Linde / Tiglio
181	2	Precortado / Precut / Prédécoupé / Vorgeschnitten / Pretagliatto	Tablero / Plywood / Planche / Sperrholz / Tavola
182	8	2x3x10	Tilo / Lime wood / Tilleul / Linde / Tiglio
183	10	2x3x32	Sapelly / Sapelli / Sapelli / Sapelly-Holz / Sapelli
184	4	Preformado / Preformed/ Préformé / Vorgeformt / Preformato	Latón / Brass / Latón / Messing / Ottone
185	2	Preformado / Preformed/ Préformé / Vorgeformt / Preformato	Madera / Wood / Bois / Holz / Legno
186	4	ø1,5x30	Latón / Brass / Latón / Messing / Ottone
187	1	2x6x108	Tilo / Lime wood / Tilleul / Linde / Tiglio
188	2	2x6x67	Tilo / Lime wood / Tilleul / Linde / Tiglio
189	6	2x6x30	Tilo / Lime wood / Tilleul / Linde / Tiglio
190	1	Preformado / Preformed/ Préformé / Vorgeformt / Preformato	Metal / Metal / Metal / Metall / Metallo
191	2	Precortado / Precut / Prédécoupé / Vorgeschnitten / Pretagliatto	Tablero / Plywood / Planche / Sperrholz / Tavola
192	1	Precortado / Precut / Prédécoupé / Vorgeschnitten / Pretagliatto	Tablero / Plywood / Planche / Sperrholz / Tavola
193	1	Precortado / Precut / Prédécoupé / Vorgeschnitten / Pretagliatto	Tablero / Plywood / Planche / Sperrholz / Tavola
194	2	Precortado / Precut / Prédécoupé / Vorgeschnitten / Pretagliatto	Tablero / Plywood / Planche / Sperrholz / Tavola
195	1	Precortado / Precut / Prédécoupé / Vorgeschnitten / Pretagliatto	Tablero / Plywood / Planche / Sperrholz / Tavola
196	1	3x100	Latón / Brass / Latón / Messing / Ottone
197	1	Preformado / Preformed/ Préformé / Vorgeformt / Preformato	Metal / Metal / Metal / Metall / Metallo
198	2	Preformado / Preformed/ Préformé / Vorgeformt / Preformato	Metal / Metal / Metal / Metall / Metallo
199	2	2x2x17	Tilo / Lime wood / Tilleul / Linde / Tiglio
200	2	2x2x34	Tilo / Lime wood / Tilleul / Linde / Tiglio
201	5	5x5x25	Tilo / Lime wood / Tilleul / Linde / Tiglio
202	4	2x5x15	Tilo / Lime wood / Tilleul / Linde / Tiglio
203	5	5x5x25	Tilo / Lime wood / Tilleul / Linde / Tiglio
204	4	2x5x11	Tilo / Lime wood / Tilleul / Linde / Tiglio
205	2	Preformado / Preformed/ Préformé / Vorgeformt / Preformato	Metal / Metal / Metal / Metall / Metallo
206	1	ø1,5x25	Latón / Brass / Latón / Messing / Ottone
207	1	Preformado / Preformed/ Préformé / Vorgeformt / Preformato	Madera / Wood / Bois / Holz / Legno
208	1	Preformado / Preformed/ Préformé / Vorgeformt / Preformato	Metal / Metal / Metal / Metall / Metallo
209-210	14	Preformado / Preformed/ Préformé / Vorgeformt / Preformato	Madera / Wood / Bois / Holz / Legno
211	63	1x4x11	Tilo / Lime wood / Tilleul / Linde / Tiglio
212	8	5x5x25	Tilo / Lime wood / Tilleul / Linde / Tiglio
213	4	5x5x40	Tilo / Lime wood / Tilleul / Linde / Tiglio
214	2	Preformado / Preformed/ Préformé / Vorgeformt / Preformato	Madera / Wood / Bois / Holz / Legno
215	2	Preformado / Preformed/ Préformé / Vorgeformt / Preformato	Metal / Metal / Metal / Metall / Metallo
216	2	Preformado / Preformed/ Préformé / Vorgeformt / Preformato	Metal / Metal / Metal / Metall / Metallo
217	1	Preformado / Preformed/ Préformé / Vorgeformt / Preformato	Madera / Wood / Bois / Holz / Legno
218	8	2x2x45	Tilo / Lime wood / Tilleul / Linde / Tiglio
219	8	2x3x15	Sapelly / Sapelli / Sapelli / Sapelly-Holz / Sapelli

Lista de piezas / Parts List / Liste des pièces / Teileliste / Elenco delle parti

Nº/No. / N° / Nr. No	Cantidad / Quantity / Quantité / Menge / Quantità	Medidas / Measurements / Dimensions / Maße / Misure	Material / Material / Matériau / Material / Materiale
220	8	2x2x15	Tilo / Lime wood / Tilleul / Linde / Tiglio
221	1	Precortado / Precut / Prédécoupé / Vorgeschnitten / Pretagliatto	Tablero / Plywood / Planche / Sperrholz / Tavola
222	4	Preformado / Preformed/ Préformé / Vorgeformt / Preformato	Metal / Metal / Metal / Metall / Metallo
223	1	Preformado / Preformed/ Préformé / Vorgeformt / Preformato	Metal / Metal / Metal / Metall / Metallo
224	1	2x5x5	Tilo / Lime wood / Tilleul / Linde / Tiglio
225	1	Preformado / Preformed/ Préformé / Vorgeformt / Preformato	Metal / Metal / Metal / Metall / Metallo
226	4	5x5x25	Tilo / Lime wood / Tilleul / Linde / Tiglio
227	2	2x5x24	Tilo / Lime wood / Tilleul / Linde / Tiglio
228	6	Precortado / Precut / Prédécoupé / Vorgeschnitten / Pretagliatto	Tablero / Plywood / Planche / Sperrholz / Tavola
229	12	Precortado / Precut / Prédécoupé / Vorgeschnitten / Pretagliatto	Tablero / Plywood / Planche / Sperrholz / Tavola
230	6	Precortado / Precut / Prédécoupé / Vorgeschnitten / Pretagliatto	Tablero / Plywood / Planche / Sperrholz / Tavola
231	16	3x3x6	Tilo / Lime wood / Tilleul / Linde / Tiglio
232	6	Preformado / Preformed/ Préformé / Vorgeformt / Preformato	Composite / Composite / Composite / Composite / Composite
233	16	ø1,5x22	Latón / Brass / Latón / Messing / Ottone
234	64	Preformado / Preformed/ Préformé / Vorgeformt / Preformato	Composite / Composite / Composite / Composite / Composite
235	16	ø1,5x20	Latón / Brass / Latón / Messing / Ottone
236	6	Preformado / Preformed/ Préformé / Vorgeformt / Preformato	Metal / Metal / Metal / Metall / Metallo
237	32	3x12	Latón / Brass / Latón / Messing / Ottone
238	10	Precortado / Precut / Prédécoupé / Vorgeschnitten / Pretagliatto	Tablero / Plywood / Planche / Sperrholz / Tavola
239	20	Precortado / Precut / Prédécoupé / Vorgeschnitten / Pretagliatto	Tablero / Plywood / Planche / Sperrholz / Tavola
240	10	Precortado / Precut / Prédécoupé / Vorgeschnitten / Pretagliatto	Tablero / Plywood / Planche / Sperrholz / Tavola
241	10	Preformado / Preformed/ Préformé / Vorgeformt / Preformato	Metal / Metal / Metal / Metall / Metallo
242	2	2x15x118	Tilo / Lime wood / Tilleul / Linde / Tiglio
243	30	Precortado / Precut / Prédécoupé / Vorgeschnitten / Pretagliatto	Tablero / Plywood / Planche / Sperrholz / Tavola
244	70	ø0,5x40	Hilo Latón / Brass / Latón / Messing / Ottone
245	58	ø1x45	Hilo Latón / Brass / Latón / Messing / Ottone
246	50	ø1x20	Hilo Latón / Brass / Latón / Messing / Ottone
247	58	Preformado / Preformed/ Préformé / Vorgeformt / Preformato	Latón / Brass / Latón / Messing / Ottone
248	2	2x2x118	Tilo / Lime wood / Tilleul / Linde / Tiglio
249	2	2x15x130	Tilo / Lime wood / Tilleul / Linde / Tiglio
250	2	2x2x130	Tilo / Lime wood / Tilleul / Linde / Tiglio
251	2	2x15x70	Tilo / Lime wood / Tilleul / Linde / Tiglio
252	2	2x2x70	Tilo / Lime wood / Tilleul / Linde / Tiglio
253	24	ø1x55	Hilo Latón / Brass / Latón / Messing / Ottone
254	4	ø0,50x250	Hilo marrón / Brown thread / Fil brun /braunes Baumwollfaden / Filo marrone
255	4	2x15x20	Tilo / Lime wood / Tilleul / Linde / Tiglio
256	4	2x2x20	Tilo / Lime wood / Tilleul / Linde / Tiglio
257	22	Preformado / Preformed/ Préformé / Vorgeformt / Preformato	Latón / Brass / Latón / Messing / Ottone
258	12	Preformado / Preformed/ Préformé / Vorgeformt / Preformato	Latón / Brass / Latón / Messing / Ottone
259	10	Preformado / Preformed/ Préformé / Vorgeformt / Preformato	Latón / Brass / Latón / Messing / Ottone
260	10	Preformado / Preformed/ Préformé / Vorgeformt / Preformato	Metal / Metal / Metal / Metall / Metallo
261	10	10	Metal / Metal / Metal / Metall / Metallo
262	1	Precortado / Precut / Prédécoupé / Vorgeschnitten / Pretagliatto	Tablero / Plywood / Planche / Sperrholz / Tavola
263	1	Preformado / Preformed/ Préformé / Vorgeformt / Preformato	Metal / Metal / Metal / Metall / Metallo
264	1	ø3x175	Tilo / Lime wood / Tilleul / Linde / Tiglio
265	1	ø1,5x15	Latón / Brass / Latón / Messing / Ottone
266	1	Preformado / Preformed/ Préformé / Vorgeformt / Preformato	Metal / Metal / Metal / Metall / Metallo
267	1	Precortado / Precut / Prédécoupé / Vorgeschnitten / Pretagliatto	Tablero / Plywood / Planche / Sperrholz / Tavola
268	1	Preformado / Preformed/ Préformé / Vorgeformt / Preformato	Latón / Brass / Latón / Messing / Ottone
269	1	Precortado / Precut / Prédécoupé / Vorgeschnitten / Pretagliatto	Tablero / Plywood / Planche / Sperrholz / Tavola

Lista de piezas / Parts List / Liste des pièces / Teilleiste / Elenco delle parti

Nº/No. / N° / Nr. No	Cantidad / Quantity / Quantité / Menge / Quantità	Medidas / Measurements / Dimensions / Maße / Misure	Material / Material / Matériau / Material / Materiale
270	1	Preformado / Preformed/ Préformé / Vorgeformt / Preformato	Metal / Metal / Metal / Metall / Metallo
271	6	Preformado / Preformed/ Préformé / Vorgeformt / Preformato	Metal / Metal / Metal / Metall / Metallo
272	2	Preformado / Preformed/ Préformé / Vorgeformt / Preformato	Metal / Metal / Metal / Metall / Metallo
273	4	5x5x47	Tilo / Lime wood / Tilleul / Linde / Tiglio
274	8	3x20	Latón / Brass / Latón / Messing / Ottone
275	2	ø8	Latón / Brass / Latón / Messing / Ottone
276	2	ø1,5x200	Hilo marrón / Brown thread / Fil brun /braunes Baumwollfaden / Filo marrone
277	2	ø8x255	Tilo / Lime wood / Tilleul / Linde / Tiglio
278	2	10x10x55	Tilo / Lime wood / Tilleul / Linde / Tiglio
279	2	3x45	Latón / Brass / Latón / Messing / Ottone
280	2	ø0,50x500	Hilo marrón / Brown thread / Fil brun /braunes Baumwollfaden / Filo marrone
281	2	ø0,15x500	Hilo marrón / Brown thread / Fil brun /braunes Baumwollfaden / Filo marrone
282	2	ø3x96	Tilo / Lime wood / Tilleul / Linde / Tiglio
A1	1	Precortado / Precut / Prédécoupé / Vorgeschnitten / Pretagliato	Tablero / Plywood / Planche / Sperrholz / Tavola
A2-A13	12	Precortado / Precut / Prédécoupé / Vorgeschnitten / Pretagliato	Tablero / Plywood / Planche / Sperrholz / Tavola
A14	1	Precortado / Precut / Prédécoupé / Vorgeschnitten / Pretagliato	Tablero / Plywood / Planche / Sperrholz / Tavola
A15	1	Precortado / Precut / Prédécoupé / Vorgeschnitten / Pretagliato	Tablero / Plywood / Planche / Sperrholz / Tavola
A16	2	Precortado / Precut / Prédécoupé / Vorgeschnitten / Pretagliato	Tablero / Plywood / Planche / Sperrholz / Tavola
A17	18	1x3x180	Sicomoro / Sycamore / Sycomore / Bergahorn / Sicomoro
A18	2	2x2x180	Tilo / Lime wood / Tilleul / Linde / Tiglio
A19	9	2x2x120	Tilo / Lime wood / Tilleul / Linde / Tiglio
A20	2	2x4x35	Sapelly / Sapelli / Sapelli / Sapelly-Holz / Sapelli
A21	1	Precortado / Precut / Prédécoupé / Vorgeschnitten / Pretagliato	Tablero / Plywood / Planche / Sperrholz / Tavola
A22	1	2x3x130	Tilo / Lime wood / Tilleul / Linde / Tiglio
A23	10	2x5x40	Sapelly / Sapelli / Sapelli / Sapelly-Holz / Sapelli
A24	1	Precortado / Precut / Prédécoupé / Vorgeschnitten / Pretagliato	Tablero / Plywood / Planche / Sperrholz / Tavola
A25	10	1x3x6	Abedul
A26	1	Precortado / Precut / Prédécoupé / Vorgeschnitten / Pretagliato	Tablero / Plywood / Planche / Sperrholz / Tavola
A27	1	Precortado / Precut / Prédécoupé / Vorgeschnitten / Pretagliato	Tablero / Plywood / Planche / Sperrholz / Tavola
A28	1	Precortado / Precut / Prédécoupé / Vorgeschnitten / Pretagliato	Tablero / Plywood / Planche / Sperrholz / Tavola
A29	1	Precortado / Precut / Prédécoupé / Vorgeschnitten / Pretagliato	Tablero / Plywood / Planche / Sperrholz / Tavola
283	24	Preformado / Preformed/ Préformé / Vorgeformt / Preformato	Metal / Metal / Metal / Metall / Metallo
284	1	ø12x347	Tilo / Lime wood / Tilleul / Linde / Tiglio
285	6	ø0,50x200	Hilo marrón / Brown thread / Fil brun /braunes Baumwollfaden / Filo marrone
286	5	2x2x8	Tilo / Lime wood / Tilleul / Linde / Tiglio
287	2	3x85	Latón / Brass / Latón / Messing / Ottone
288	1	ø6x156	Tilo / Lime wood / Tilleul / Linde / Tiglio
289	1	Precortado / Precut / Prédécoupé / Vorgeschnitten / Pretagliato	Tablero / Plywood / Planche / Sperrholz / Tavola
290	1	ø3x81	Tilo / Lime wood / Tilleul / Linde / Tiglio
291	3	Preformado / Preformed/ Préformé / Vorgeformt / Preformato	Madera / Wood / Bois / Holz / Legno
292	11	ø0,50x175	Hilo marrón / Brown thread / Fil brun /braunes Baumwollfaden / Filo marrone
293	1	ø6x245	Tilo / Lime wood / Tilleul / Linde / Tiglio
294	3	ø0,50x150	Hilo marrón / Brown thread / Fil brun /braunes Baumwollfaden / Filo marrone
295	4	ø0,50x100	Hilo marrón / Brown thread / Fil brun /braunes Baumwollfaden / Filo marrone
296	1	ø12x370	Tilo / Lime wood / Tilleul / Linde / Tiglio
297	2	Preformado / Preformed/ Préformé / Vorgeformt / Preformato	Madera / Wood / Bois / Holz / Legno
298	2	Preformado / Preformed/ Préformé / Vorgeformt / Preformato	Metal / Metal / Metal / Metall / Metallo
299	1	1x8x170	Sicomoro / Sycamore / Sycomore / Bergahorn / Sicomoro
300	19	ø0,50x200	Hilo marrón / Brown thread / Fil brun /braunes Baumwollfaden / Filo marrone
301	23	3x20	Latón / Brass / Latón / Messing / Ottone













Lista de piezas / Parts List / Liste des pièces / Teilleiste / Elenco delle parti

Nº/No. / N° / Nr. No	Cantidad / Quantity / Quantité / Menge / Quantità	Medidas / Measurements / Dimensions / Maße / Misure	Material / Material / Matériau / Material / Materiale
302	8	Precortado / Precut / Prédécoupé / Vorgeschnitten / Pretagliatto	Tablero / Plywood / Planche / Sperrholz / Tavola
303	1	10x10x69	Tilo / Lime wood / Tilleul / Linde / Tiglio
304	4	Precortado / Precut / Prédécoupé / Vorgeschnitten / Pretagliatto	Tablero / Plywood / Planche / Sperrholz / Tavola
305	4	3x3x55	Tilo / Lime wood / Tilleul / Linde / Tiglio
306	2	3x3x15	Tilo / Lime wood / Tilleul / Linde / Tiglio
307	1	Precortado / Precut / Prédécoupé / Vorgeschnitten / Pretagliatto	Tablero / Plywood / Planche / Sperrholz / Tavola
308	1	2x4x55	Tilo / Lime wood / Tilleul / Linde / Tiglio
309	22	2x2x20	Tilo / Lime wood / Tilleul / Linde / Tiglio
310	2	1x4x200	Sapelly / Sapelli / Sapelli / Sapelly-Holz / Sapelli
311	12	Preformado / Preformed/ Préformé / Vorgeformt / Preformato	Metal / Metal / Metal / Metall / Metallo
312	2	1x4x55	Sapelly / Sapelli / Sapelli / Sapelly-Holz / Sapelli
313	1	10x10x37	Tilo / Lime wood / Tilleul / Linde / Tiglio
314	2	Preformado / Preformed/ Préformé / Vorgeformt / Preformato	Metal / Metal / Metal / Metall / Metallo
315	4	Precortado / Precut / Prédécoupé / Vorgeschnitten / Pretagliatto	Tablero / Plywood / Planche / Sperrholz / Tavola
316	1	ø10x273	Tilo / Lime wood / Tilleul / Linde / Tiglio
317	2	Preformado / Preformed/ Préformé / Vorgeformt / Preformato	Metal / Metal / Metal / Metall / Metallo
318	3	Preformado / Preformed/ Préformé / Vorgeformt / Preformato	Metal / Metal / Metal / Metall / Metallo
319	1	6x6x15	Sapelly / Sapelli / Sapelli / Sapelly-Holz / Sapelli
320	1	ø6x114	Tilo / Lime wood / Tilleul / Linde / Tiglio
321	1	ø10x380	Tilo / Lime wood / Tilleul / Linde / Tiglio
322	16	ø0,50x125	Hilo marrón / Brown thread / Fil. brun /braunes Baumwollfaden / Filo marrone
323	22	ø0,50x150	Latón / Brass / Latón / Messing / Ottone
324	2	ø0,50x250	Hilo marrón / Brown thread / Fil. brun /braunes Baumwollfaden / Filo marrone
325	2	ø3x125	Tilo / Lime wood / Tilleul / Linde / Tiglio
326	6	ø0,50x300	Hilo marrón / Brown thread / Fil. brun /braunes Baumwollfaden / Filo marrone
327	10	ø0,50x200	Hilo marrón / Brown thread / Fil. brun /braunes Baumwollfaden / Filo marrone
328	1	ø8x200	Tilo / Lime wood / Tilleul / Linde / Tiglio
329	2	ø0,50x190	Hilo marrón / Brown thread / Fil. brun /braunes Baumwollfaden / Filo marrone
330	2	ø3x70	Tilo / Lime wood / Tilleul / Linde / Tiglio
331	1	ø4x100	Tilo / Lime wood / Tilleul / Linde / Tiglio
332	2	ø0,50x150	Hilo marrón / Brown thread / Fil. brun /braunes Baumwollfaden / Filo marrone
333	1	ø12x407	Tilo / Lime wood / Tilleul / Linde / Tiglio
334	1	1x8x200	Tilo / Lime wood / Tilleul / Linde / Tiglio
335	4	Precortado / Precut / Prédécoupé / Vorgeschnitten / Pretagliatto	Tablero / Plywood / Planche / Sperrholz / Tavola
336	1	10x10x76	Tilo / Lime wood / Tilleul / Linde / Tiglio
337	1	Precortado / Precut / Prédécoupé / Vorgeschnitten / Pretagliatto	Tablero / Plywood / Planche / Sperrholz / Tavola
338	18	2x2x24	Sapelly / Sapelli / Sapelli / Sapelly-Holz / Sapelli
339	2	1x4x250	Sapelly / Sapelli / Sapelli / Sapelly-Holz / Sapelli
340	1	10x10x37	Tilo / Lime wood / Tilleul / Linde / Tiglio
341	1	ø10x310	Tilo / Lime wood / Tilleul / Linde / Tiglio
342	1	6x6x15mm	Sapelly / Sapelli / Sapelli / Sapelly-Holz / Sapelli
343	1	ø6x150	Tilo / Lime wood / Tilleul / Linde / Tiglio
344	1	ø10x448	Tilo / Lime wood / Tilleul / Linde / Tiglio
345	2	ø0,50x300	Hilo marrón / Brown thread / Fil. brun /braunes Baumwollfaden / Filo marrone
346	2	ø3x125	Tilo / Lime wood / Tilleul / Linde / Tiglio
347	1	ø8x250	Tilo / Lime wood / Tilleul / Linde / Tiglio
348	2	ø0,5x250	Hilo marrón / Brown thread / Fil. brun /braunes Baumwollfaden / Filo marrone
349	2	ø3x100	Tilo / Lime wood / Tilleul / Linde / Tiglio
350	1	ø4x122	Tilo / Lime wood / Tilleul / Linde / Tiglio
351	2	ø0,50x175	Hilo marrón / Brown thread / Fil. brun /braunes Baumwollfaden / Filo marrone

Lista de piezas / Parts List / Liste des pièces / Teilleiste / Elenco delle parti

Nº/No. / N° / Nr. No	Cantidad / Quantity / Quantité / Menge / Quantità	Medidas / Measurements / Dimensions / Maße / Misure	Material / Material / Matériau / Material / Materiale
352	1	ø10x285	Tilo / Lime wood / Tilleul / Linde / Tiglio
353	1	Preformado / Preformed/ Préformé / Vorgeformt / Preformato	Madera / Wood / Bois / Holz / Legno
354	1	6x6x49	Sapelly / Sapelli / Sapelli / Sapelly-Holz / Sapelli
355	4	Precortado / Precut / Prédécoupé / Vorgeschnitten / Pretagliatto	Tablero / Plywood / Planche / Sperrholz / Tavola
356	4	Precortado / Precut / Prédécoupé / Vorgeschnitten / Pretagliatto	Tablero / Plywood / Planche / Sperrholz / Tavola
357	1	3x3x14	Tilo / Lime wood / Tilleul / Linde / Tiglio
358	2	3x3x30	Tilo / Lime wood / Tilleul / Linde / Tiglio
359	1	Precortado / Precut / Prédécoupé / Vorgeschnitten / Pretagliatto	Tablero / Plywood / Planche / Sperrholz / Tavola
360	1	2x4x30	Tilo / Lime wood / Tilleul / Linde / Tiglio
361	14	2x2x10	Tilo / Lime wood / Tilleul / Linde / Tiglio
362	2	1x4x100	Sapelly / Sapelli / Sapelli / Sapelly-Holz / Sapelli
363	1	1x4x30	Sapelly / Sapelli / Sapelli / Sapelly-Holz / Sapelli
364	1	ø8x203	Tilo / Lime wood / Tilleul / Linde / Tiglio
365	1	7x7x28	Sapelly / Sapelli / Sapelli / Sapelly-Holz / Sapelli
366	1	Preformado / Preformed/ Préformé / Vorgeformt / Preformato	Metal / Metal / Metal / Metall / Metallo
367	2	Precortado / Precut / Prédécoupé / Vorgeschnitten / Pretagliatto	Tablero / Plywood / Planche / Sperrholz / Tavola
368	1	Preformado / Preformed/ Préformé / Vorgeformt / Preformato	Metal / Metal / Metal / Metall / Metallo
369	1	6x6x13	Tilo / Lime wood / Tilleul / Linde / Tiglio
370	1	ø6x70	Tilo / Lime wood / Tilleul / Linde / Tiglio
371	1	ø6x375	Tilo / Lime wood / Tilleul / Linde / Tiglio
372	1	ø6x245	Tilo / Lime wood / Tilleul / Linde / Tiglio
373	1	ø4x132	Tilo / Lime wood / Tilleul / Linde / Tiglio
X	1	Precortado / Precut / Prédécoupé / Vorgeschnitten / Pretagliatto	Tablero / Plywood / Planche / Sperrholz / Tavola
Y	1	Precortado / Precut / Prédécoupé / Vorgeschnitten / Pretagliatto	Tablero / Plywood / Planche / Sperrholz / Tavola

Lista de piezas / Parts List / Liste des pièces / Teilleiste / Elenco delle parti

Nº/No./ N° / Nr. No	Descripción / Description /Description / Beschreibung / Descrizione	Cantidad / Quantity / Quantité / Menge / Quantità	Medidas / Measurements / Dimensions /Maße / Misure	Material / Material / Matériau / Material / Materiale
A		2000	10	Metal / Metal / Metal / Metall / Metallo
B		222	15	Latón / Brass / Latón / Messing / Ottone
C		193	ø0,15x100	Hilo crudo / Raw thread / Fil brut / Rohes Baumwollfaden / Filo crudo
D		200	4	Composite / Composite / Composite / Composite / Composite
E		49	4	Composite / Composite / Composite / Composite / Composite
F		2	7	Madera / Wood / Bois / Holz / Legno
G		88	ø5	Composite / Composite / Composite / Composite / Composite
H		130	ø4	Composite / Composite / Composite / Composite / Composite
I		169	3	Latón / Brass / Latón / Messing / Ottone
J		105	8	Composite / Composite / Composite / Composite / Composite
K		24	14	Metal / Metal / Metal / Metall / Metallo
L		120	ø3	Cristal / Glass / Verre / Glas / Cristallo
M		31	10	Metal / Metal / Metal / Metall / Metallo

Nuestra Señora del Pilar



Pack 1

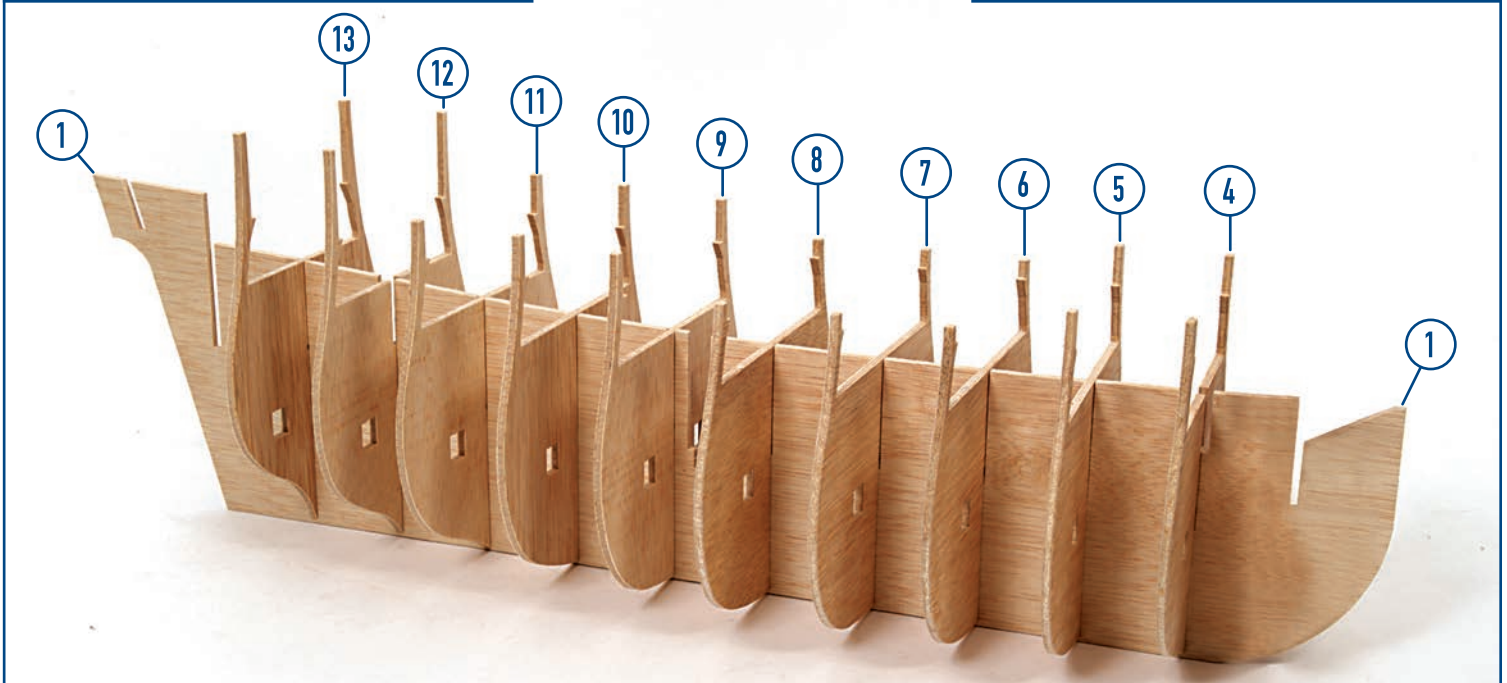
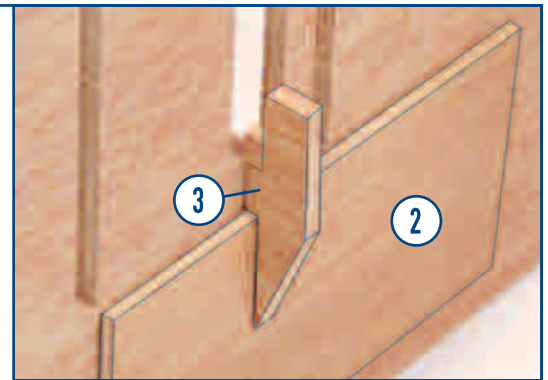
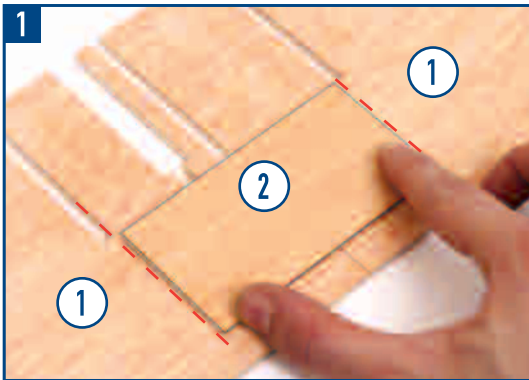

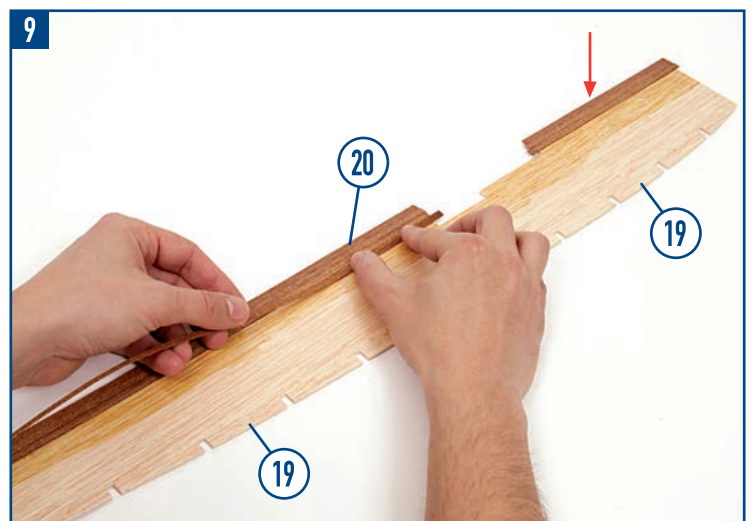
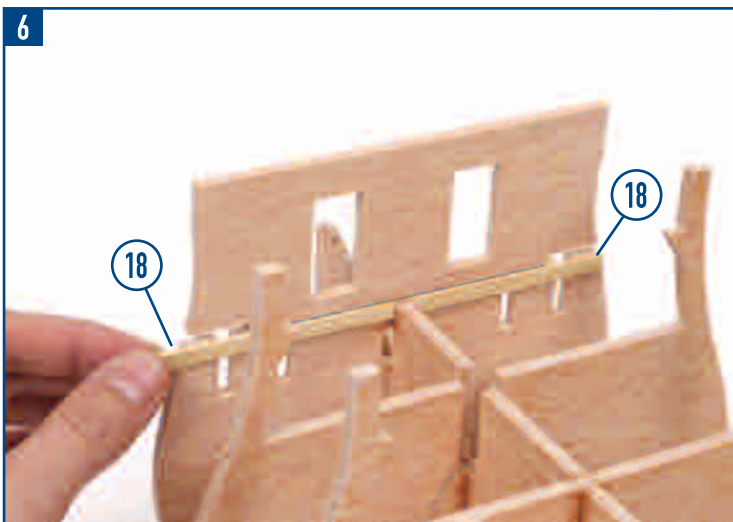
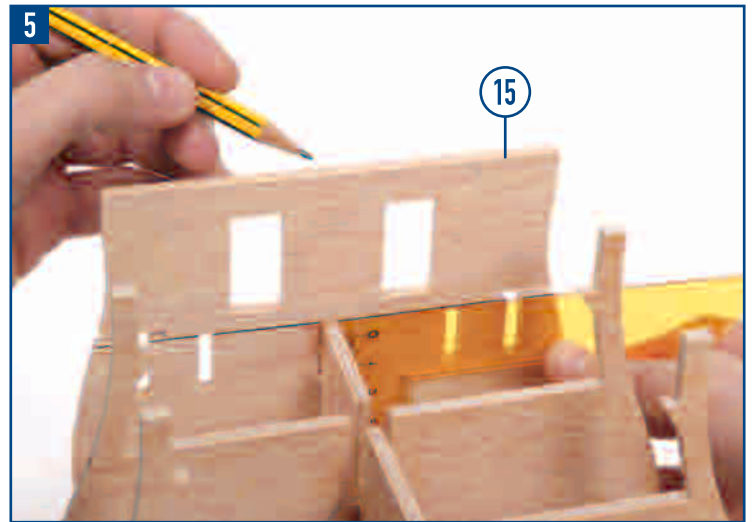
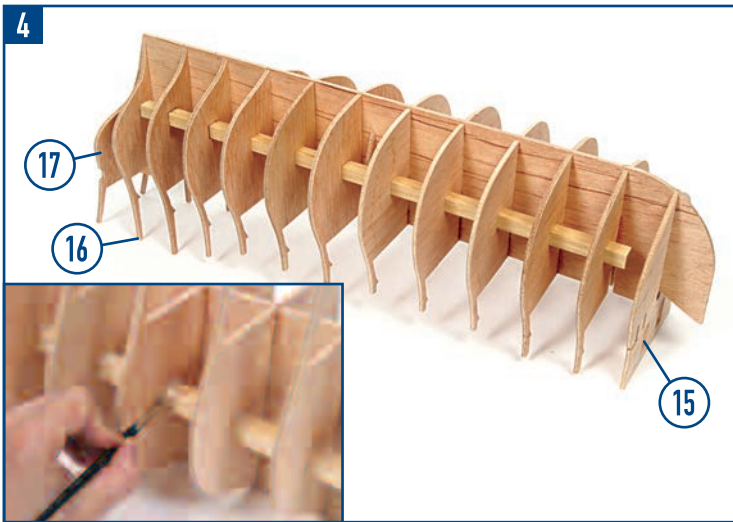
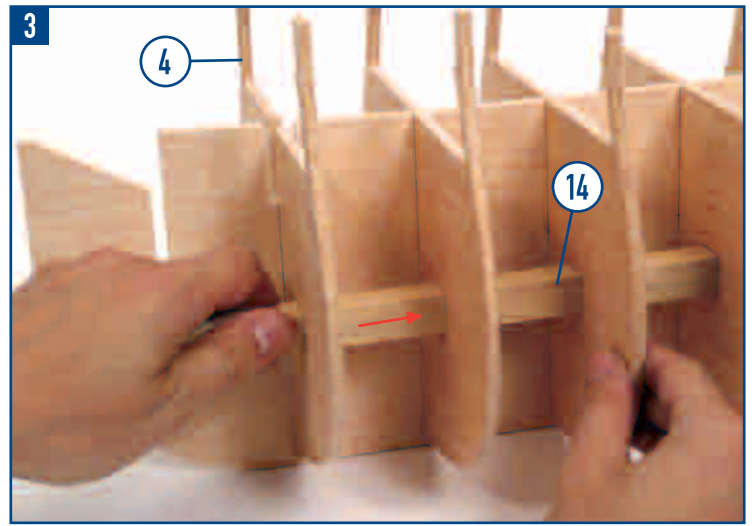
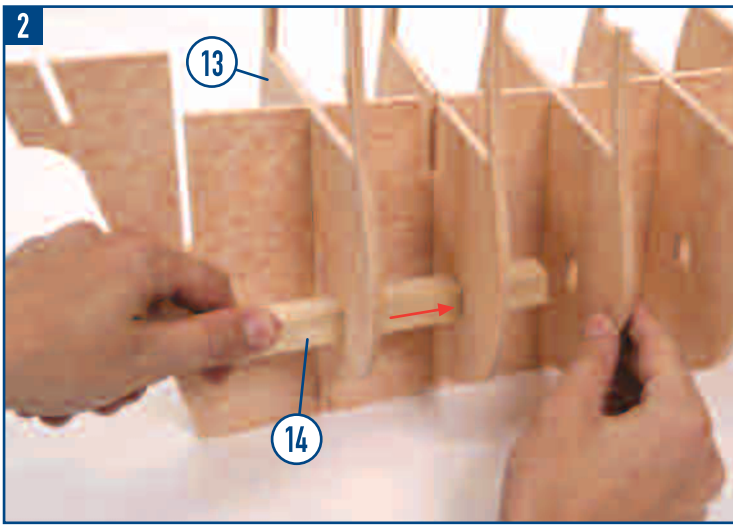

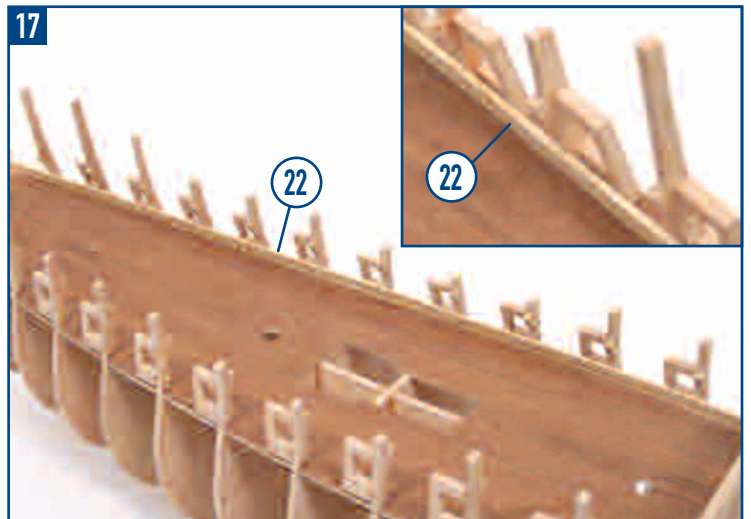
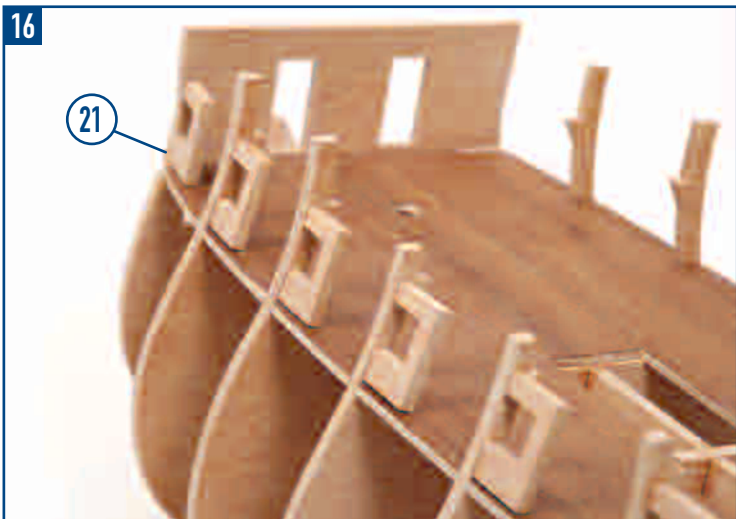
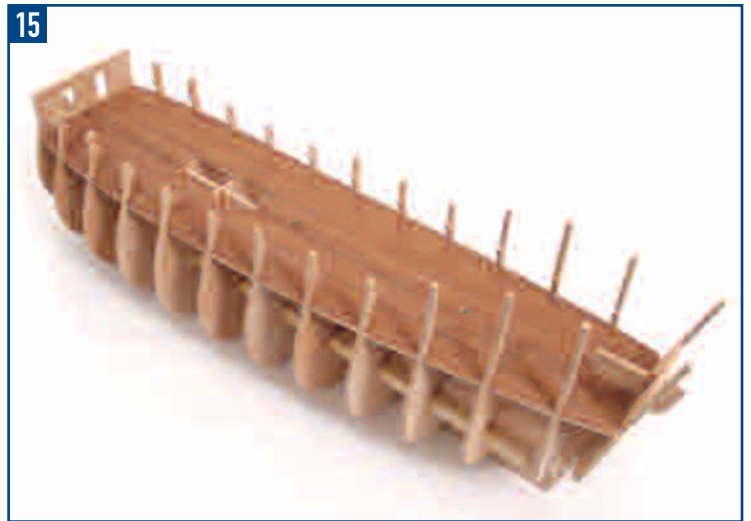
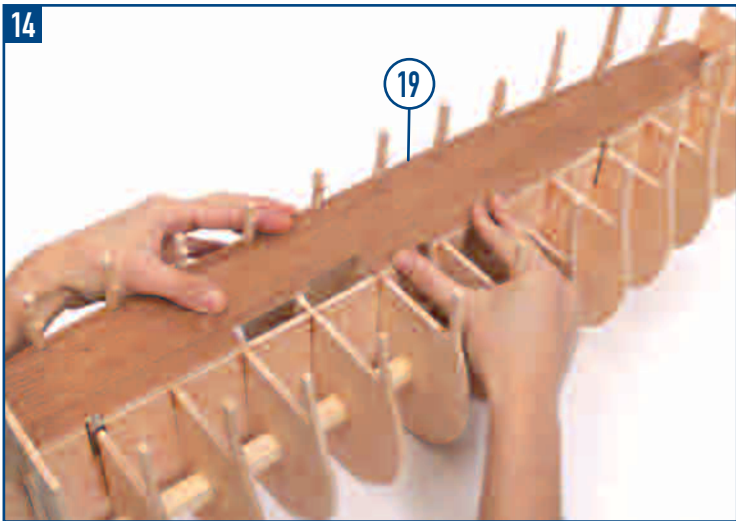
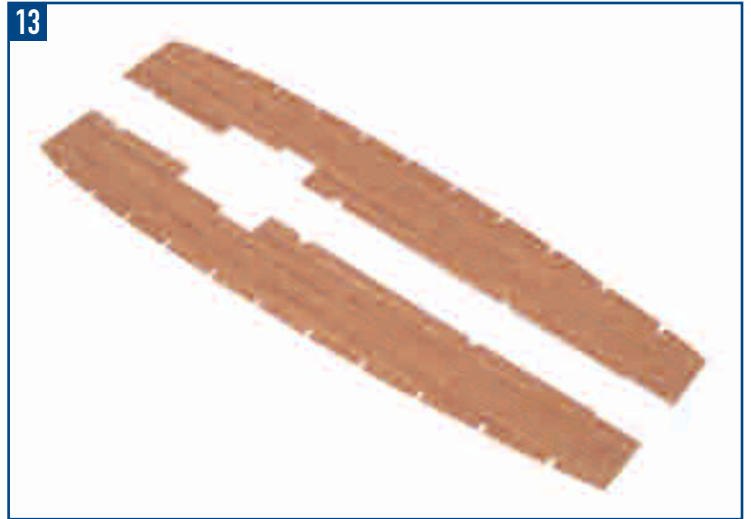
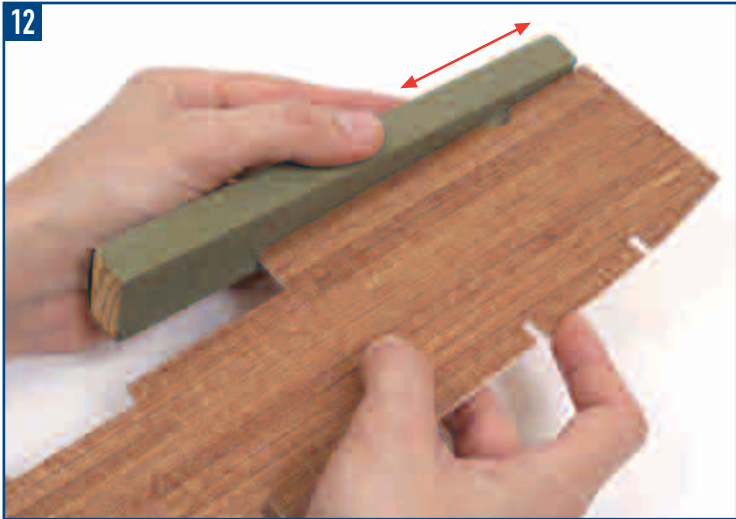
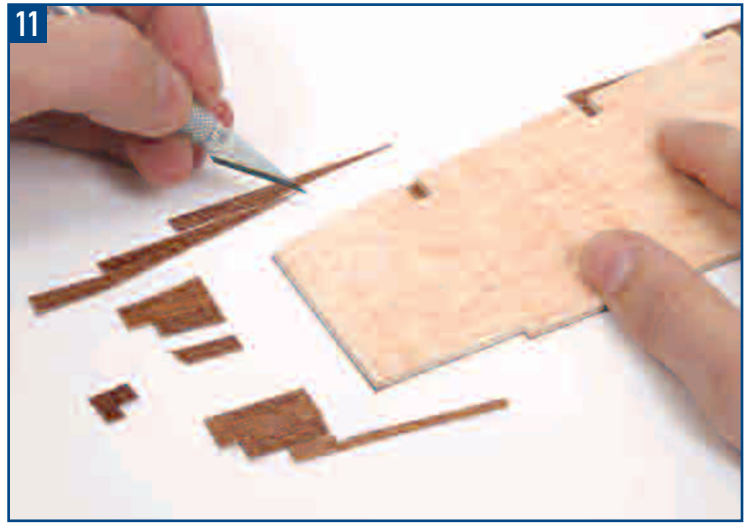
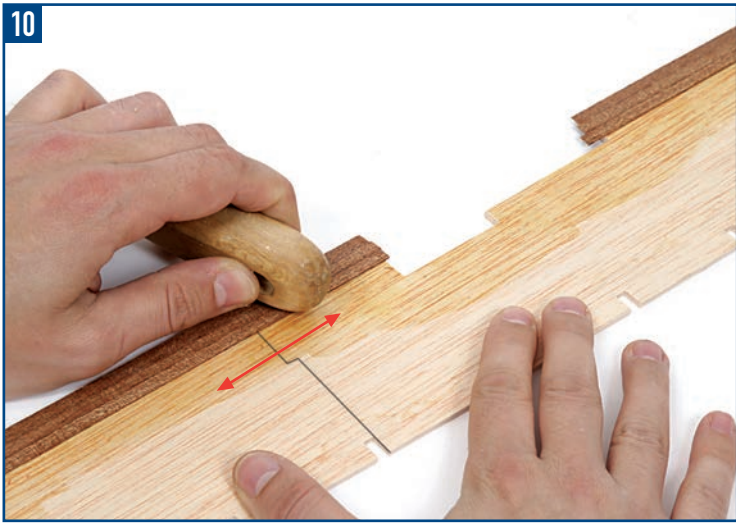

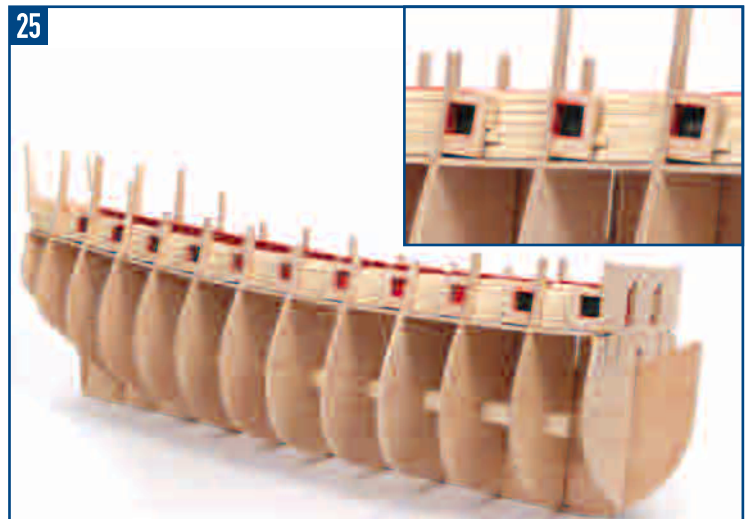
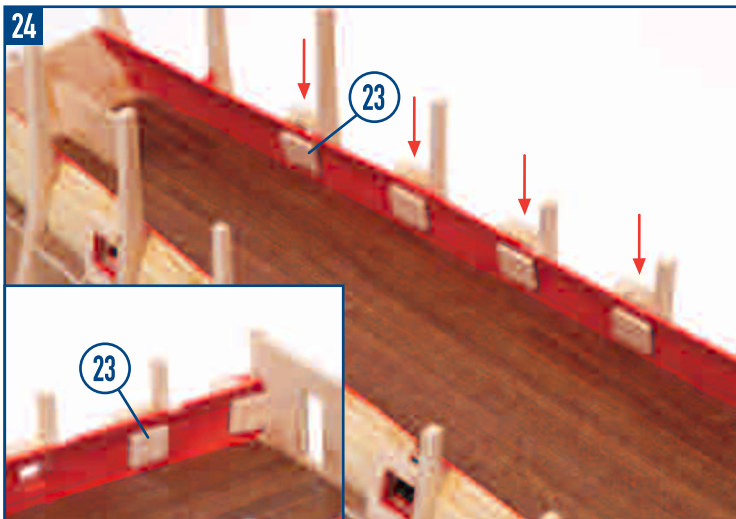
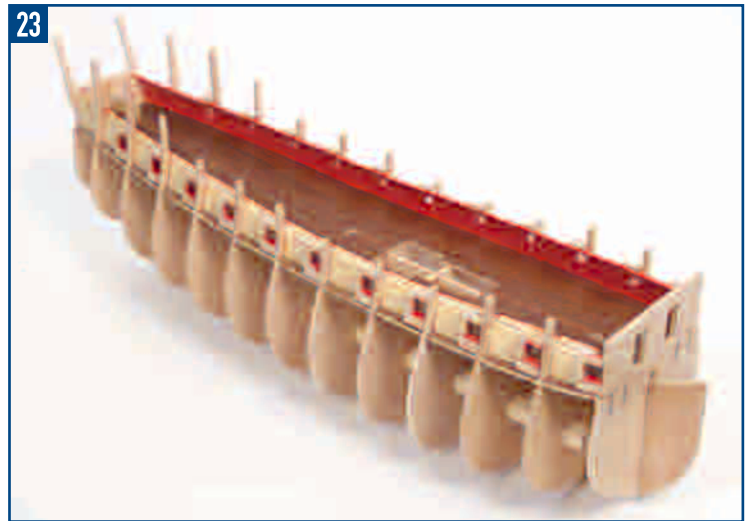
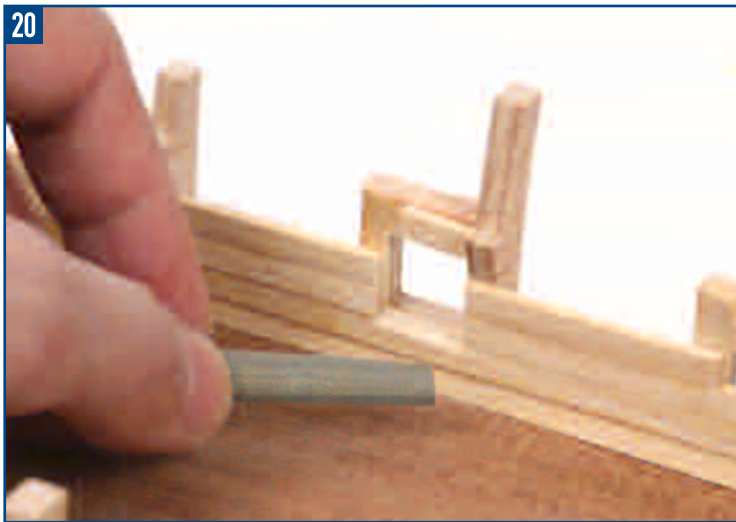

Nuestra Señora del Pilar



Pack 2

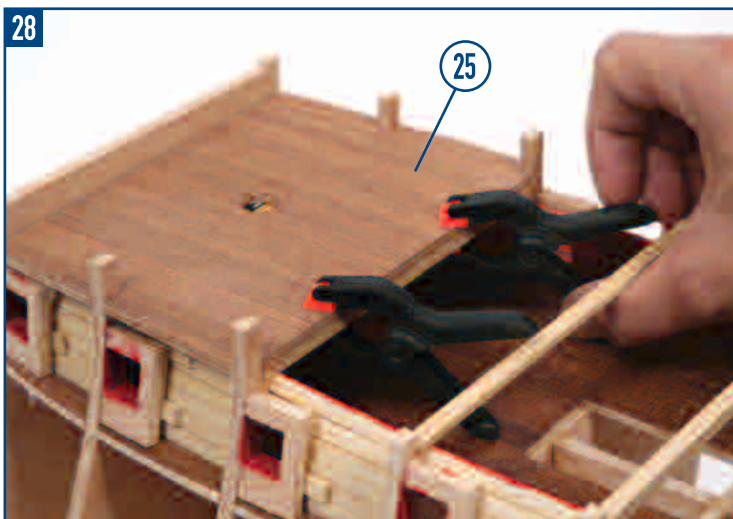
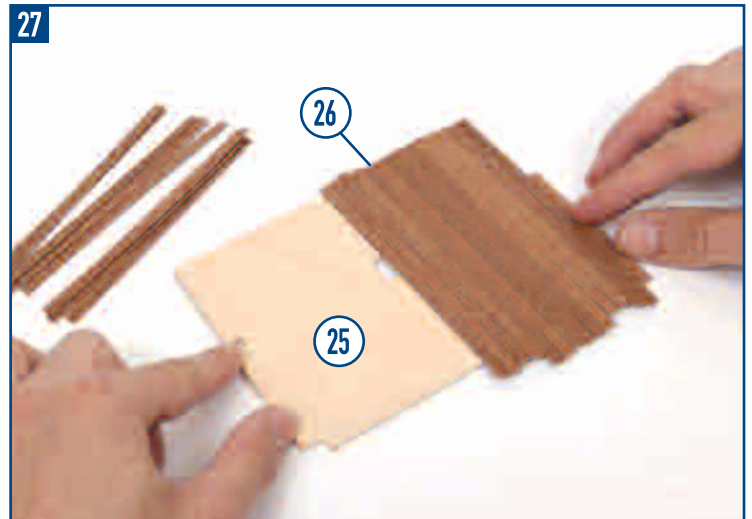
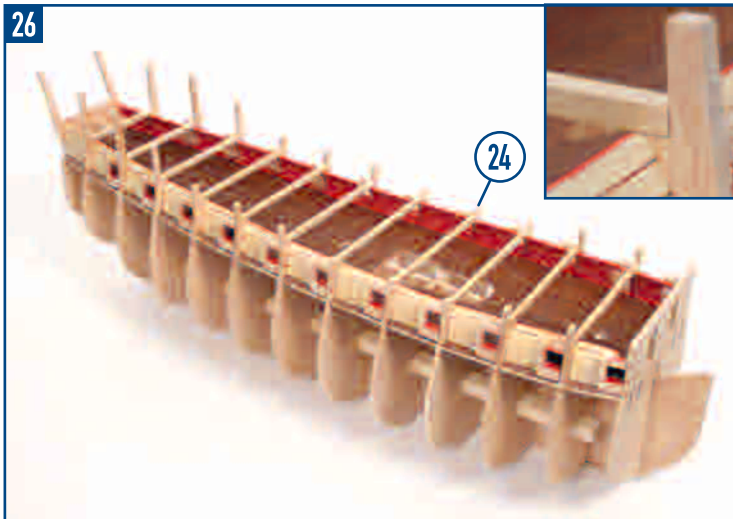

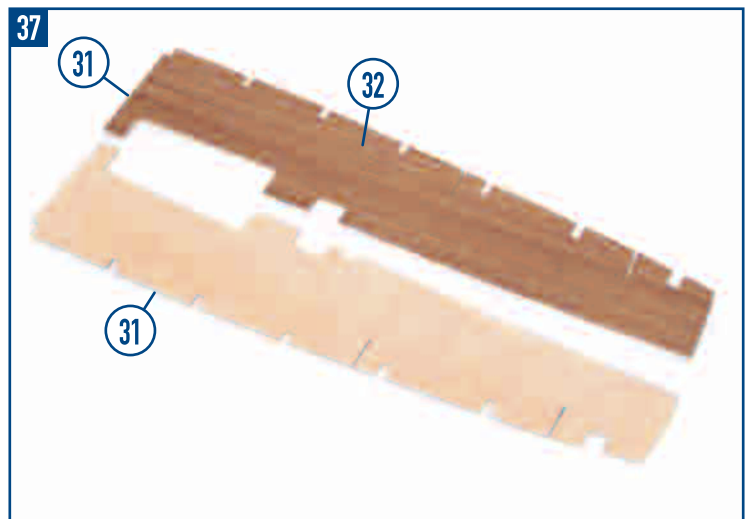
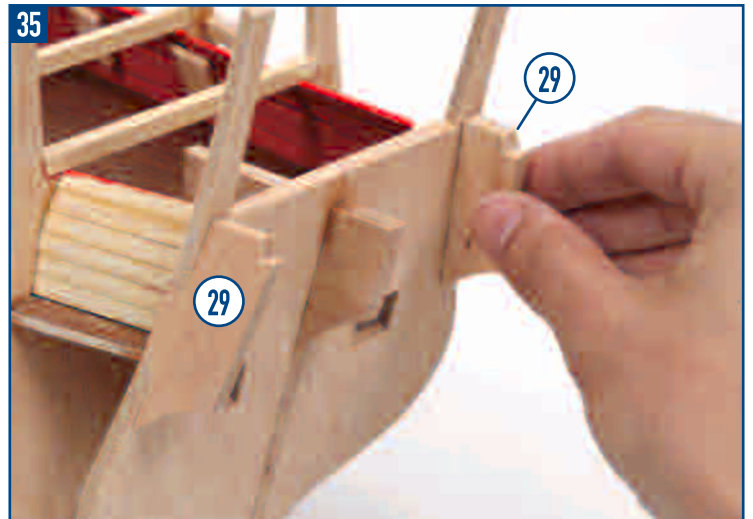
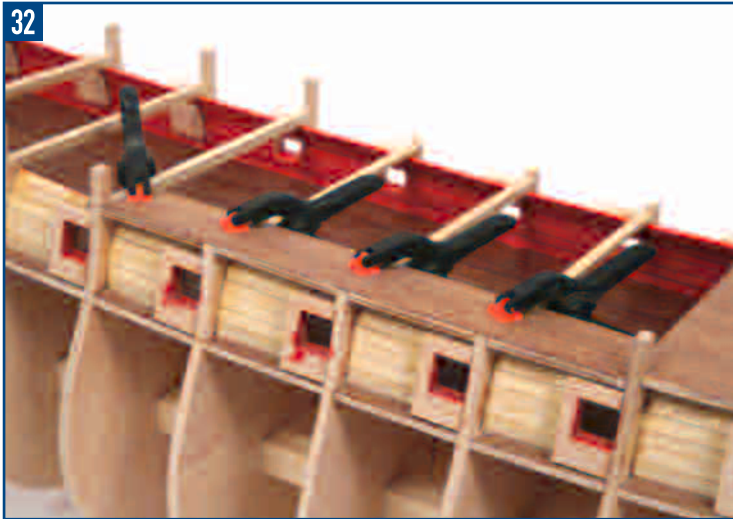
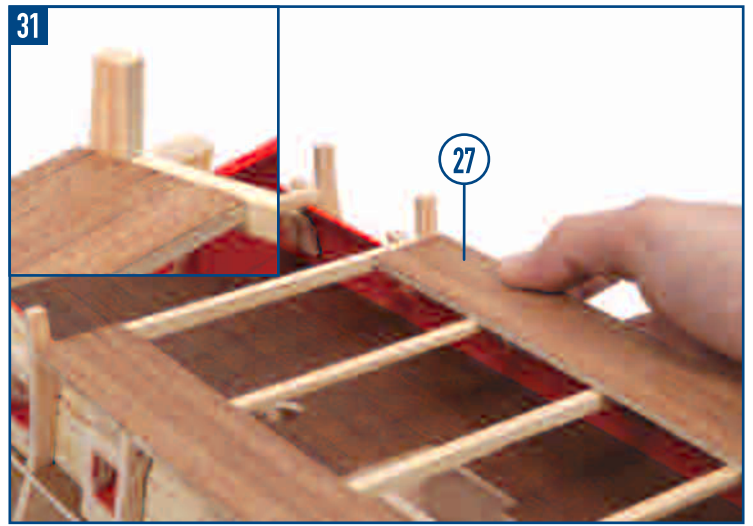
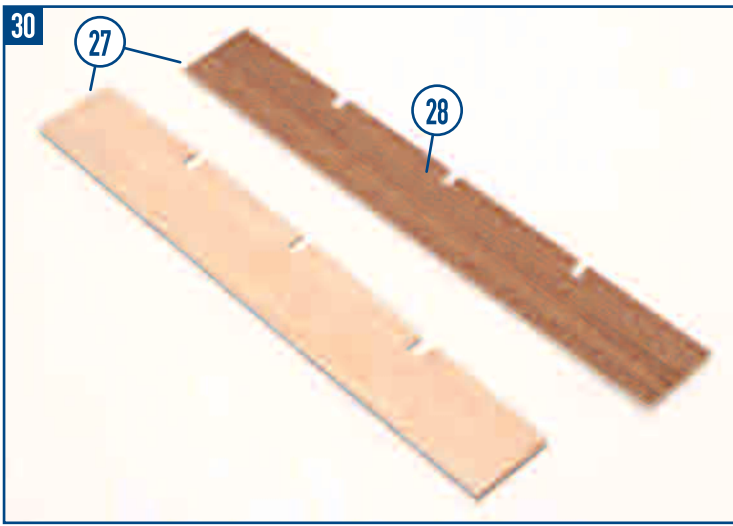

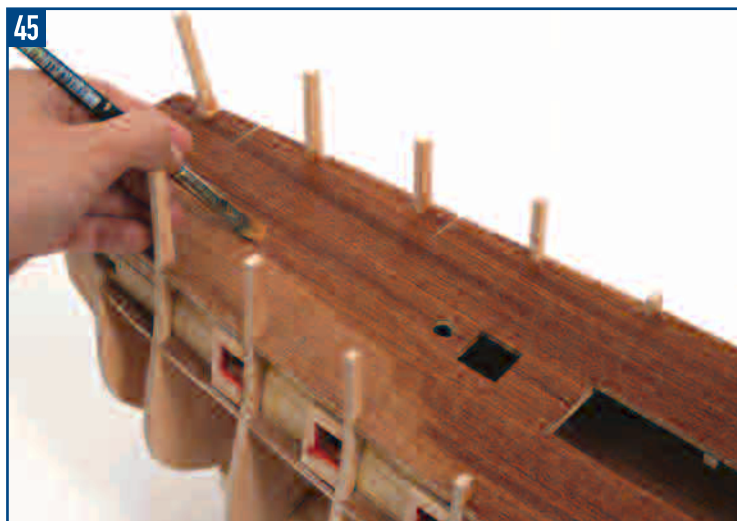
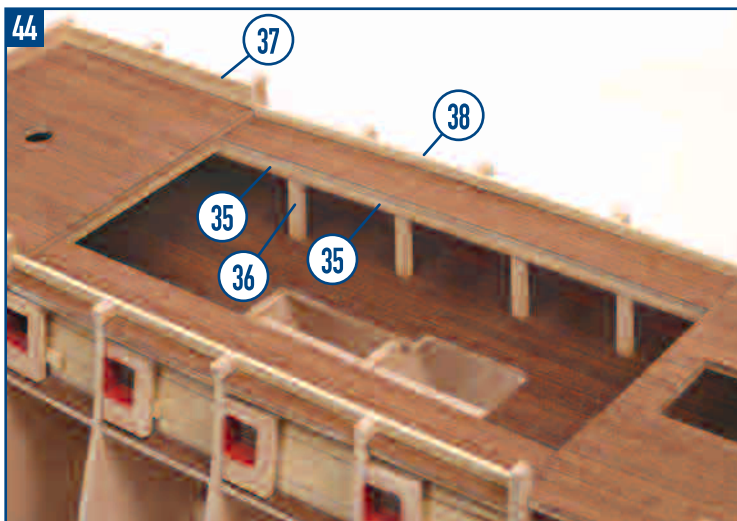
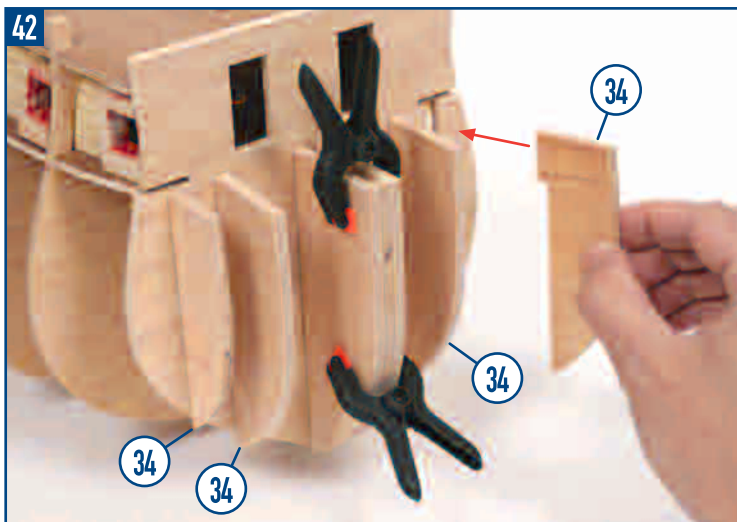
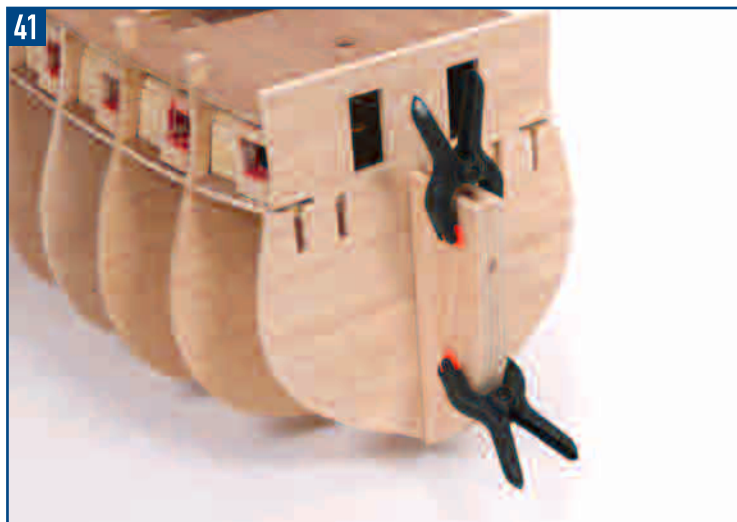
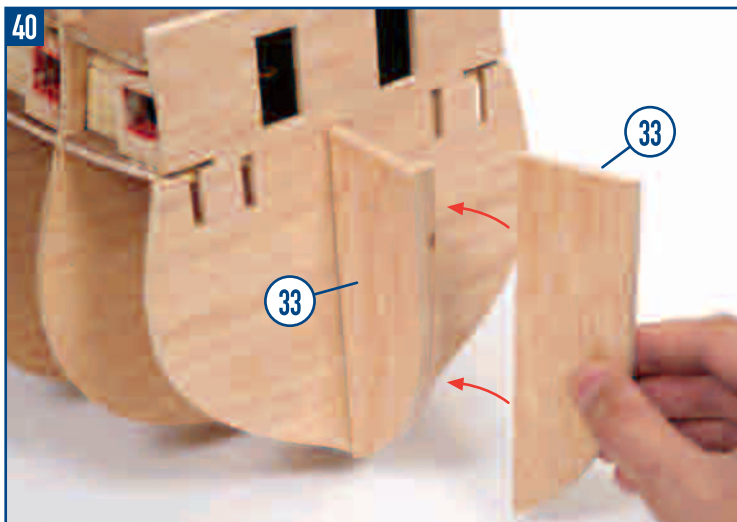
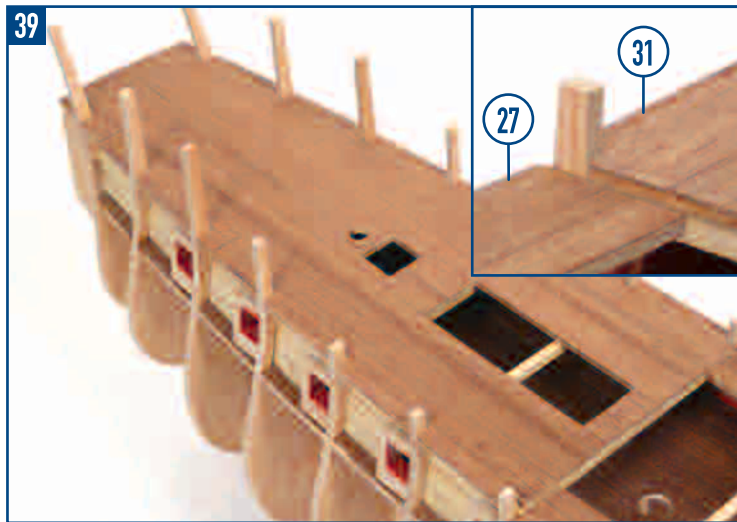
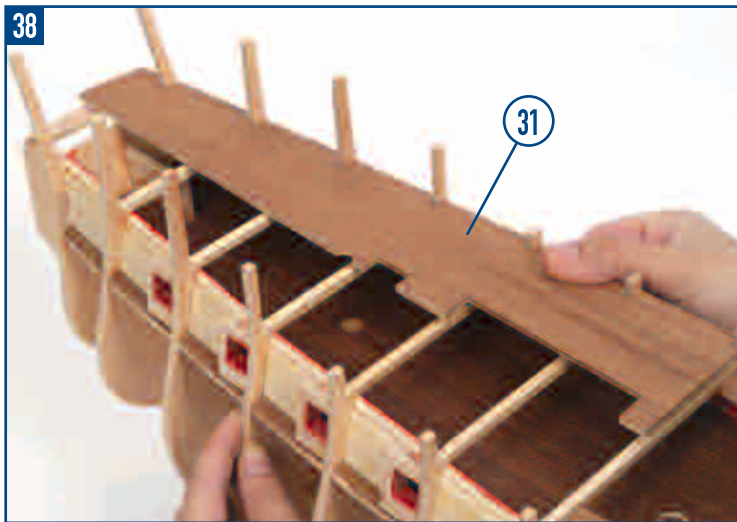

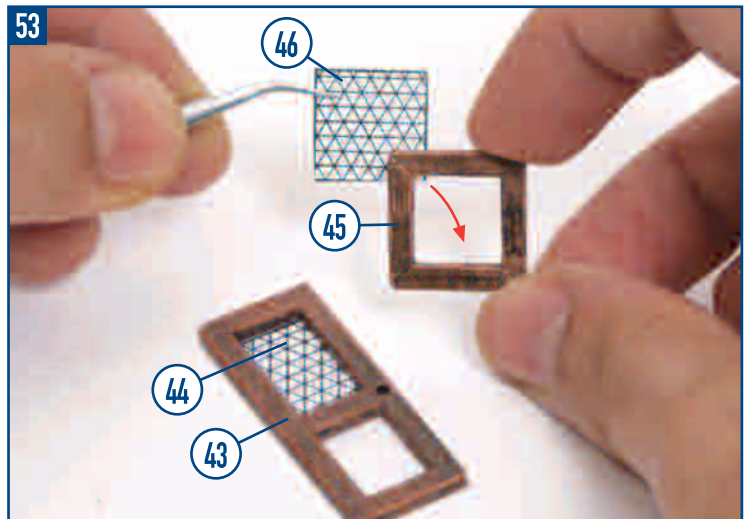
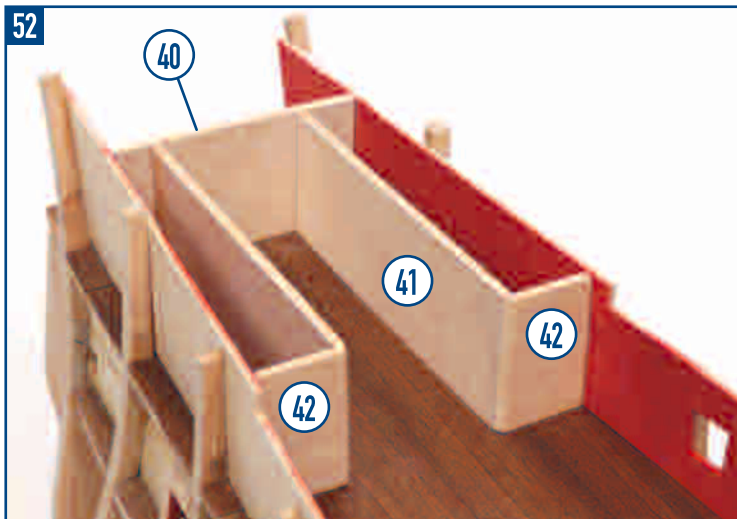
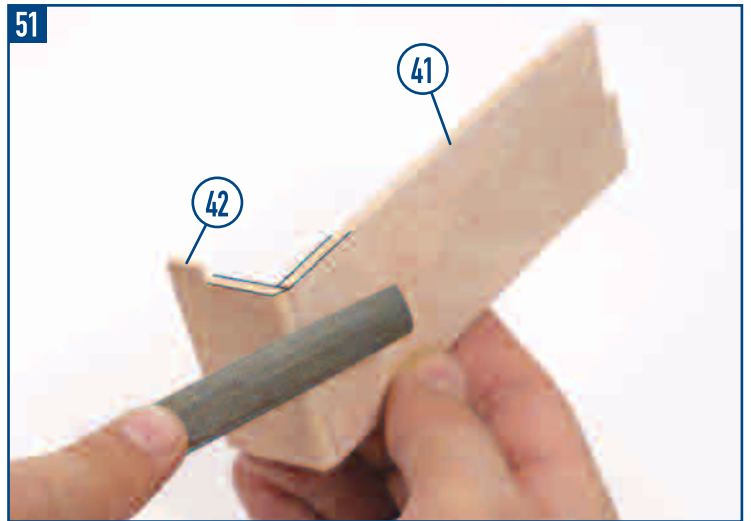
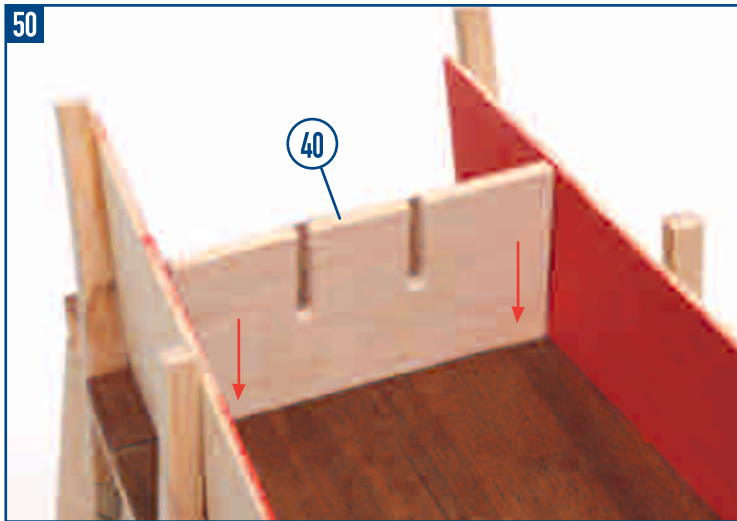
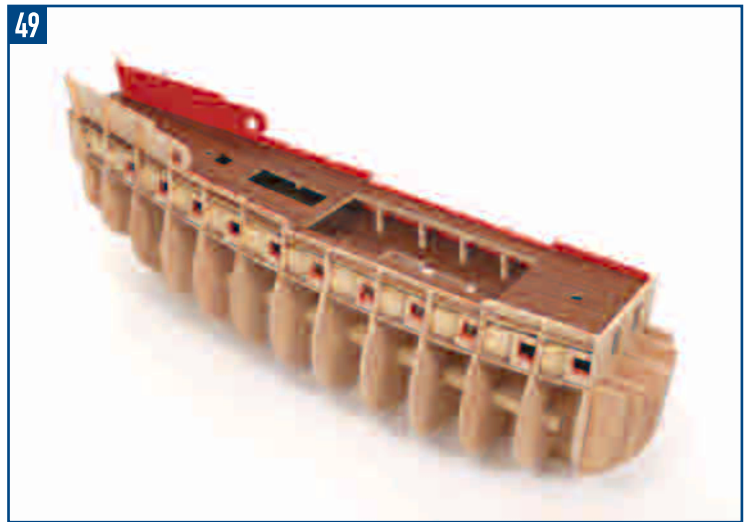
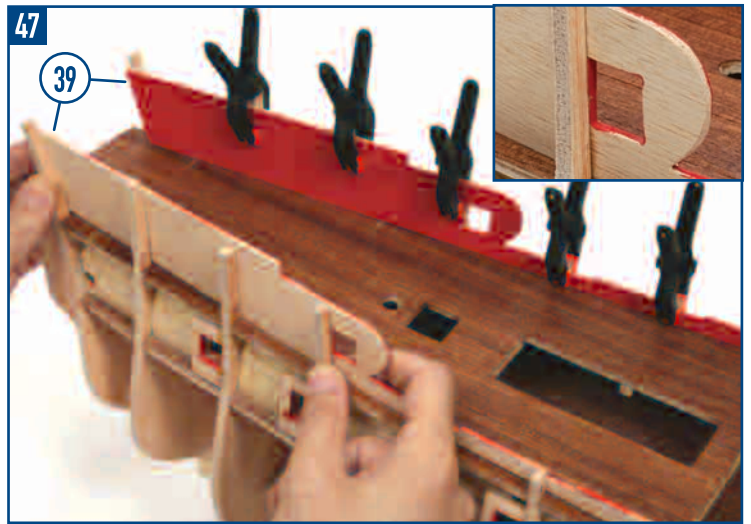
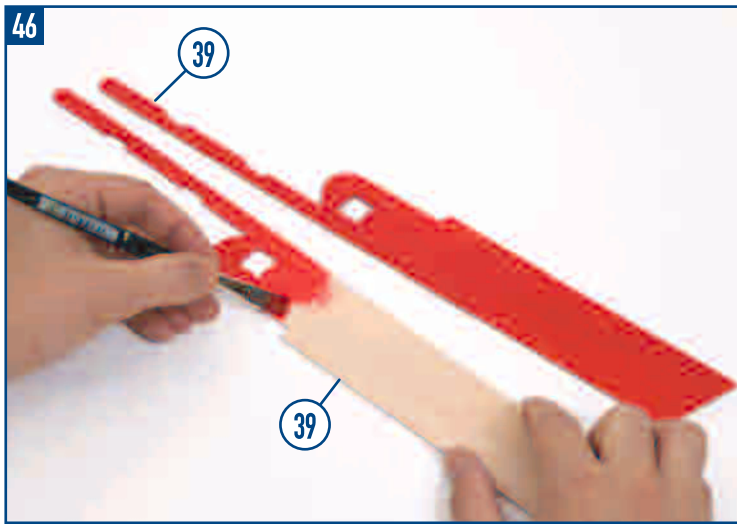

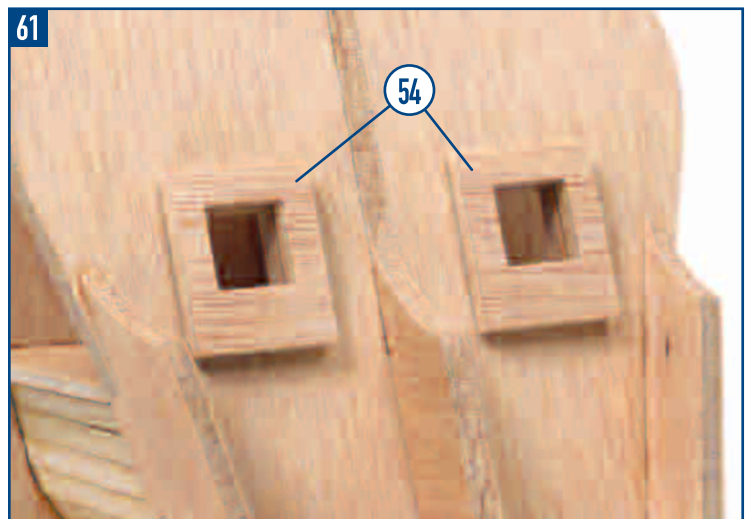
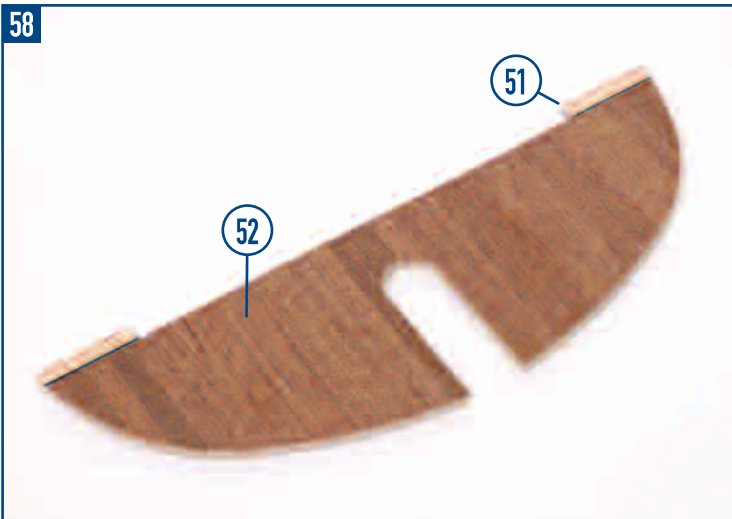
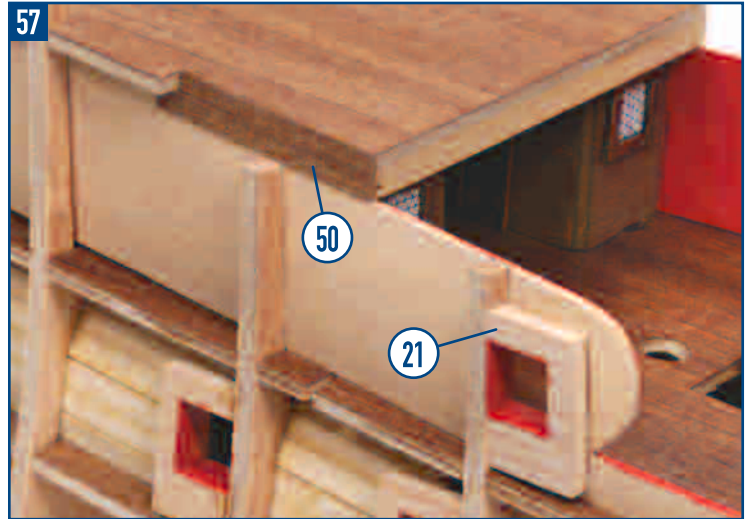
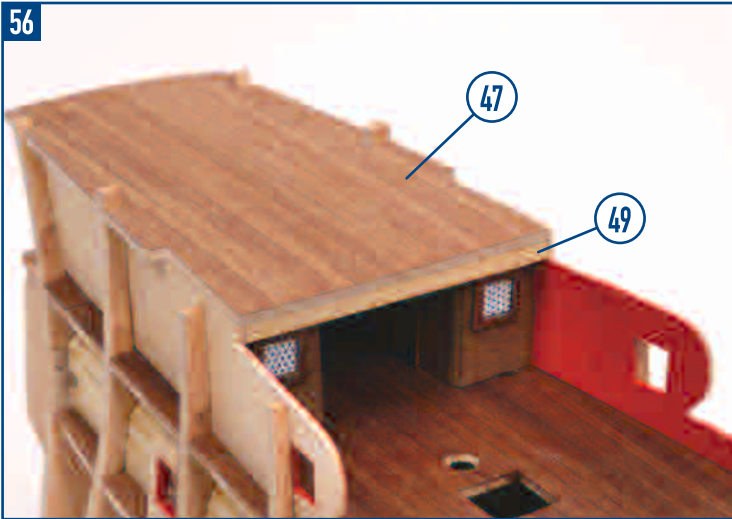
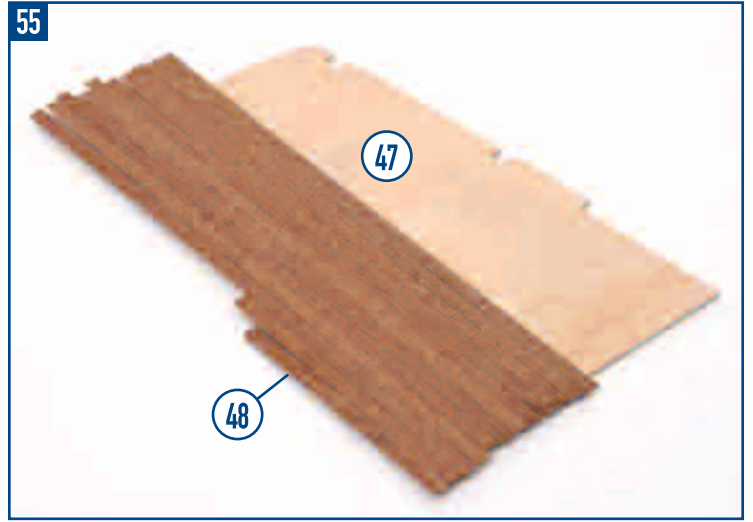
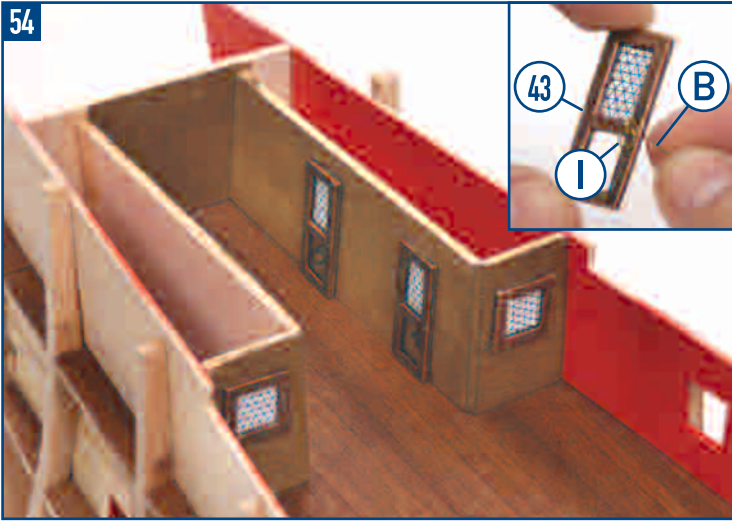

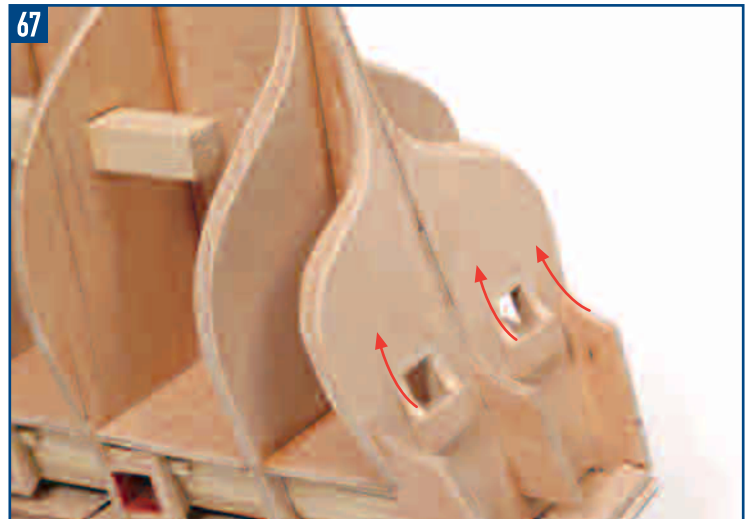
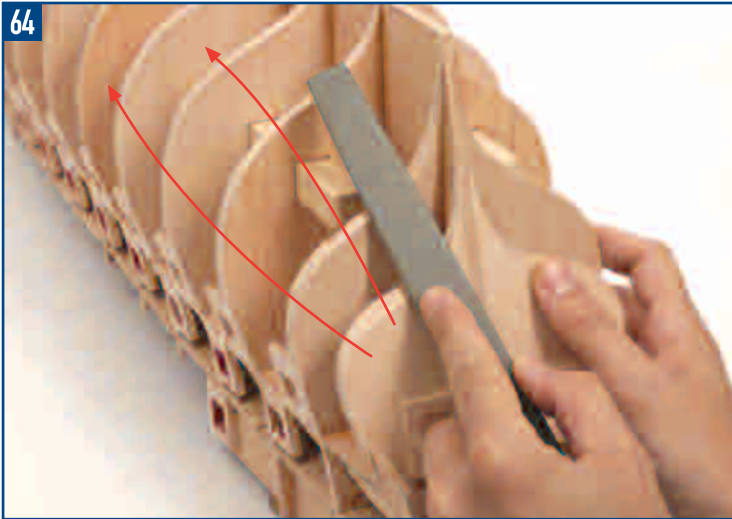
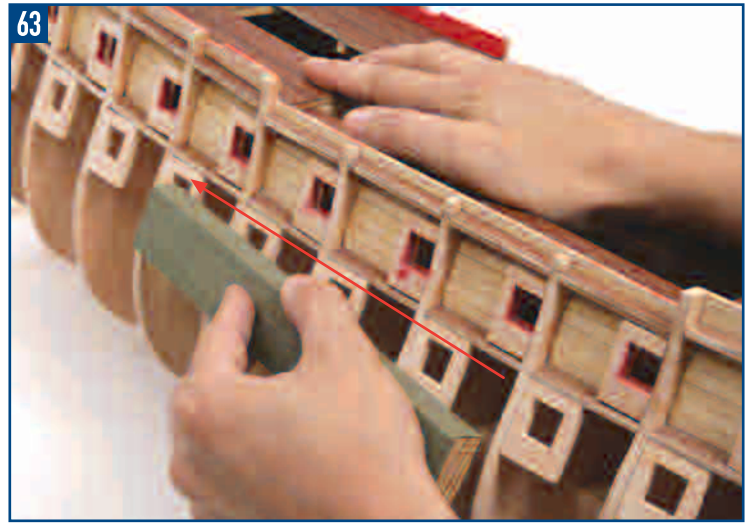
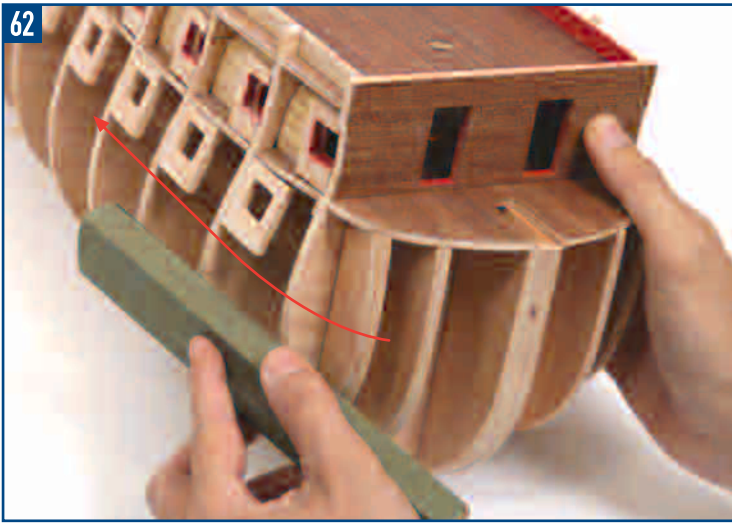

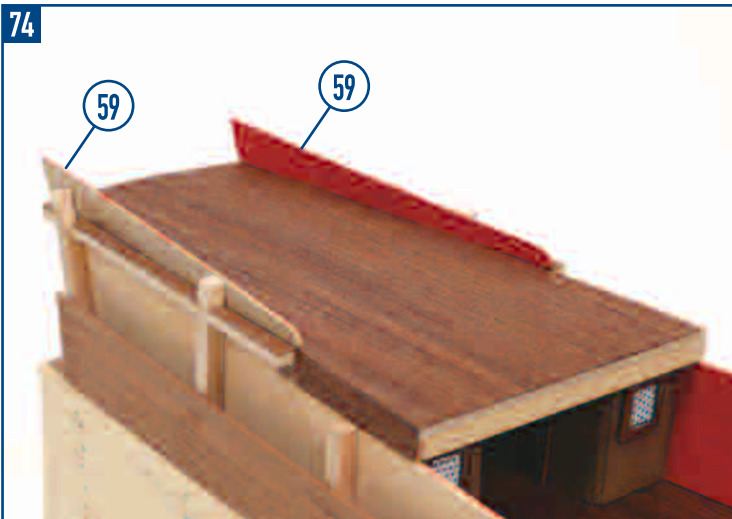
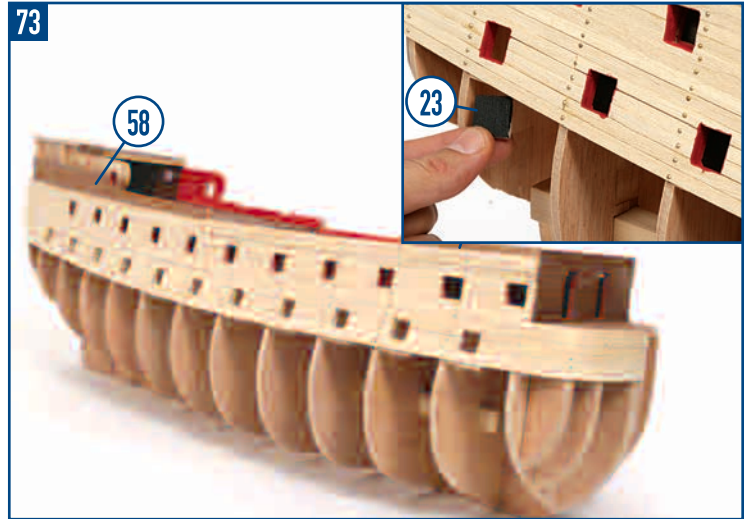
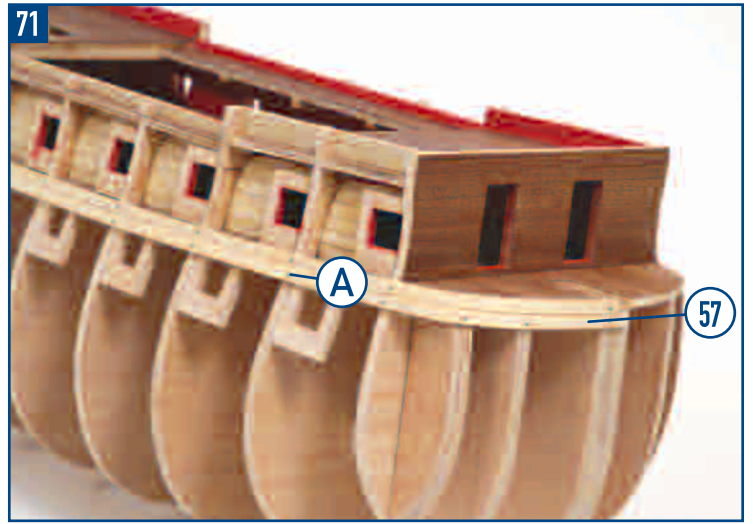

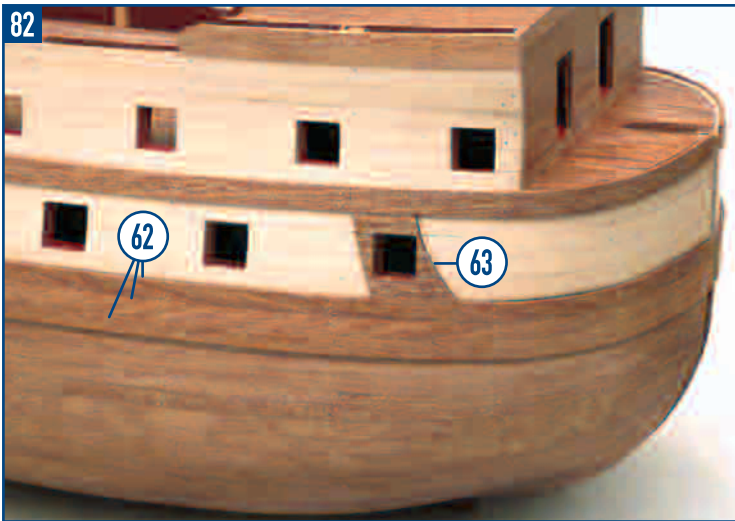
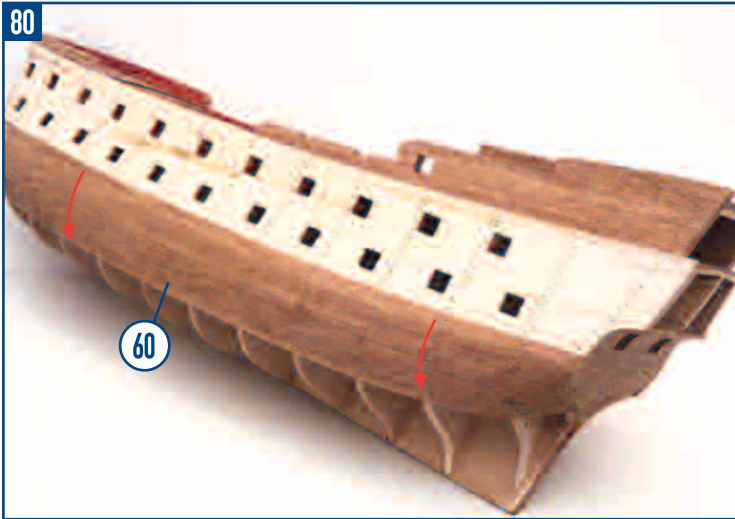
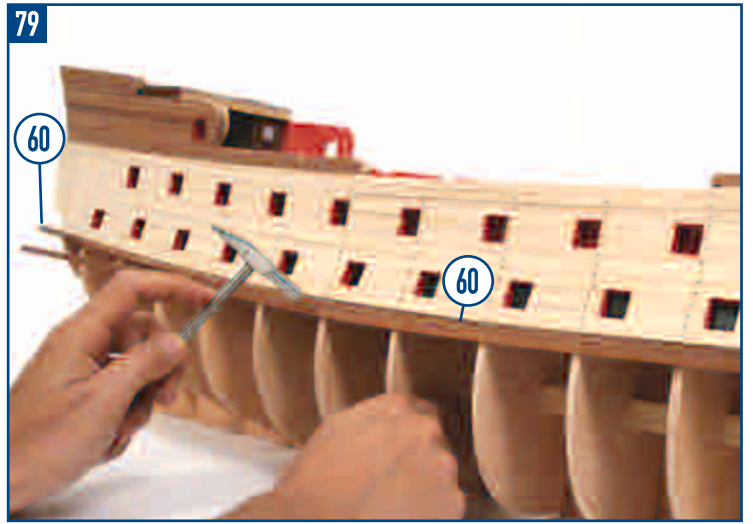
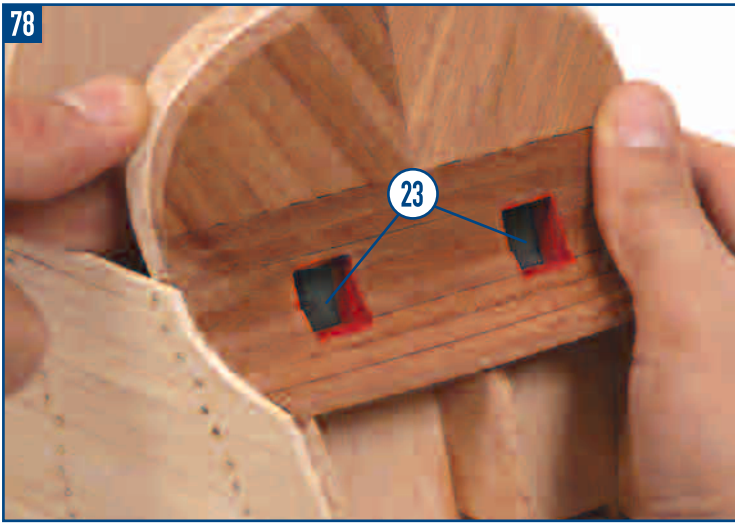

Nuestra Señora del Pilar



Pack 3

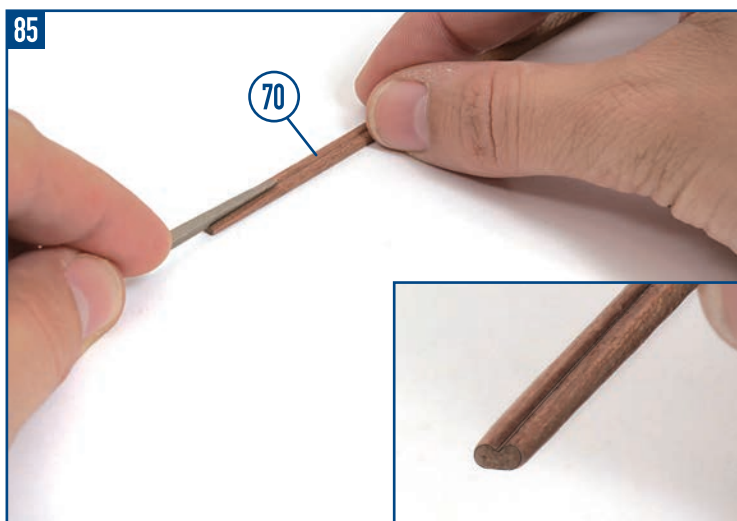
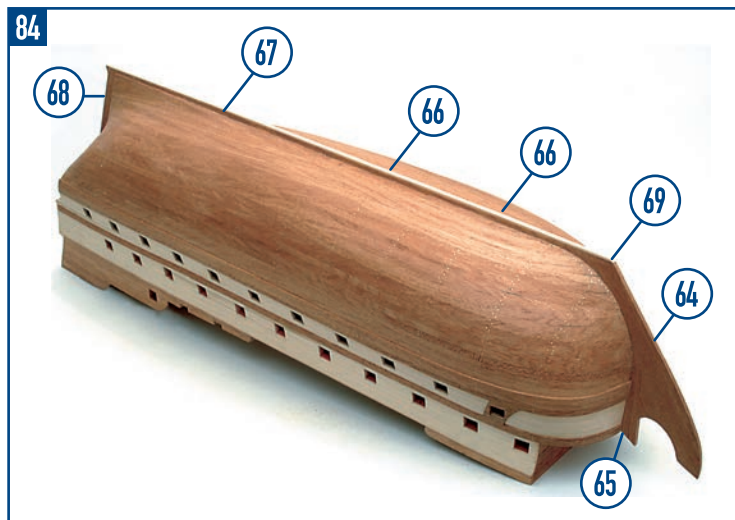
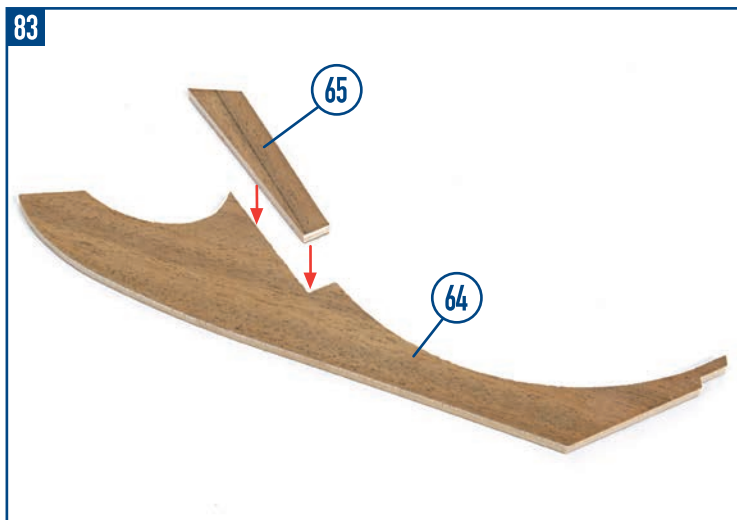

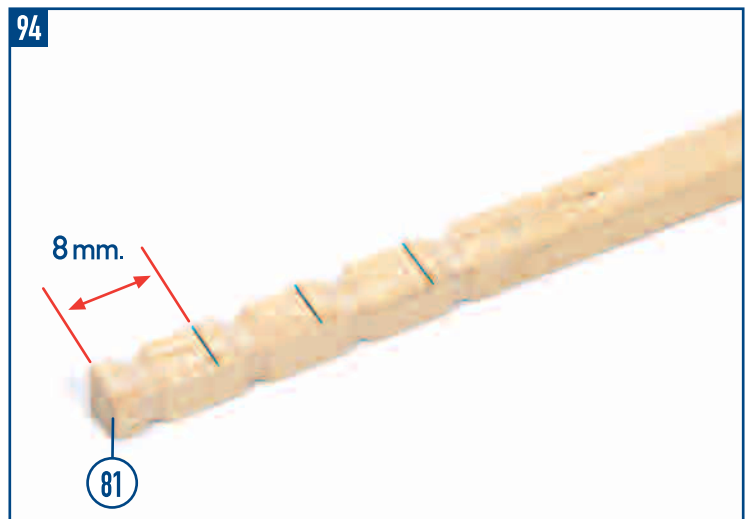
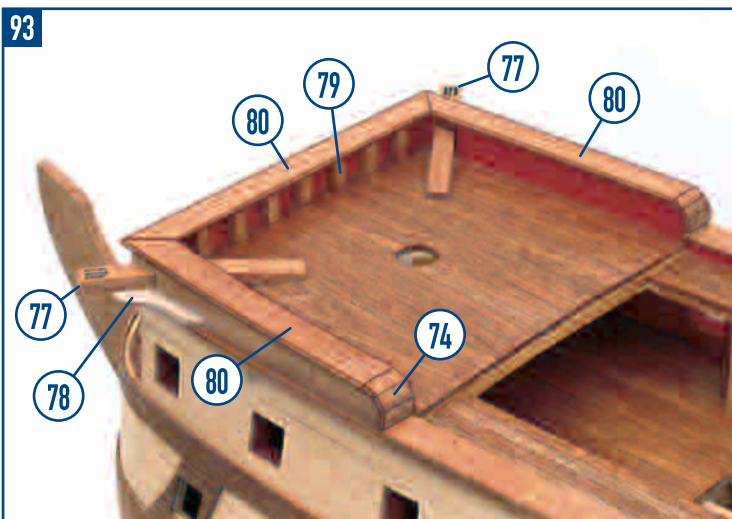
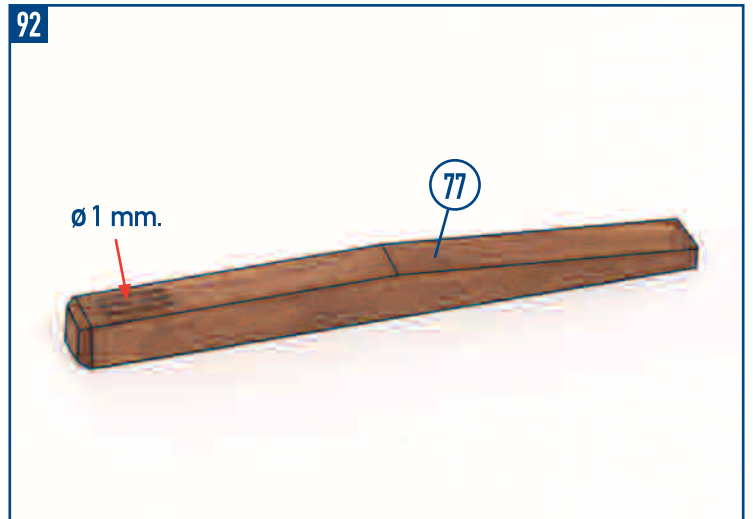
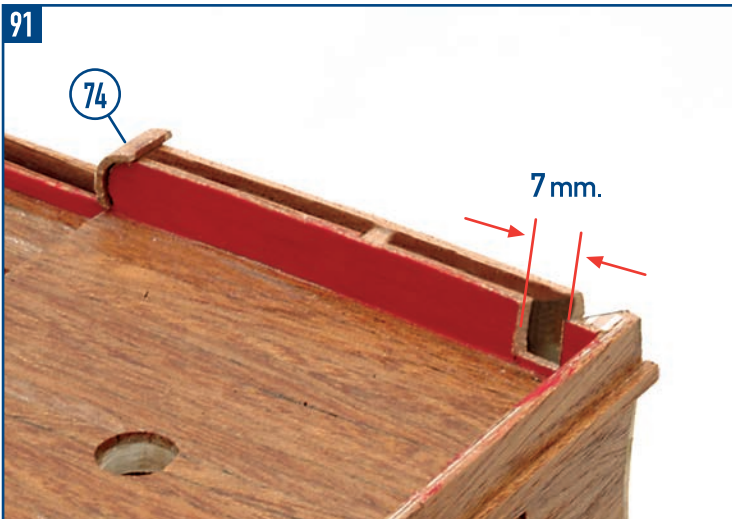
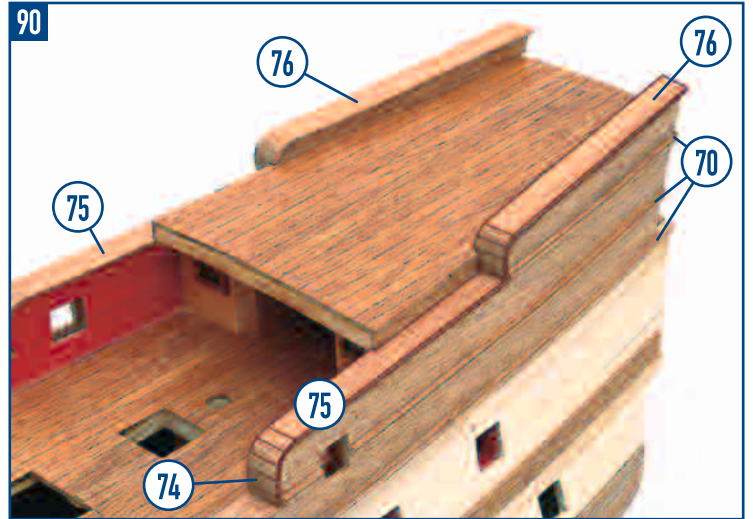
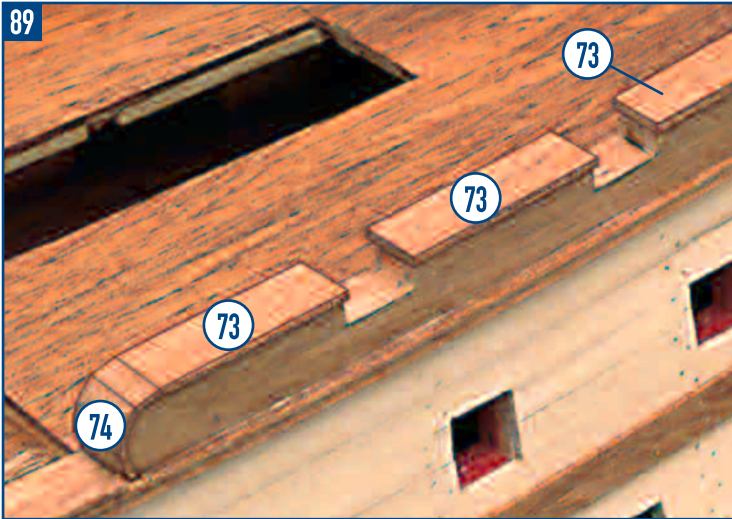
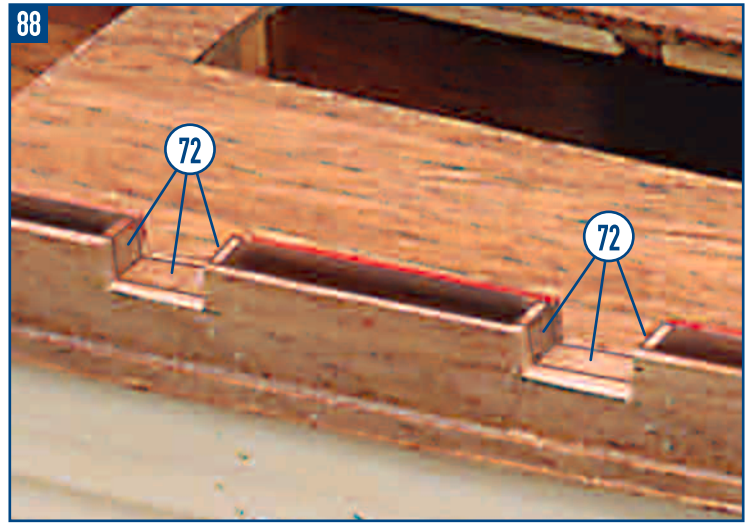
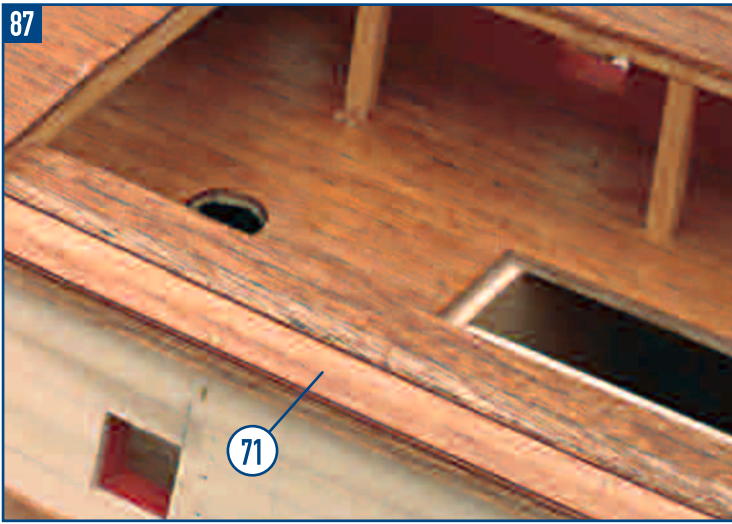

95

8 mm.

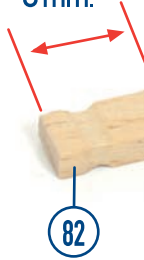

96

81

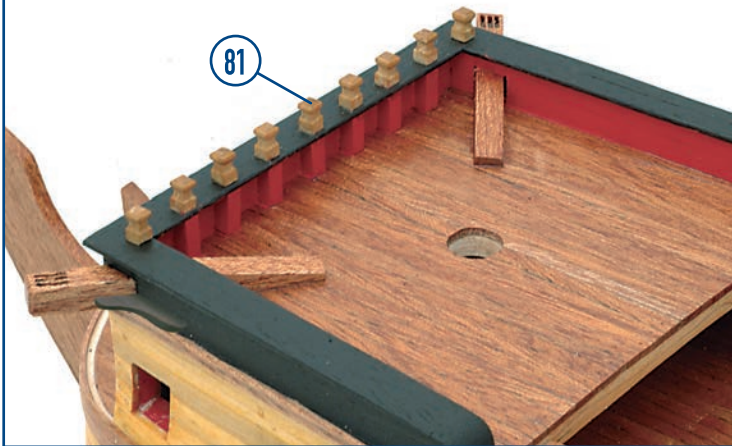

97

82



98

83

85

84

85

84

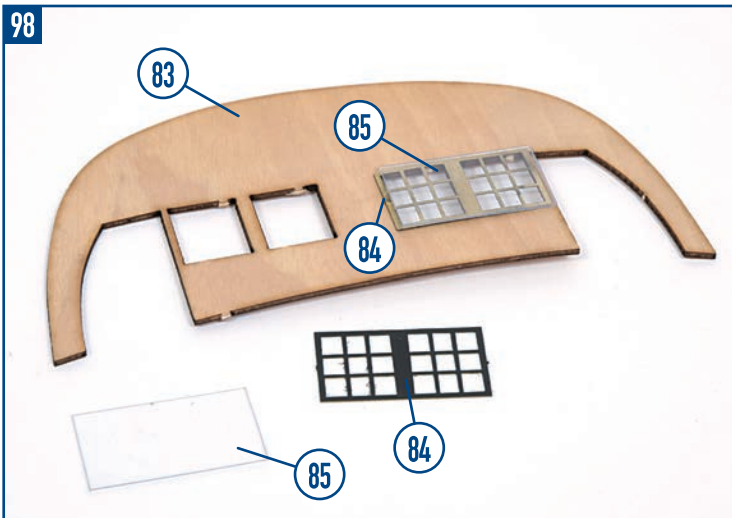

99

83

86

87



100

92

91

90

91

92

89

85

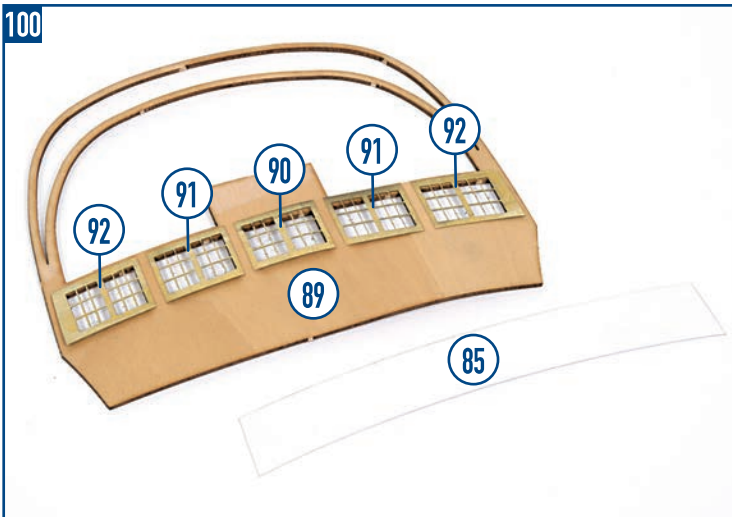

101

88

83

89

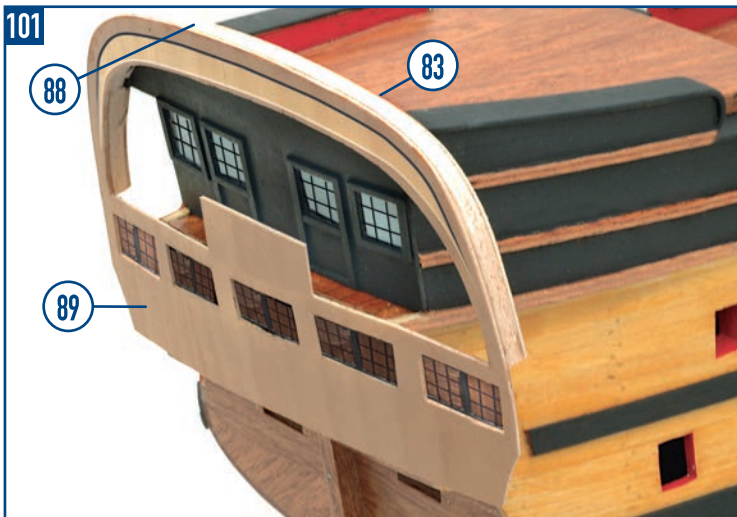

102

95

94

93

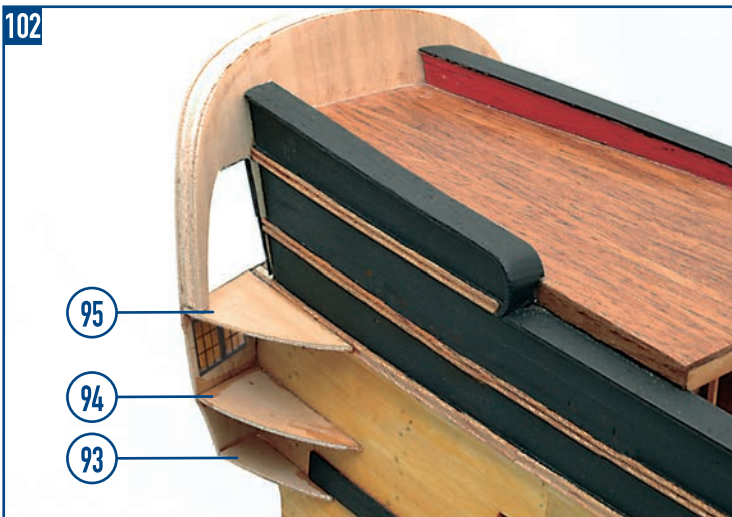

103

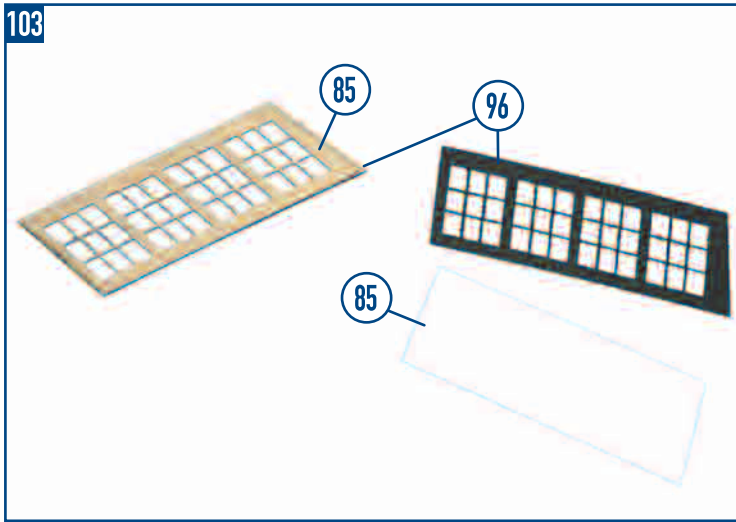

104

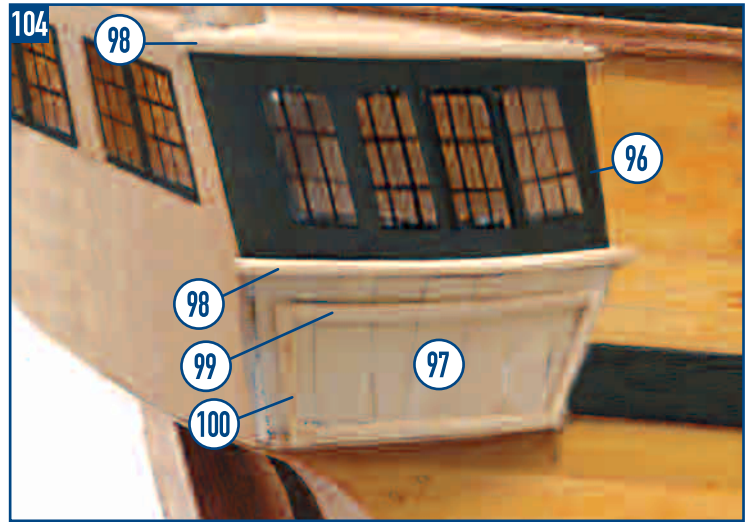

105

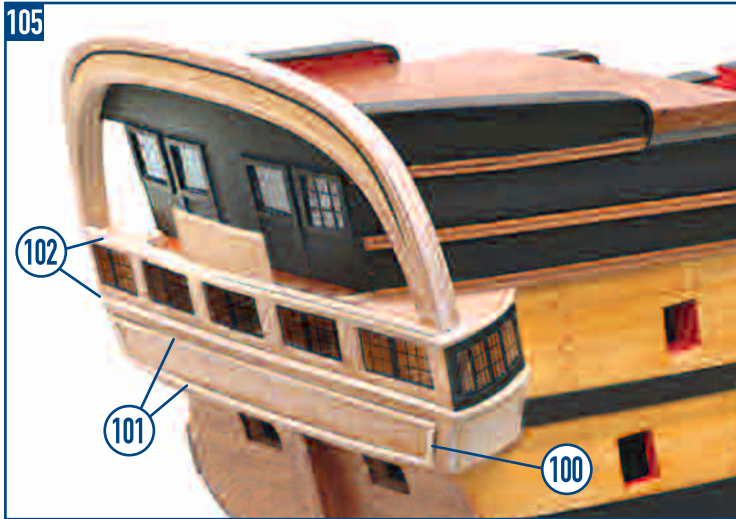

106

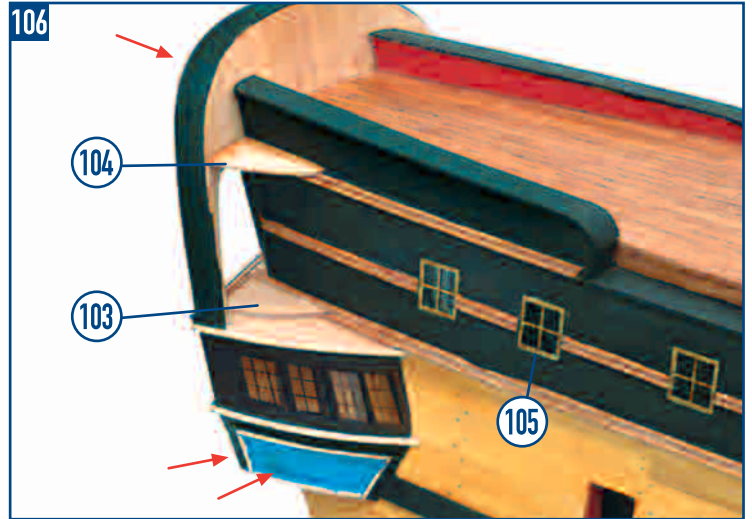

107



Nuestra Señora del Pilar



Pack 4

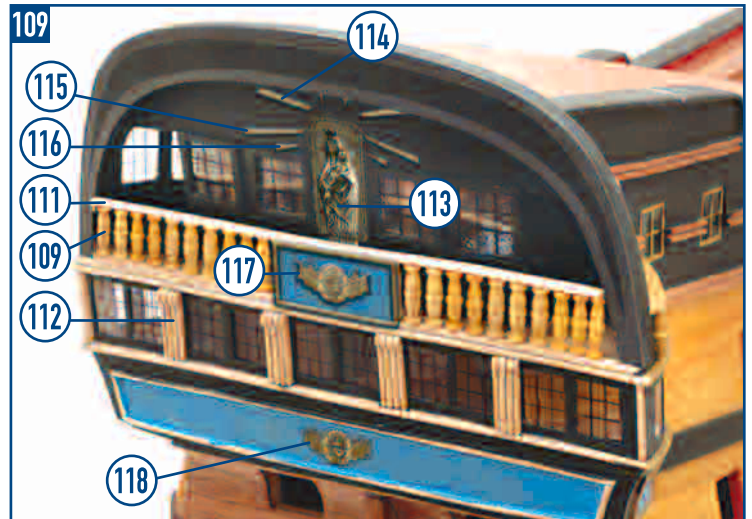

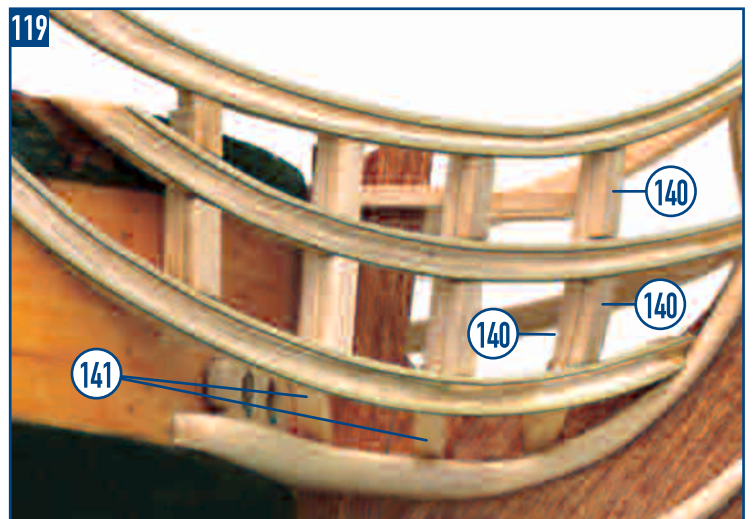
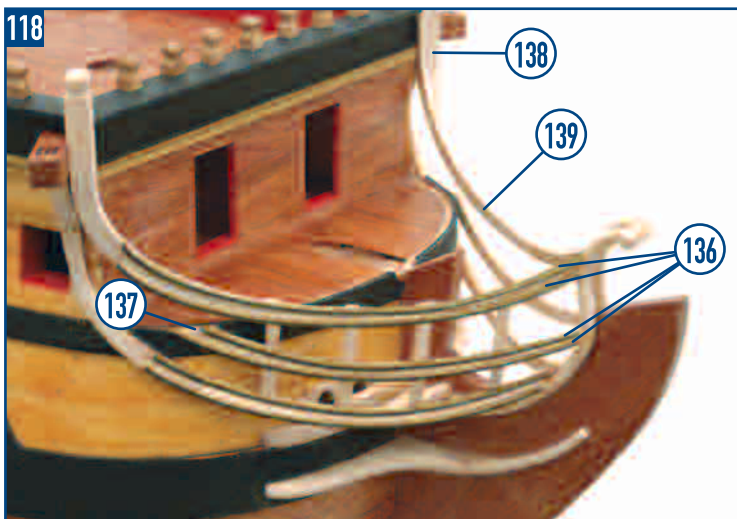
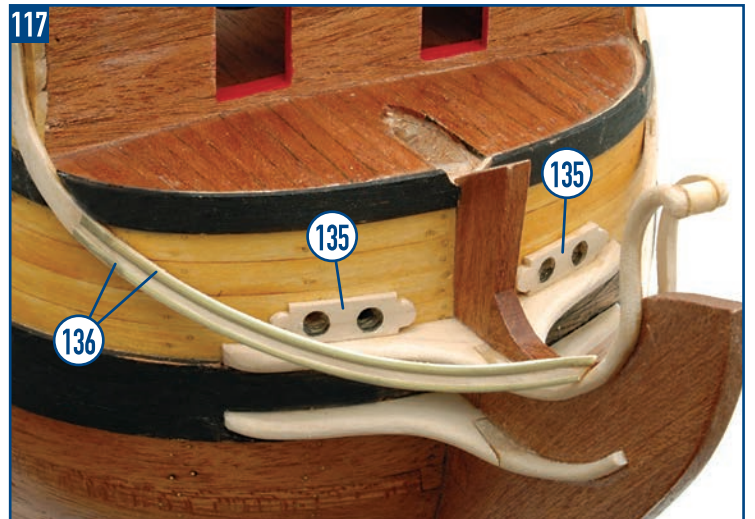
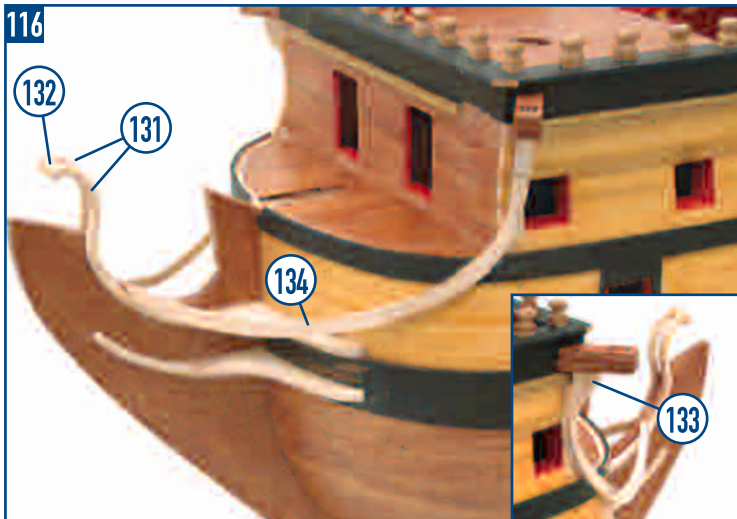
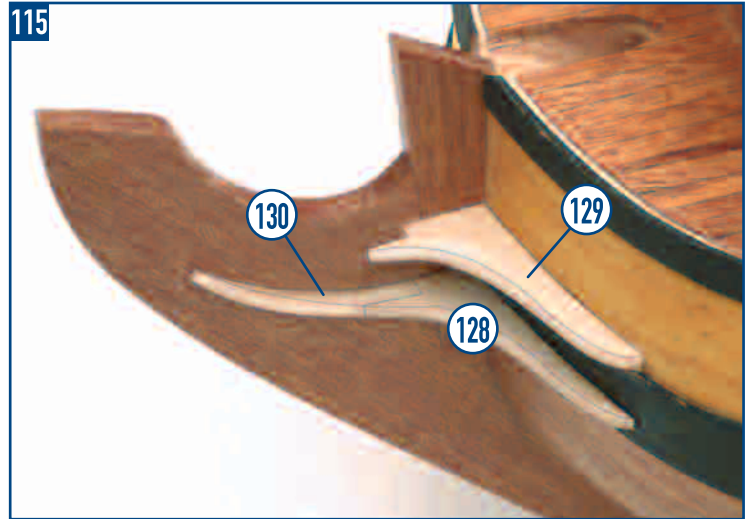
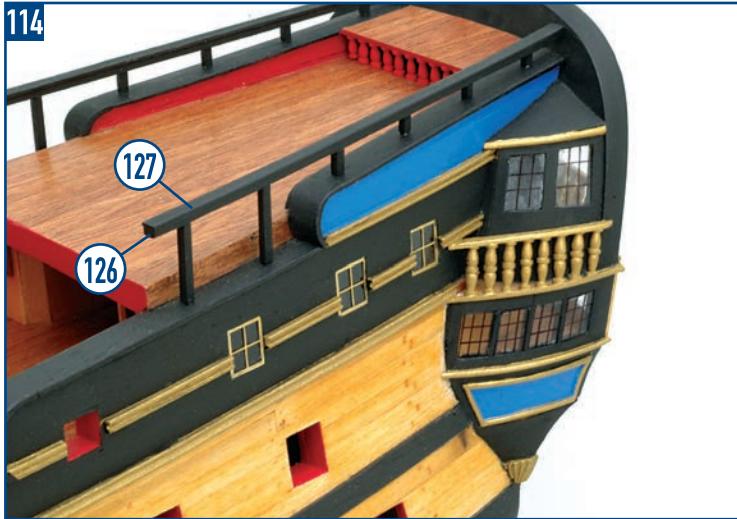
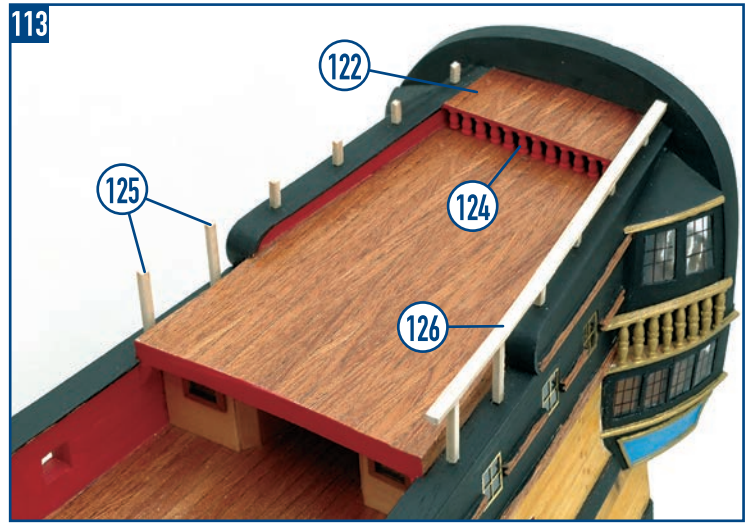
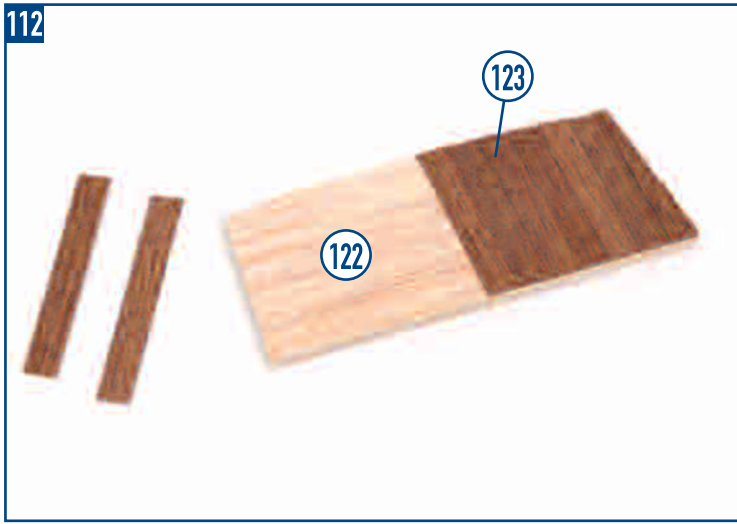

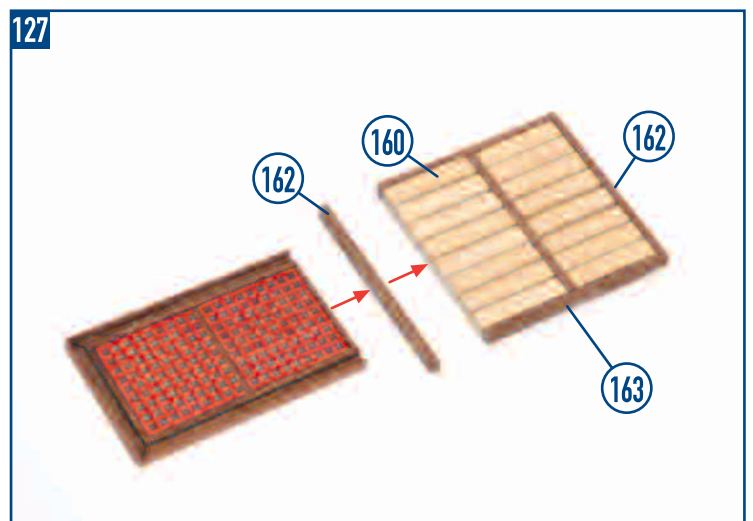
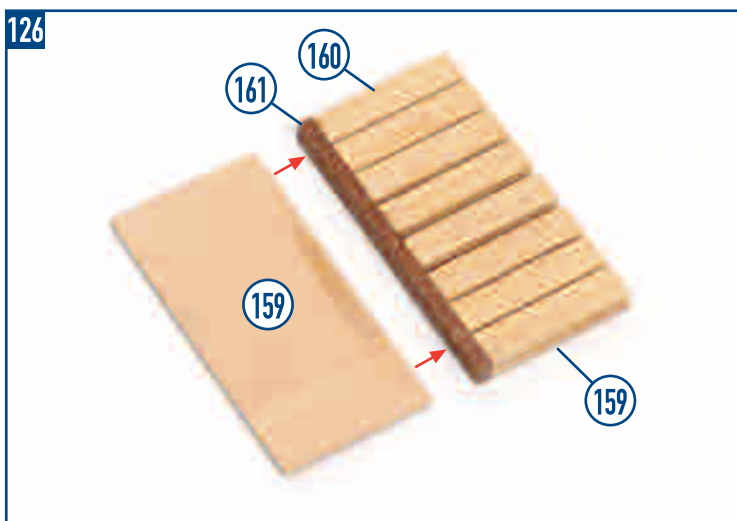
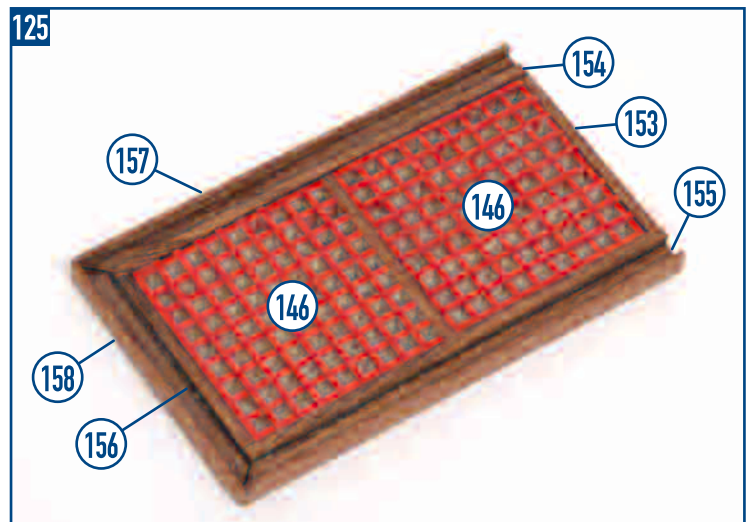
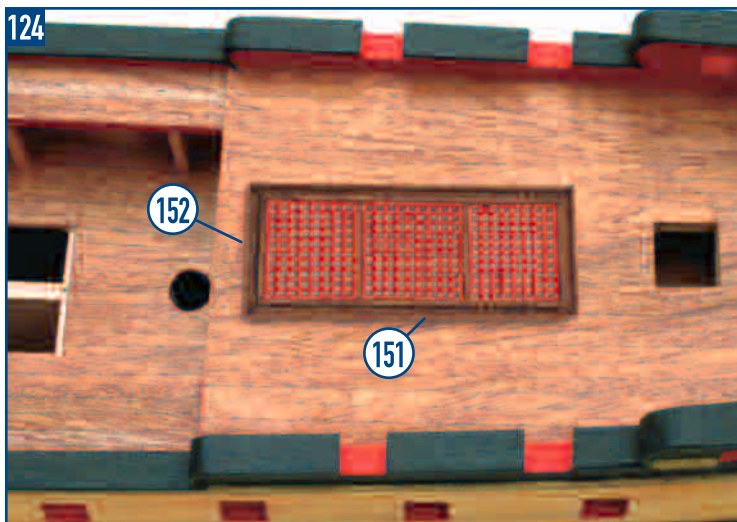
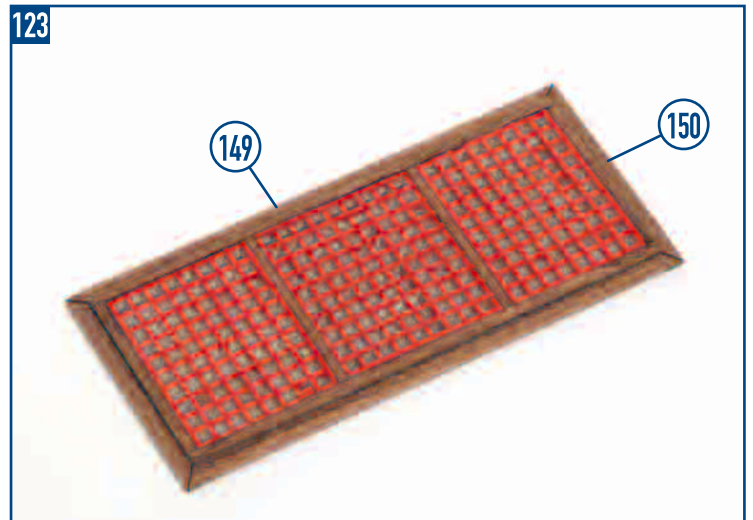
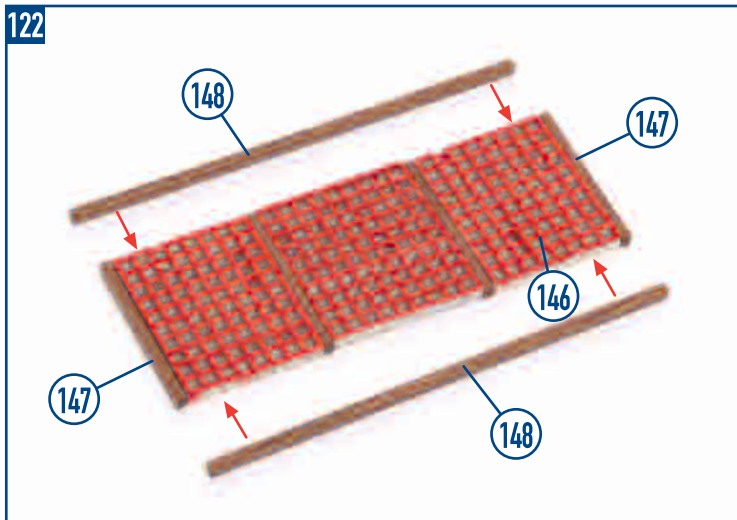
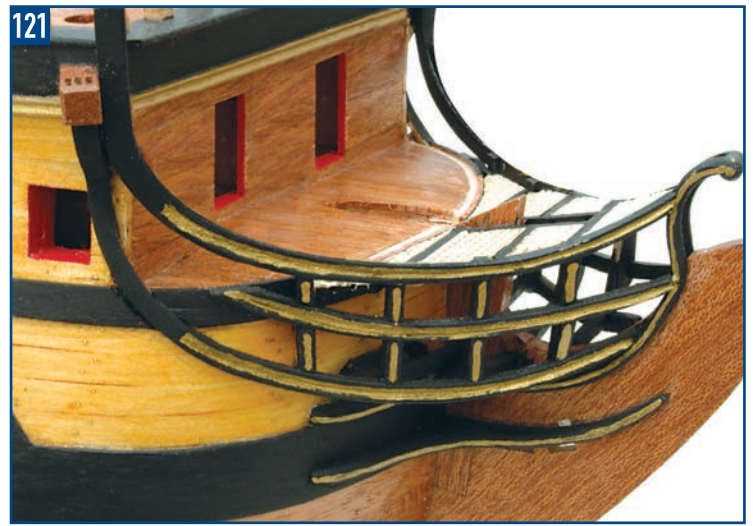
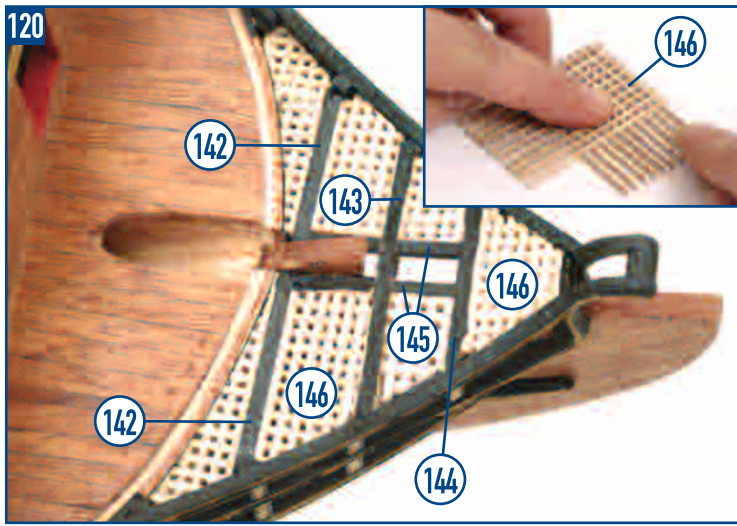

128

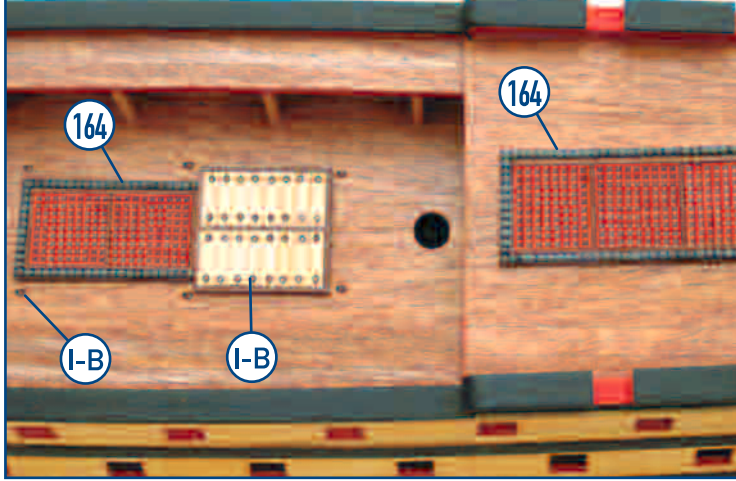

129

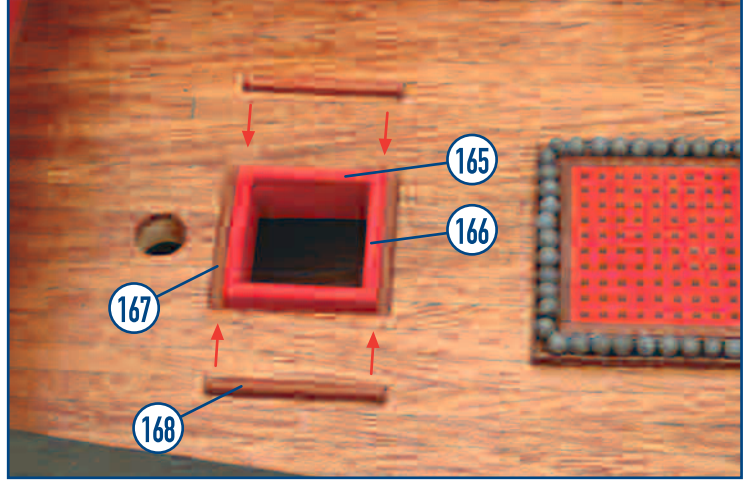

130

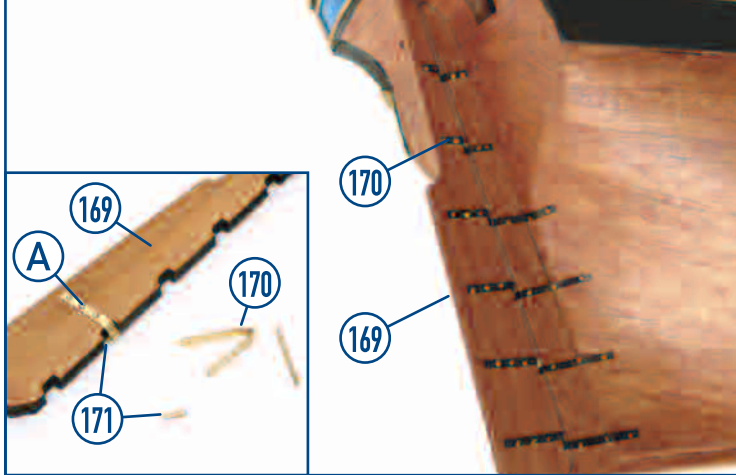

131

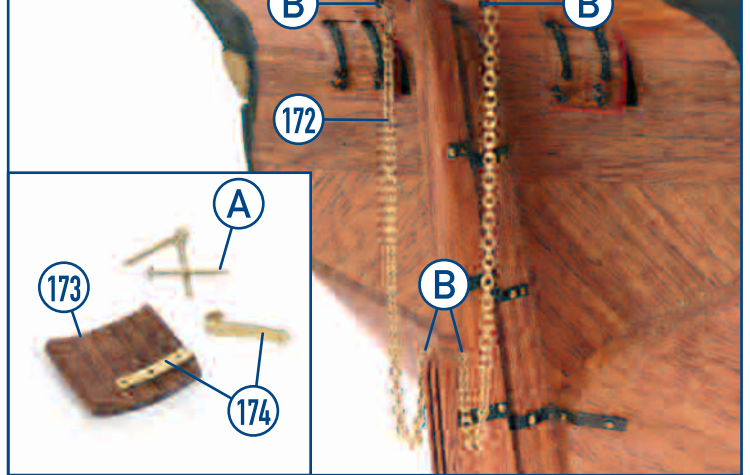

132

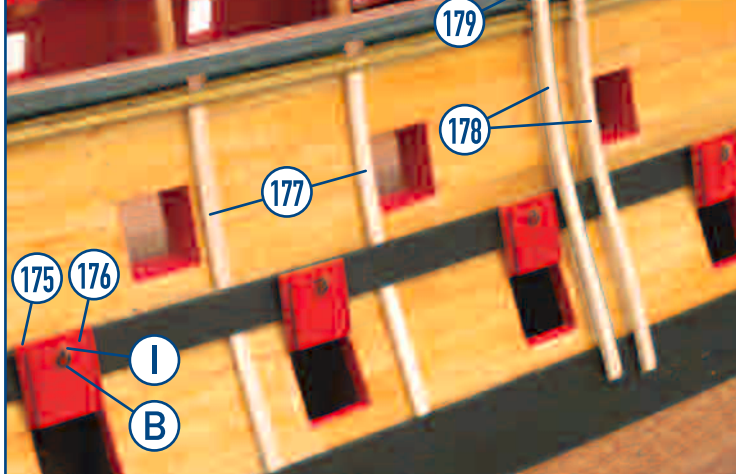

133



134

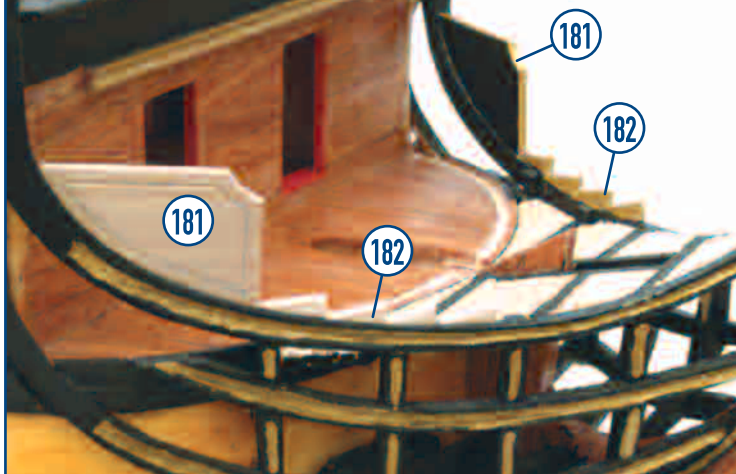

135

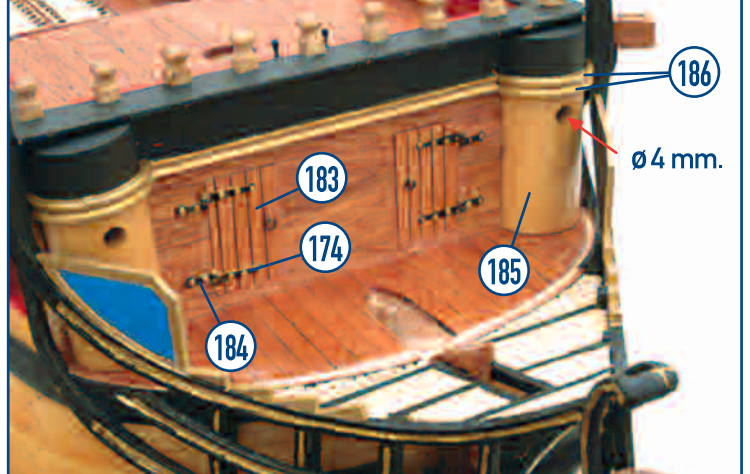

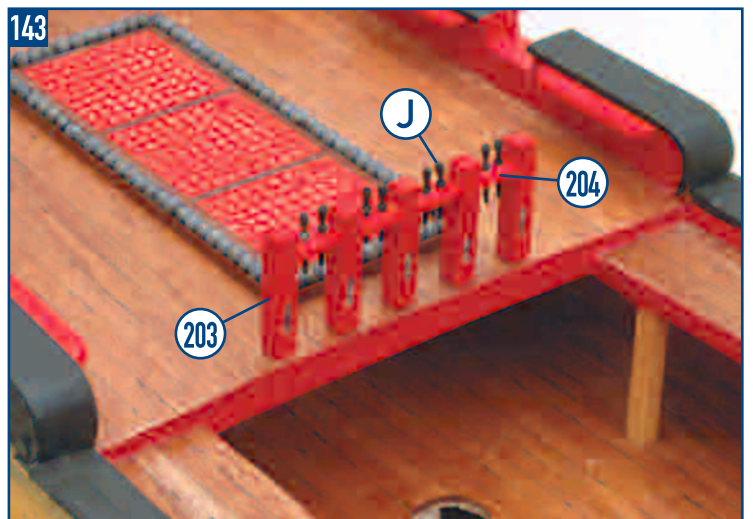
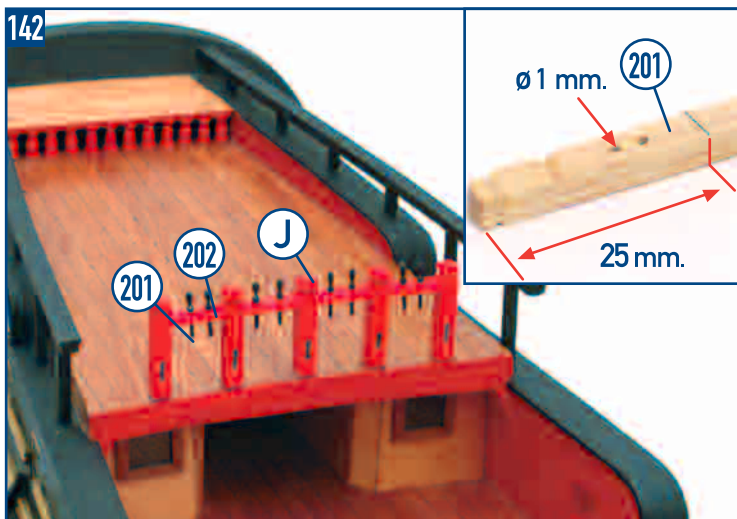
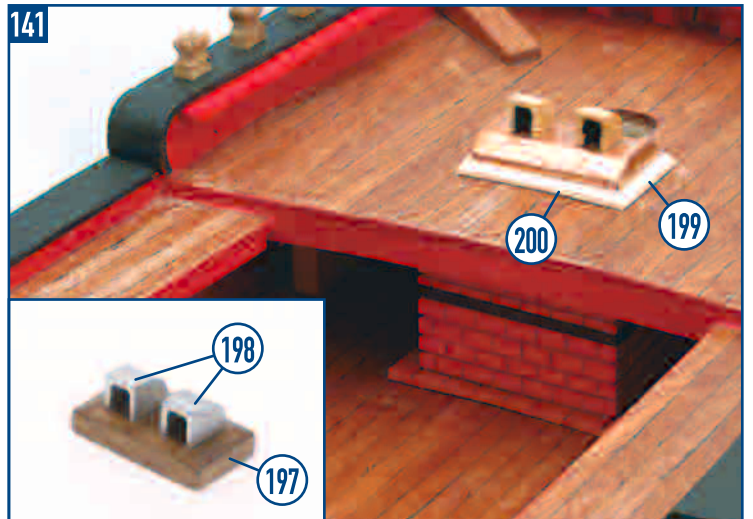
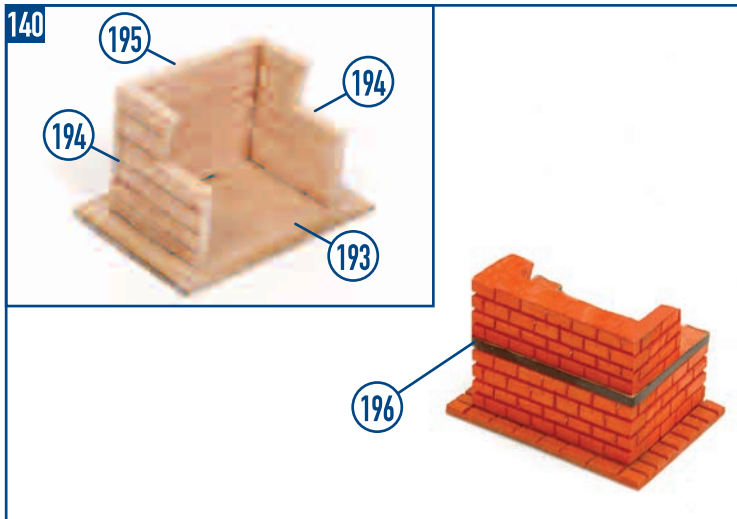
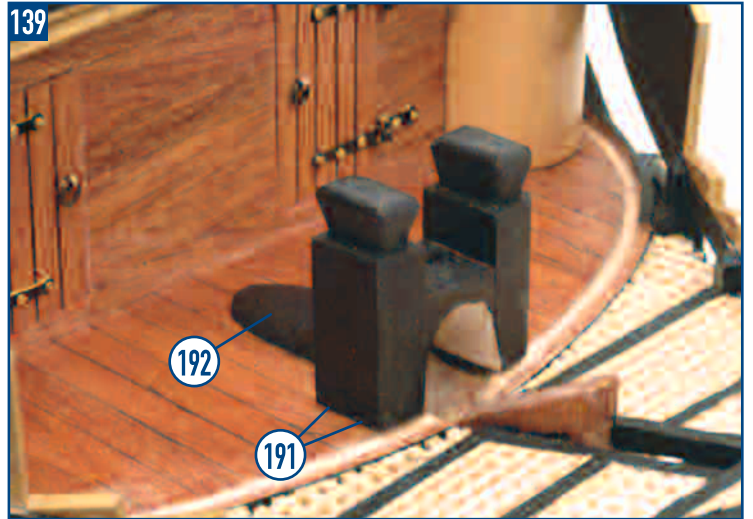
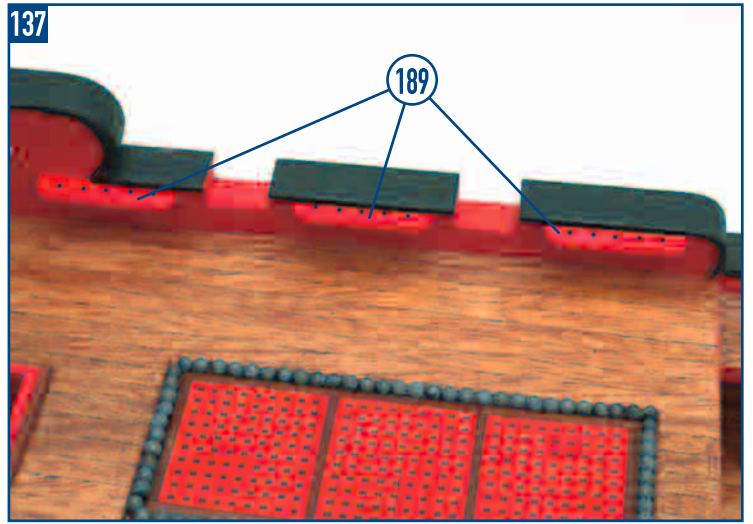
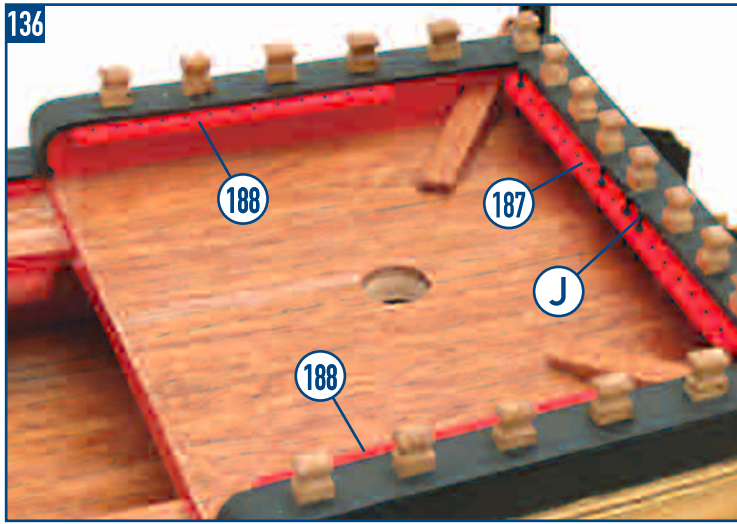

144

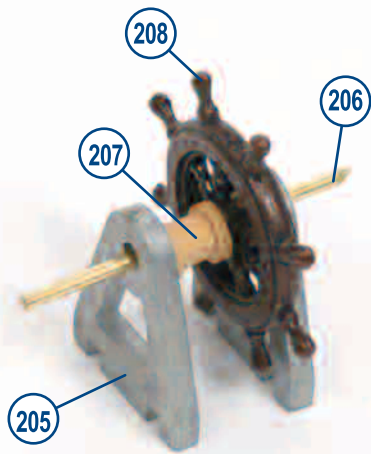

145

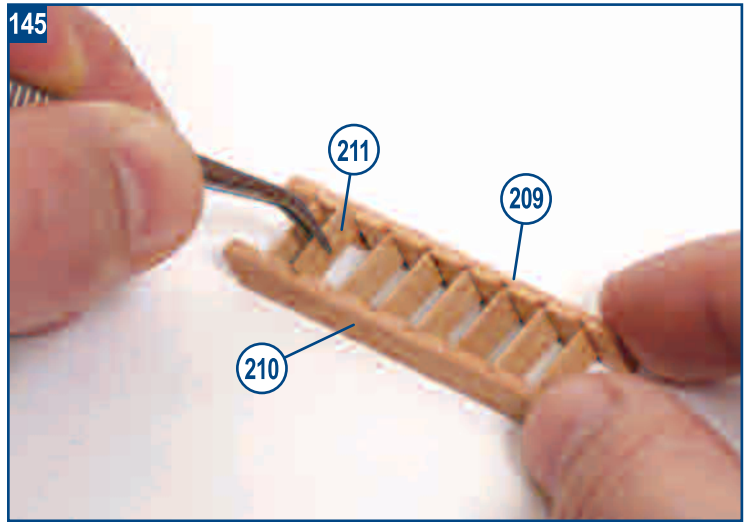

146

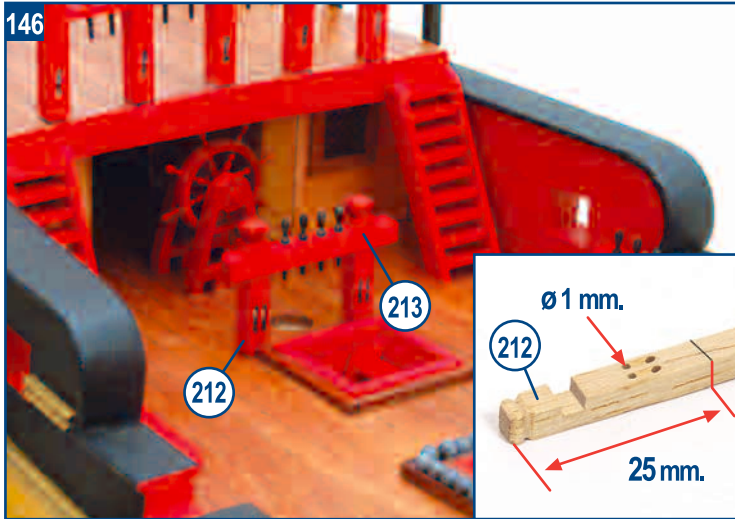

147

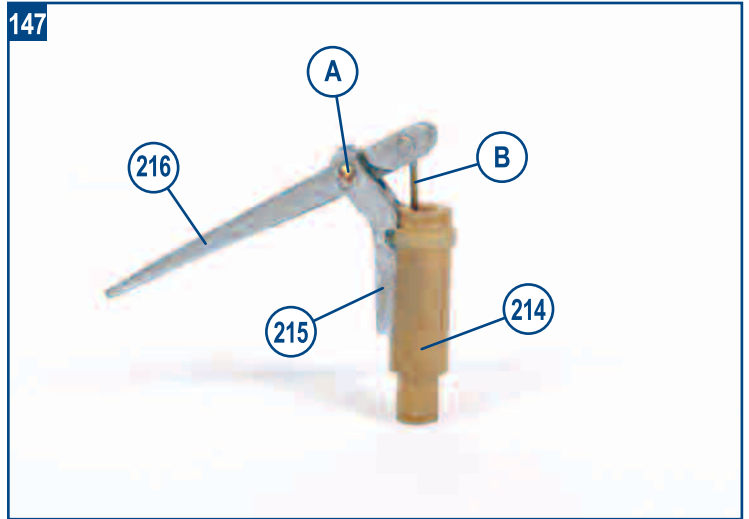

148



149

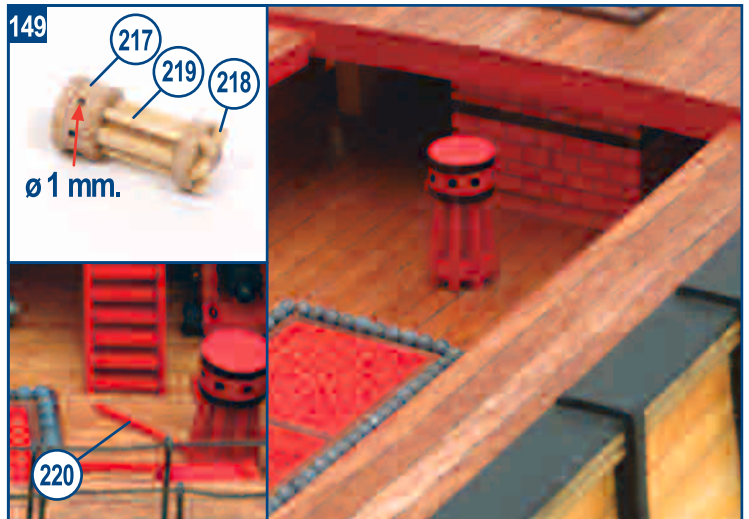

150

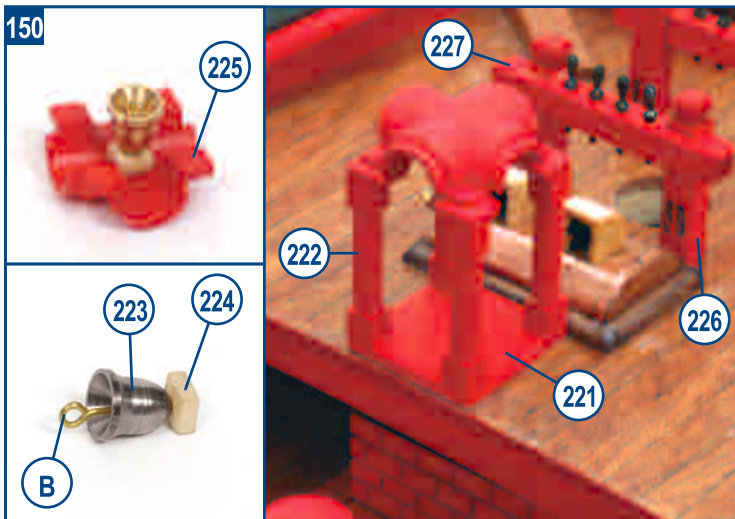

151

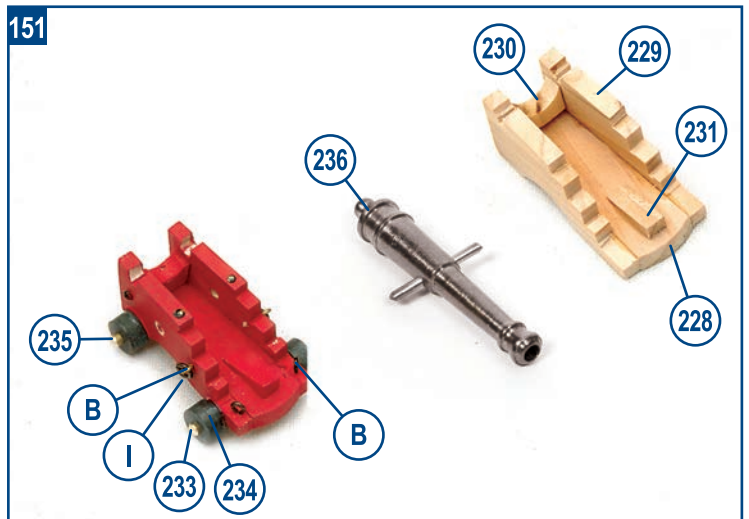

152

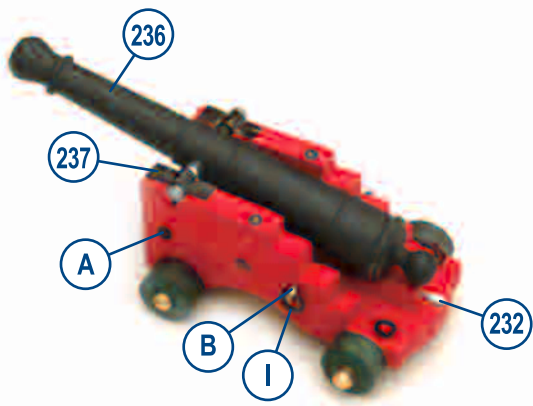

153

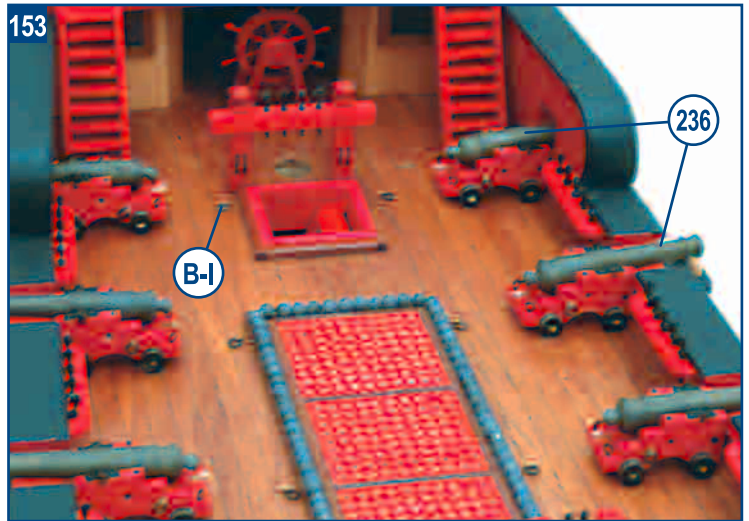

154

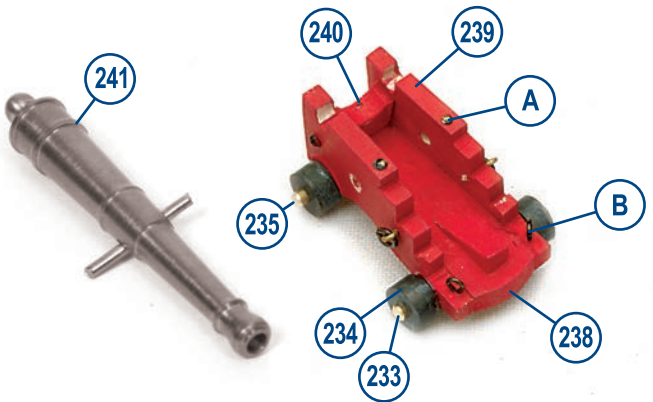

155

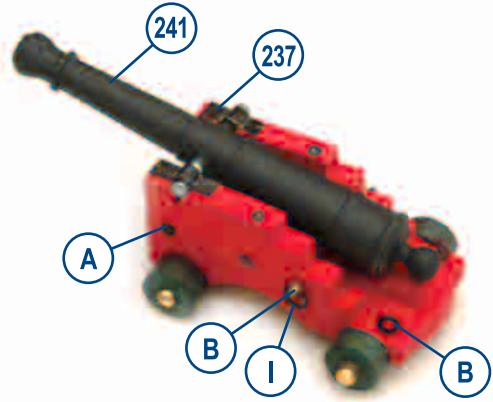

156

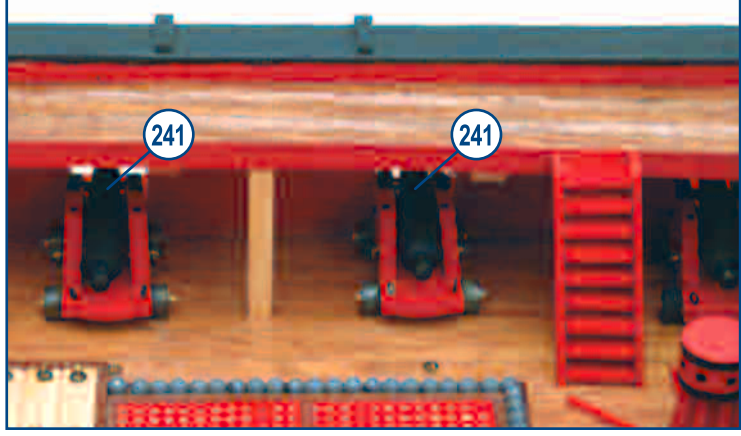

157

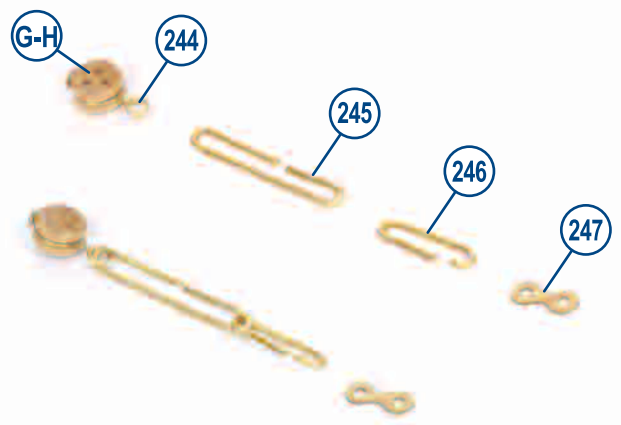

158

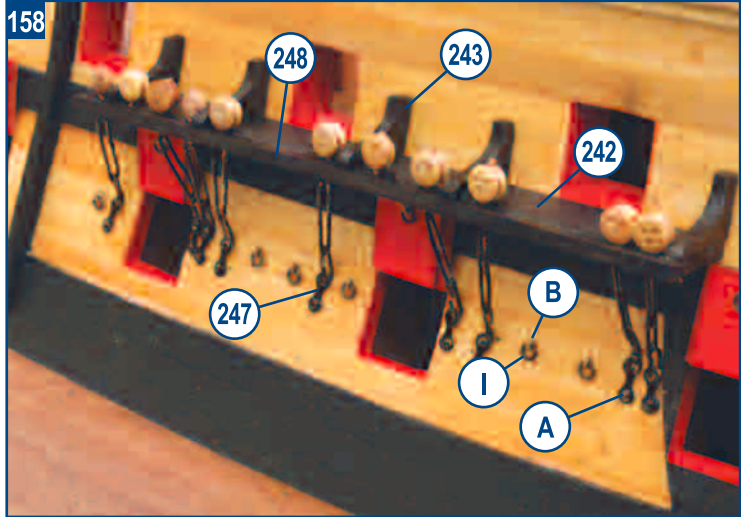

159

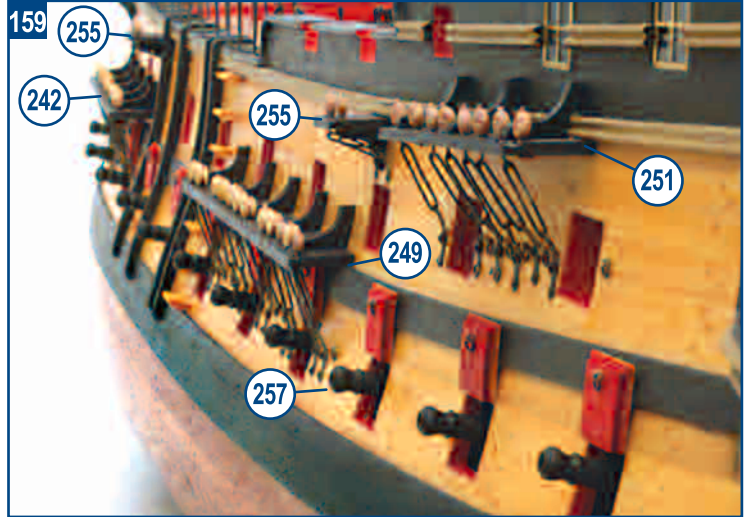

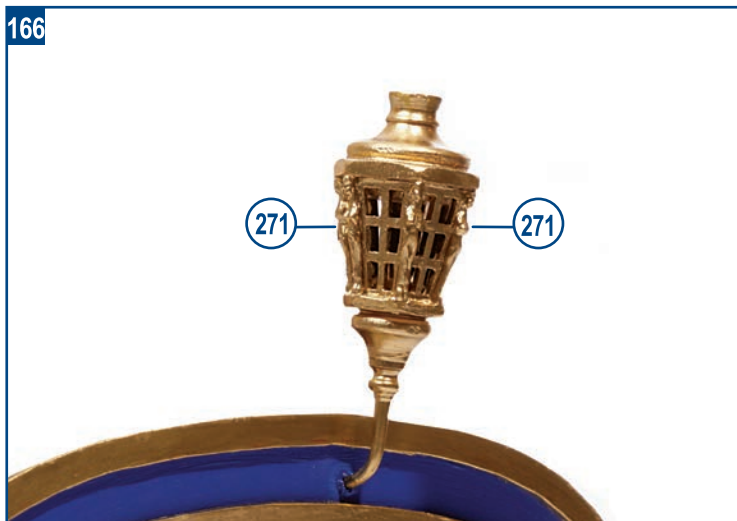
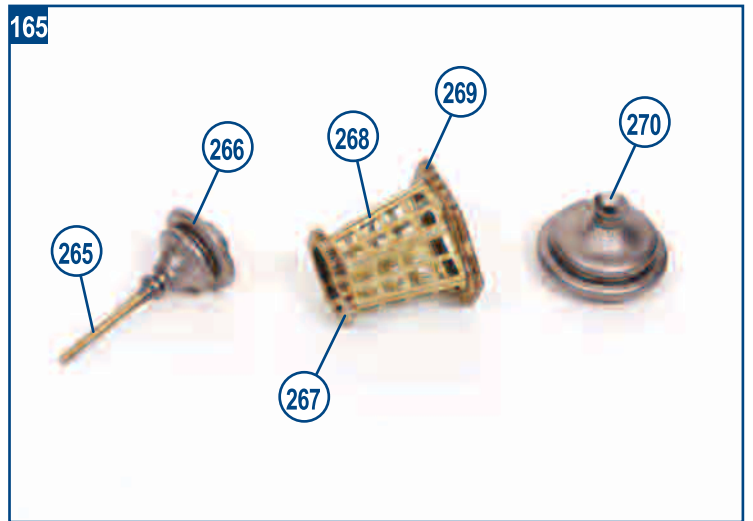
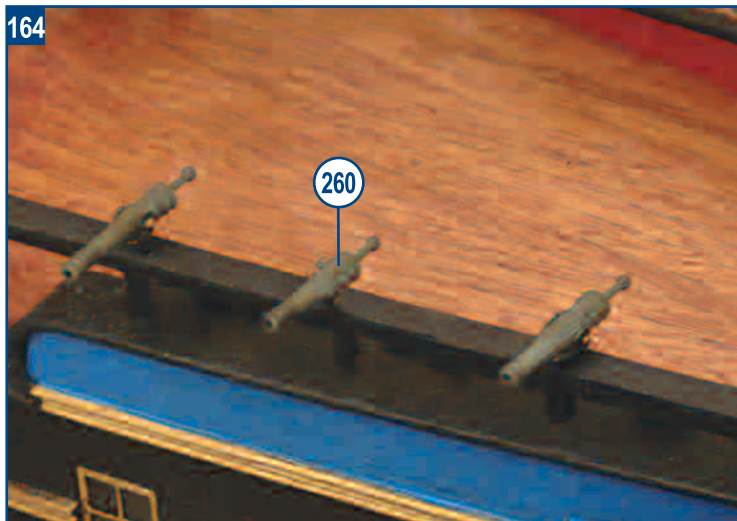
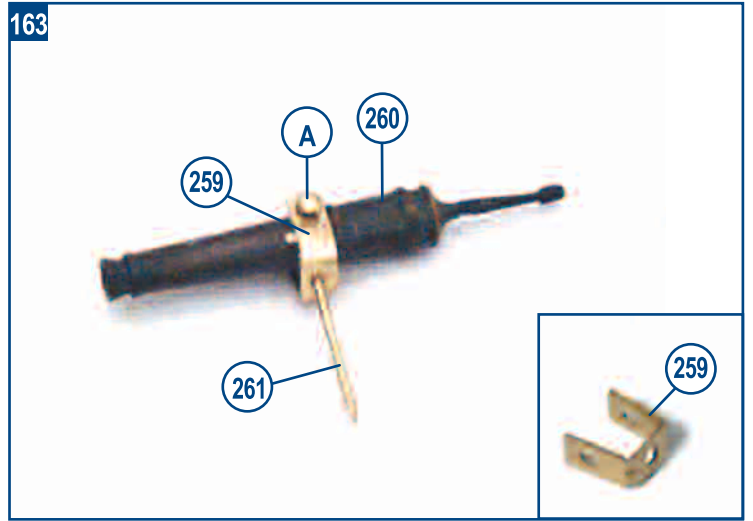
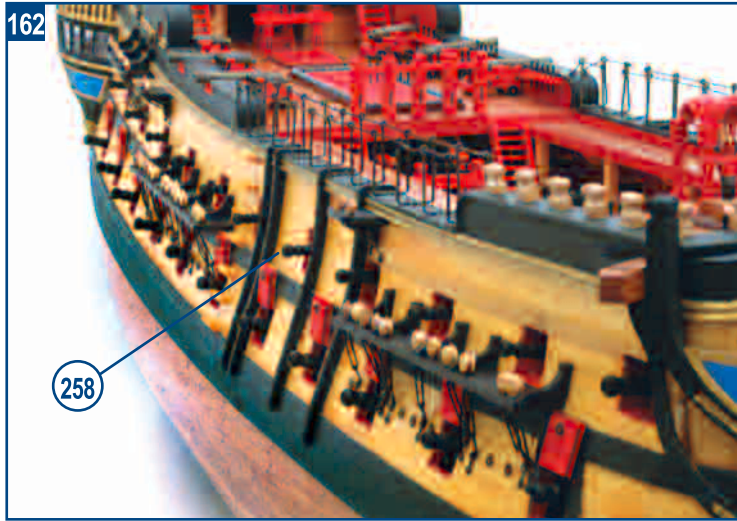
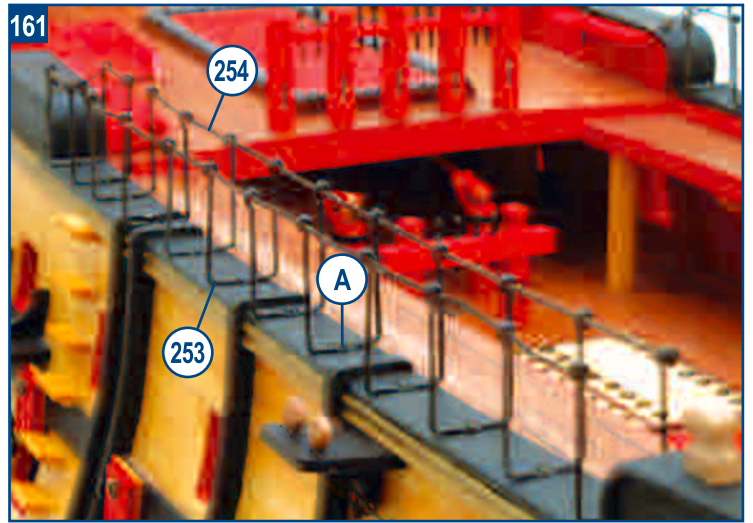
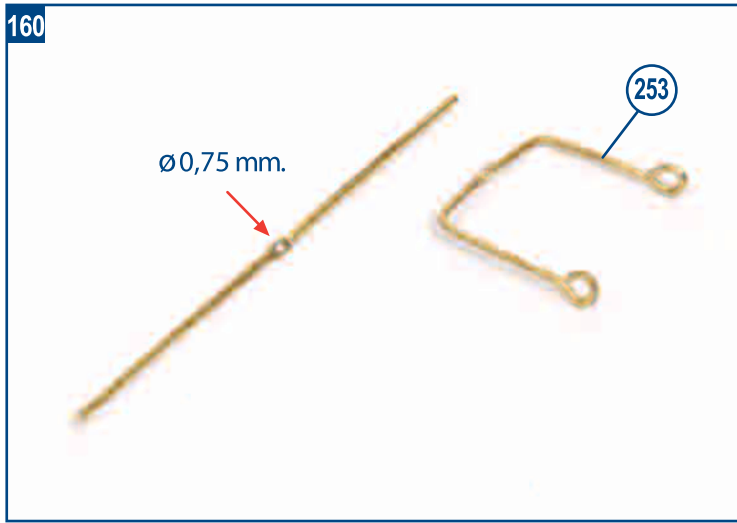

Nuestra Señora del Pilar



Pack 5

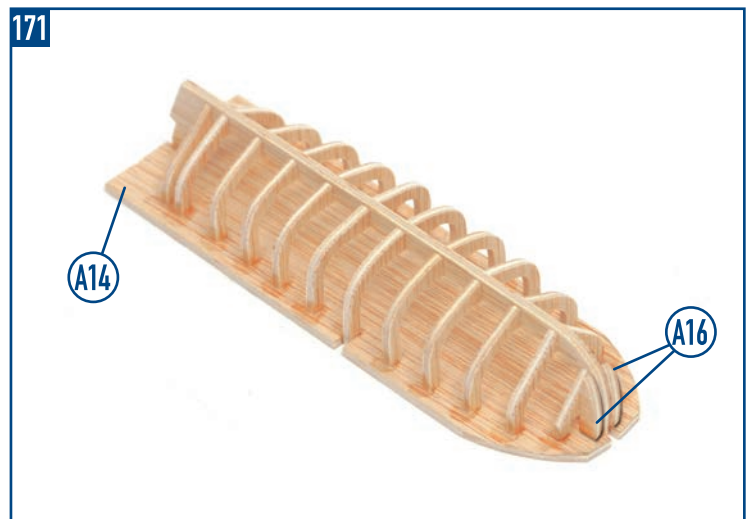
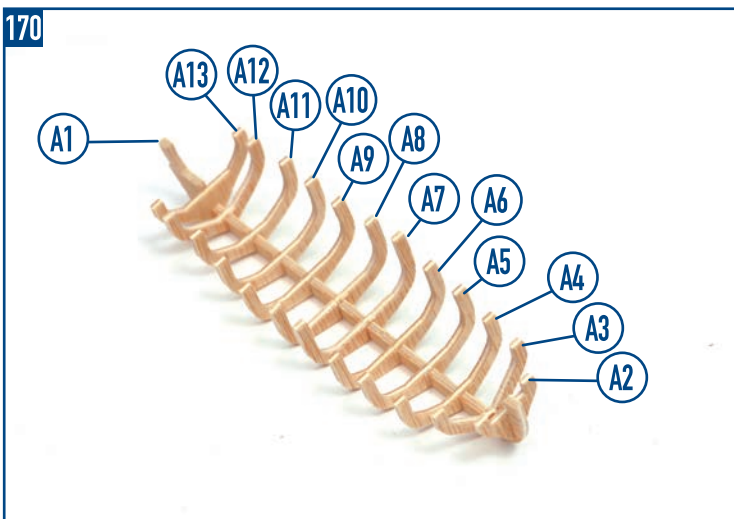
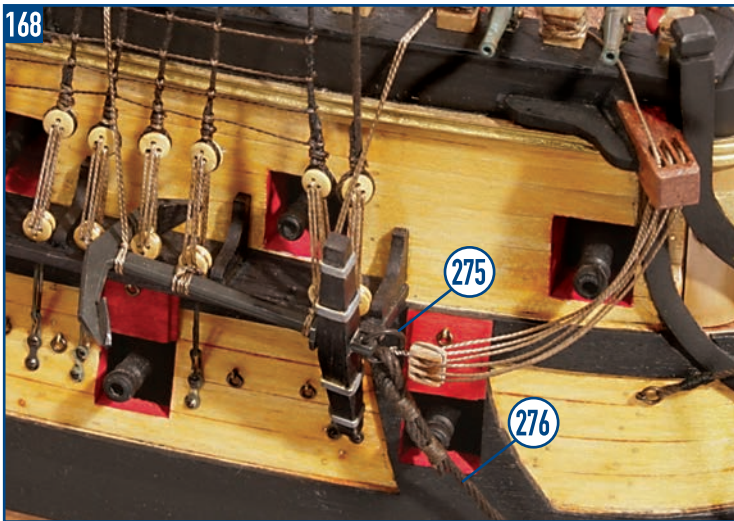

172



173



174



175



176



177

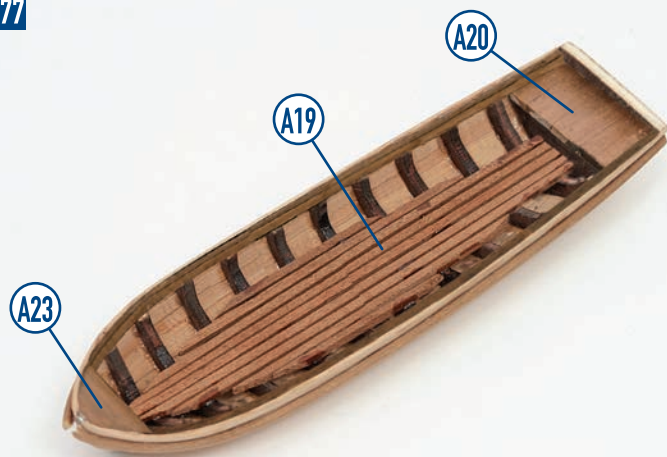

178



179

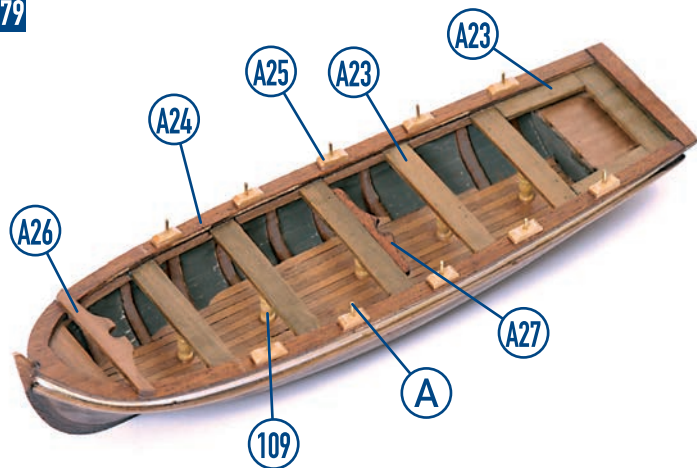

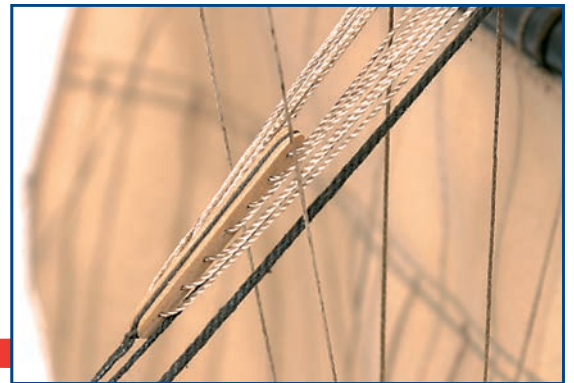
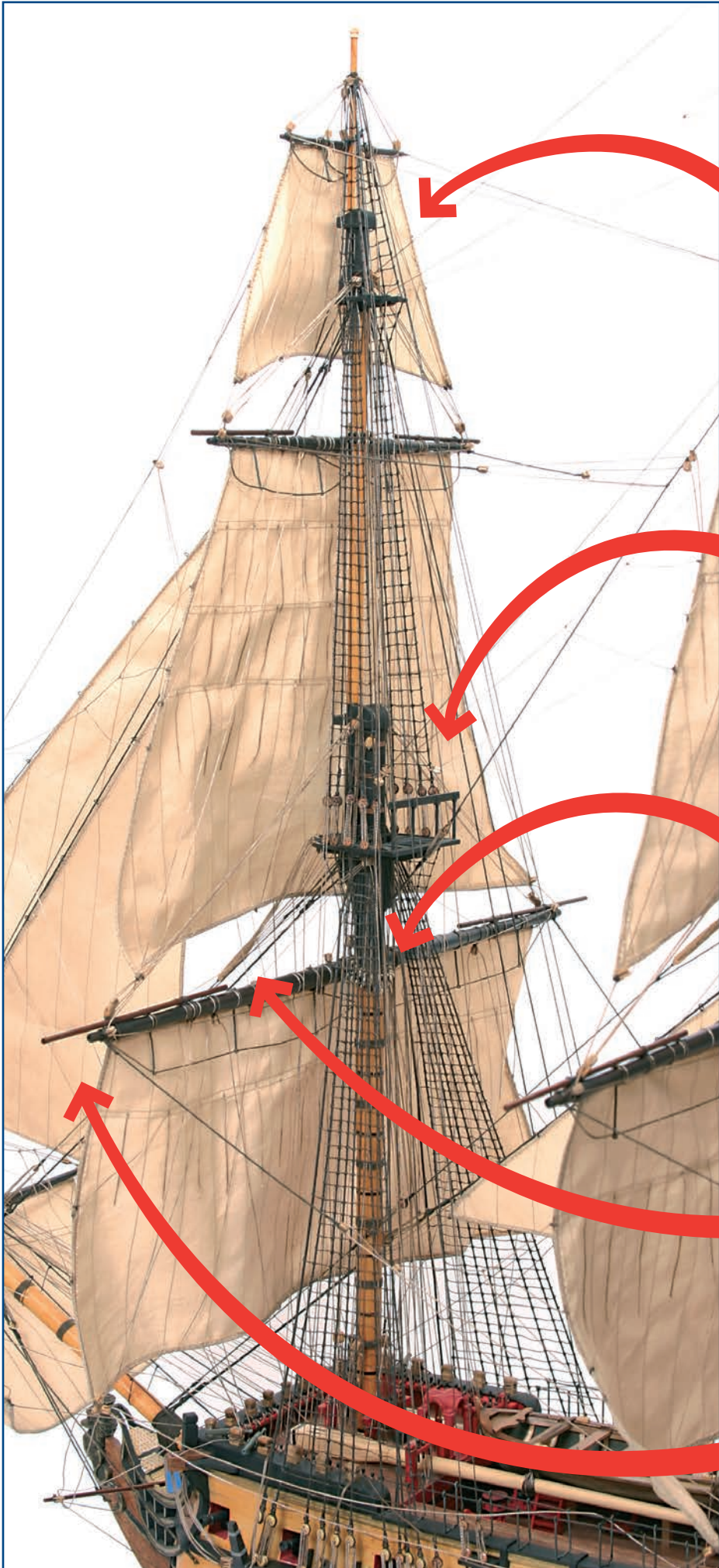

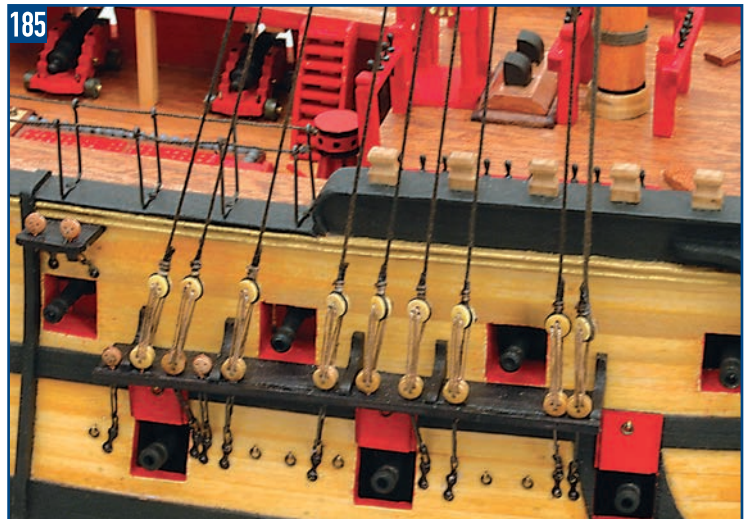
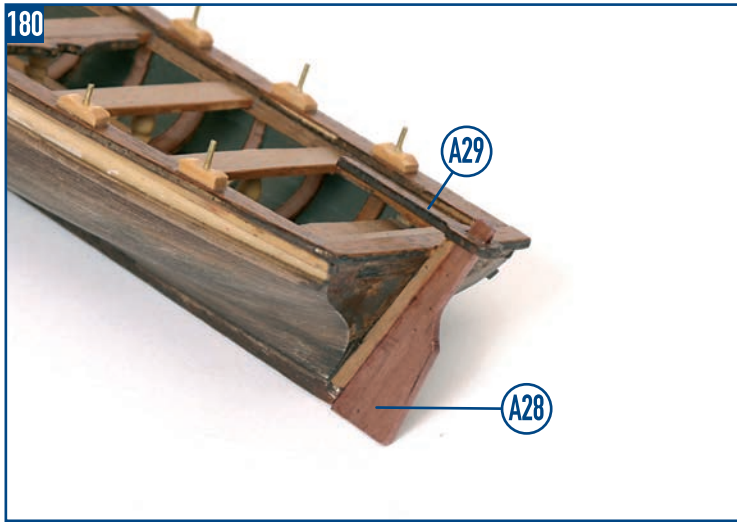

188



189



190

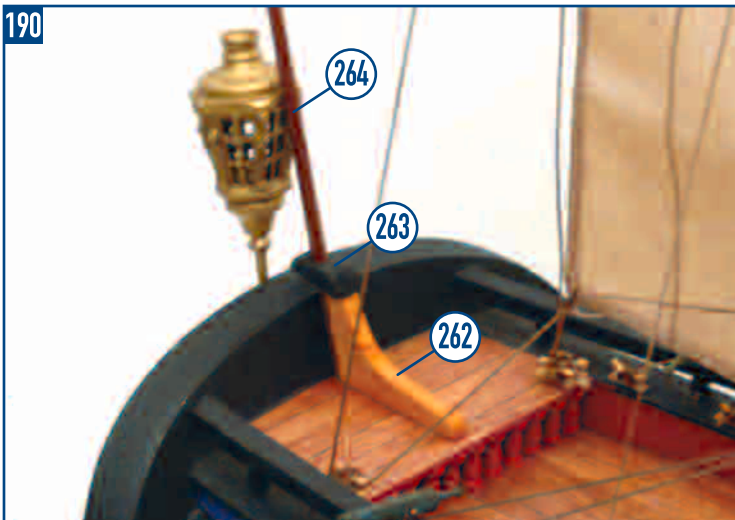

191



192



193



194



195



BAUPRÉS | BOUSPRIT | BEAUPRÉ | BOMPRESSO | BUGSPRIET

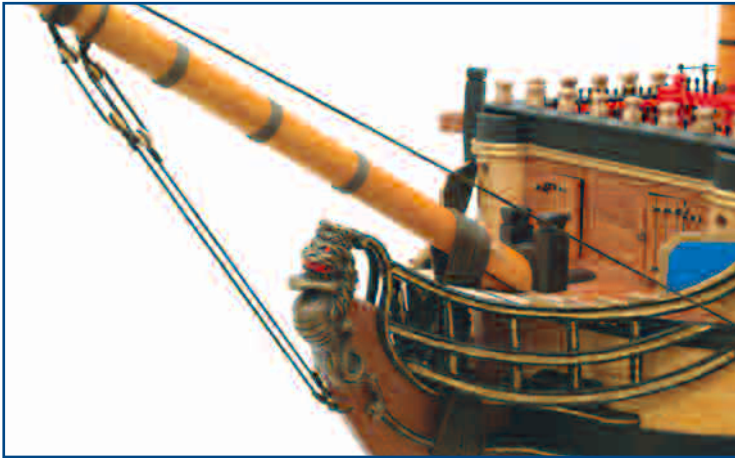

PALO MAYOR | MAIN MAST | GRAND MÂT | ALBERO MAESTRO | HAUPTMAST

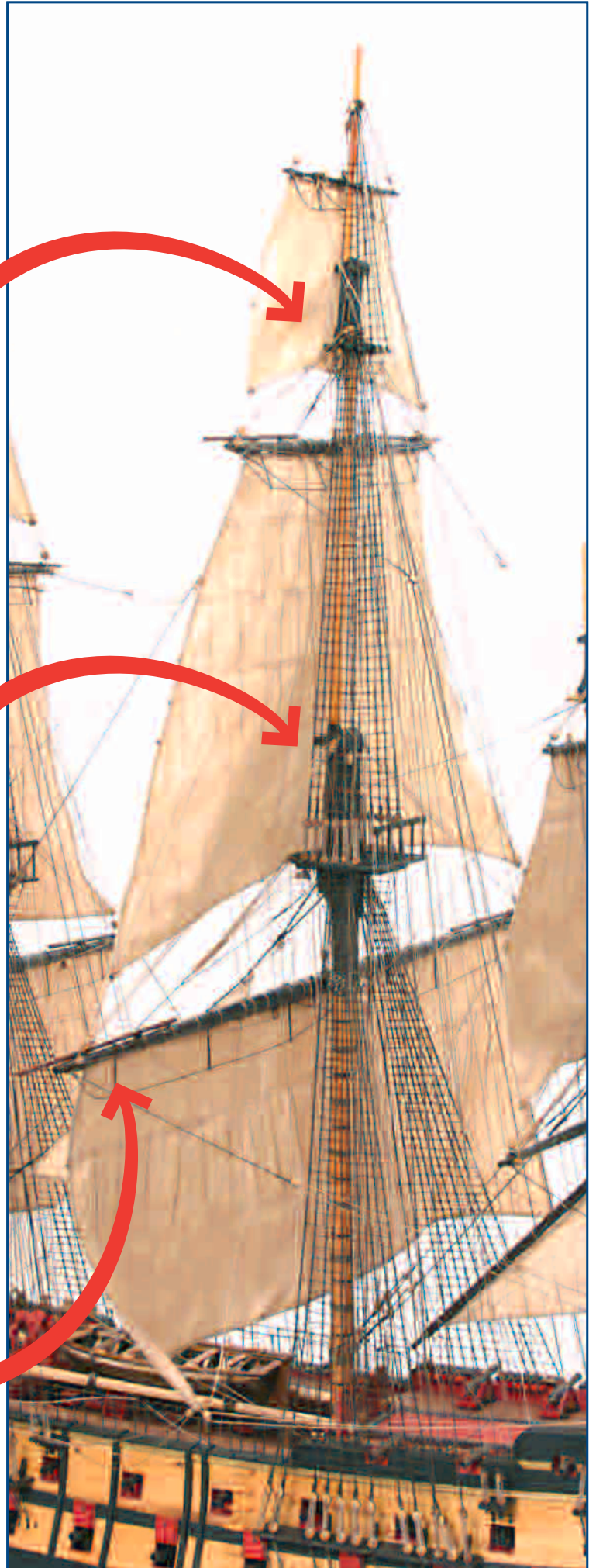

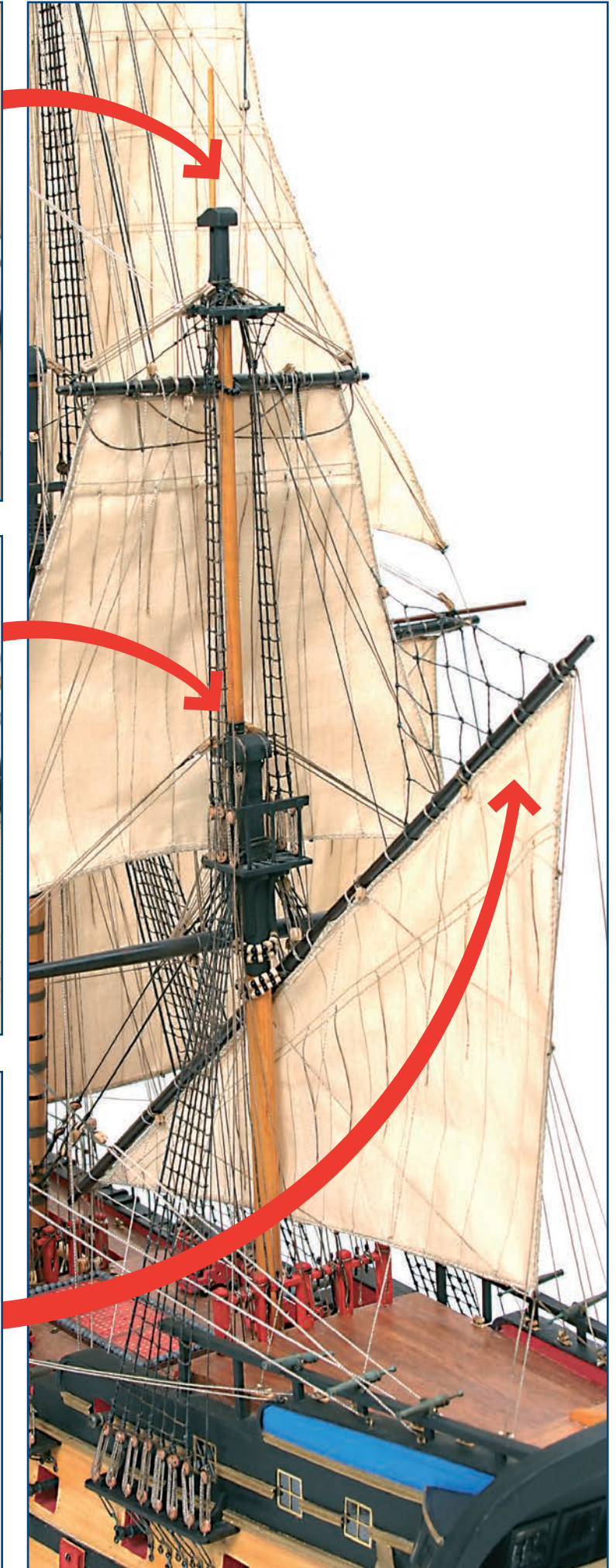

IP

Nuestra Señora del Pilar

Ref. 15001

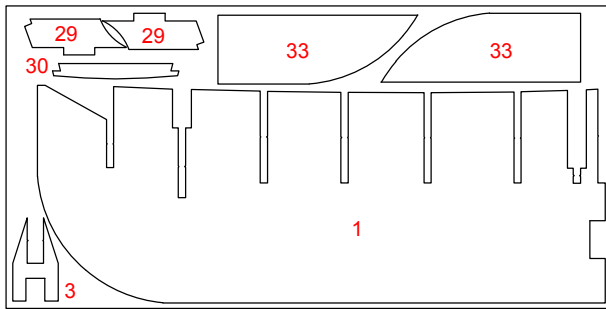

15001-1

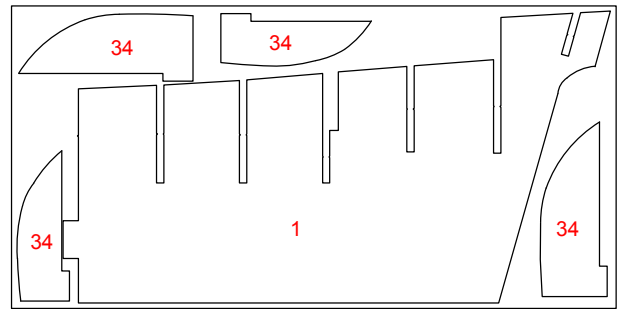

15001-2

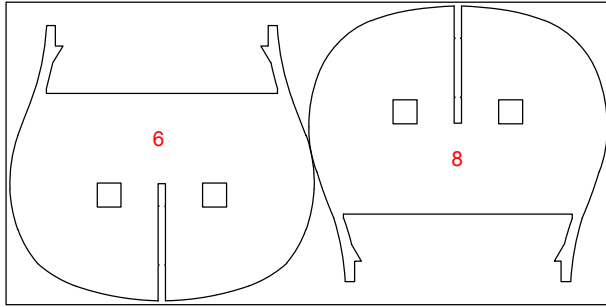

15001-3

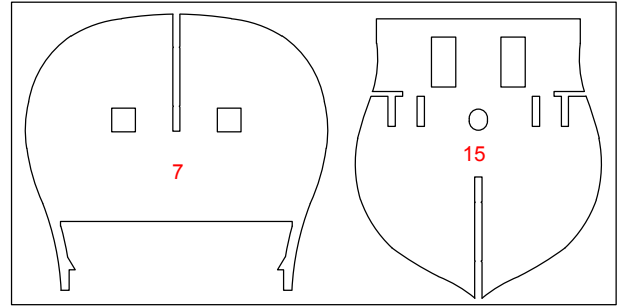

15001-4

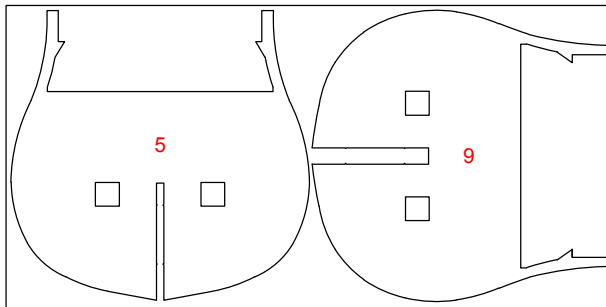

15001-5

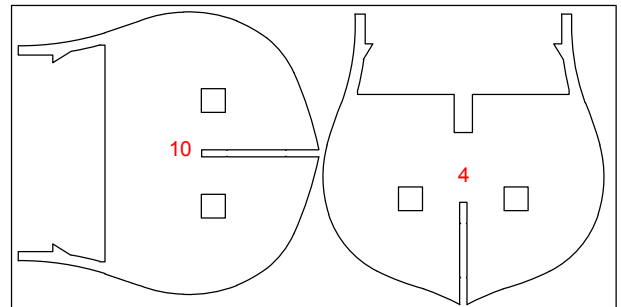

15001-6

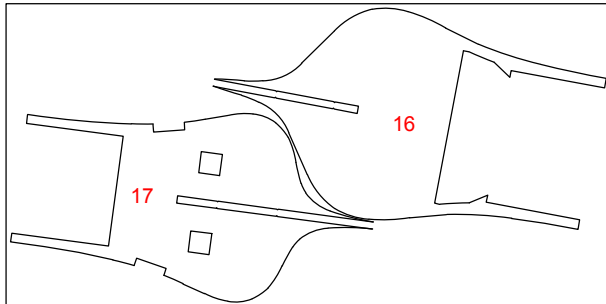

15001-7

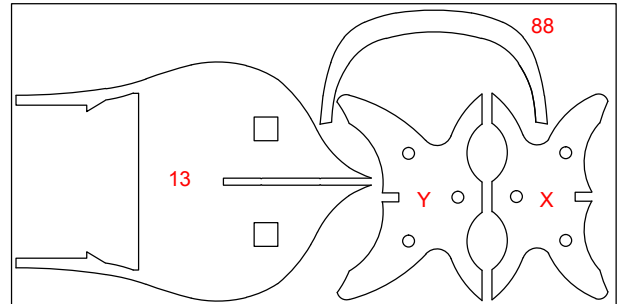

15001-8



15001-9



Sapelly
Sapelli
Sapelli
Sapelly-Holz
Sapelli



Tilo - Sicomoro
Lime wood - Sycamore
Tilleul - Sycomore
Linde - Bergahom
Tiglio - Sicomoro



Nogal africano
African walnut
Noyer africain
Afrikanisches Nußbaumholz
Noce africano

IP

Nuestra Señora del Pilar

Ref. 15001

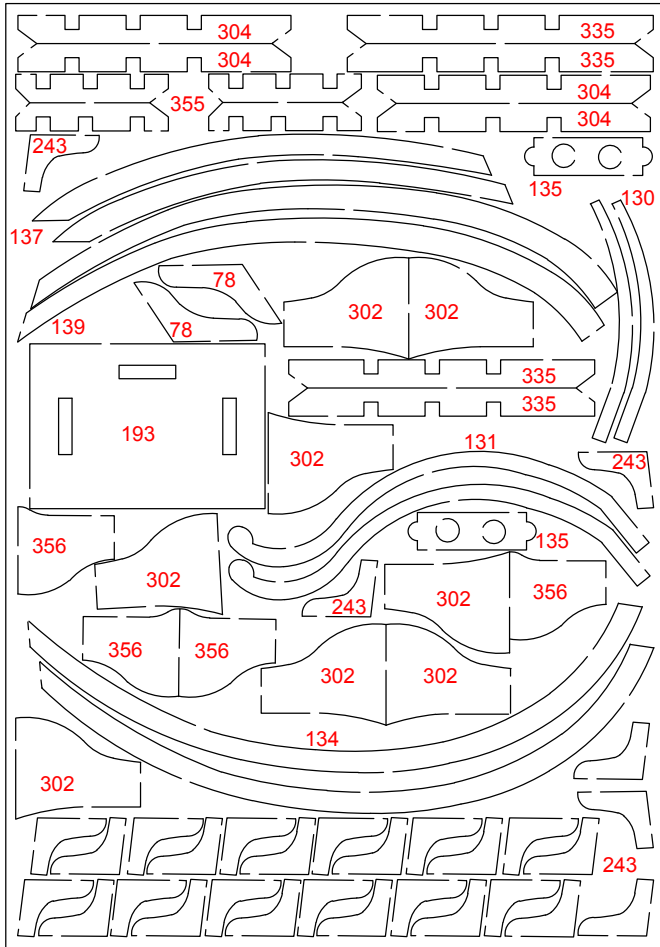

15001-16

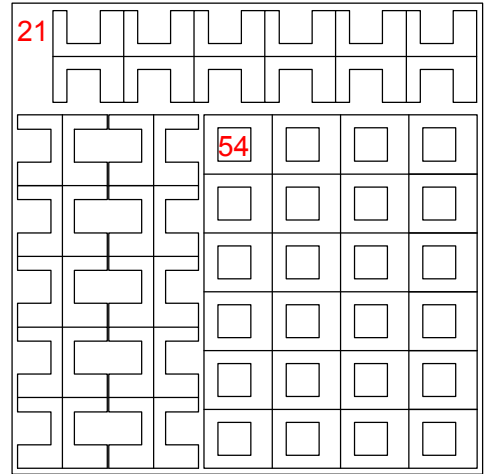

15001-10

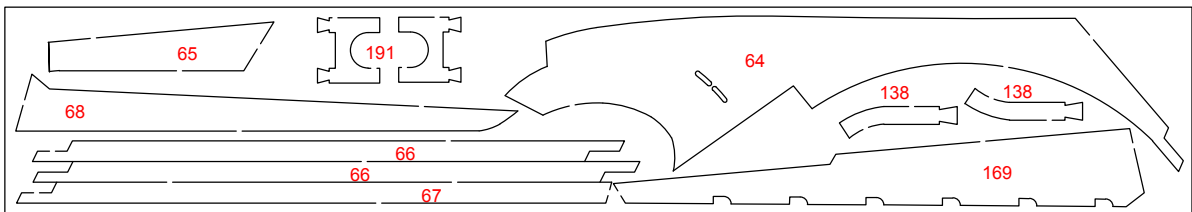

15001-17

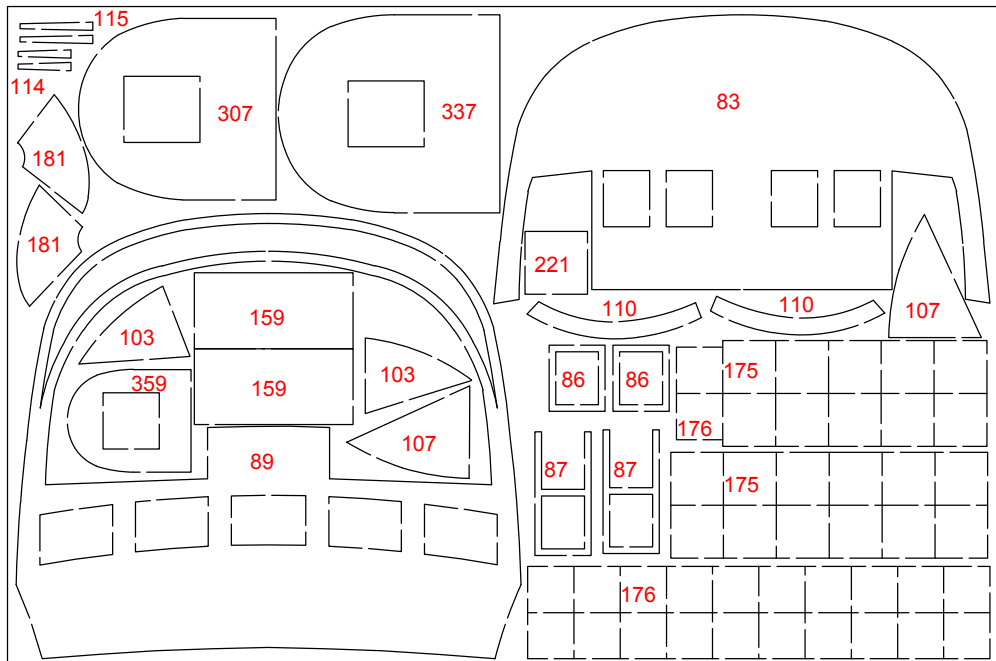

15001-15

IP

Nuestra Señora del Pilar

Ref. 15001

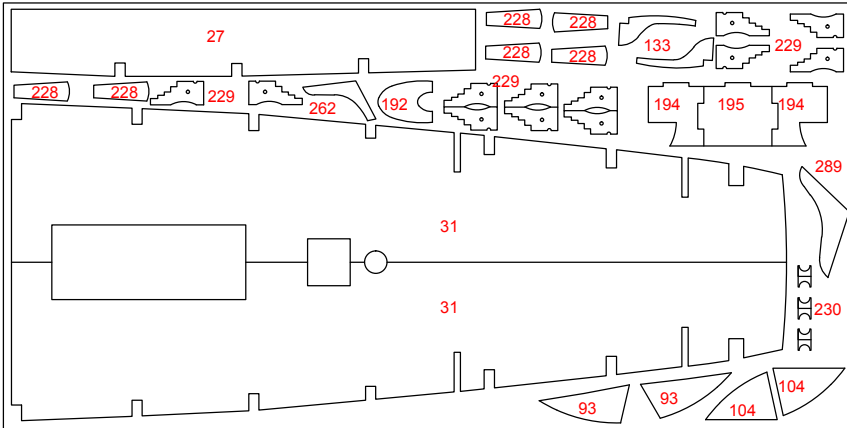

15001-13

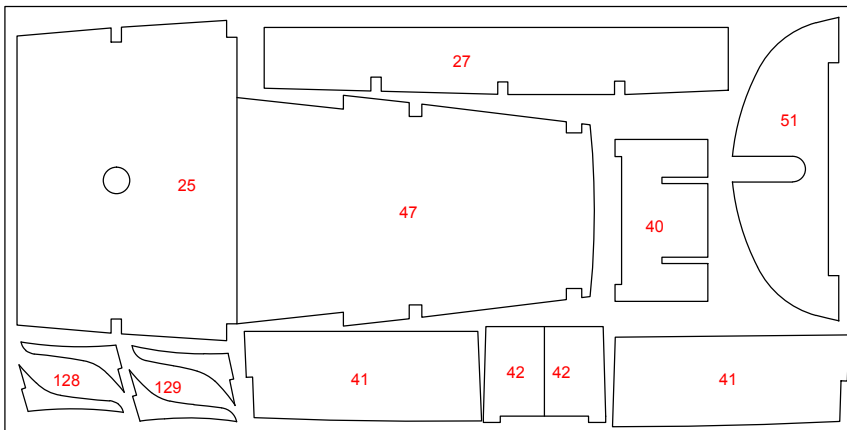

15001-14

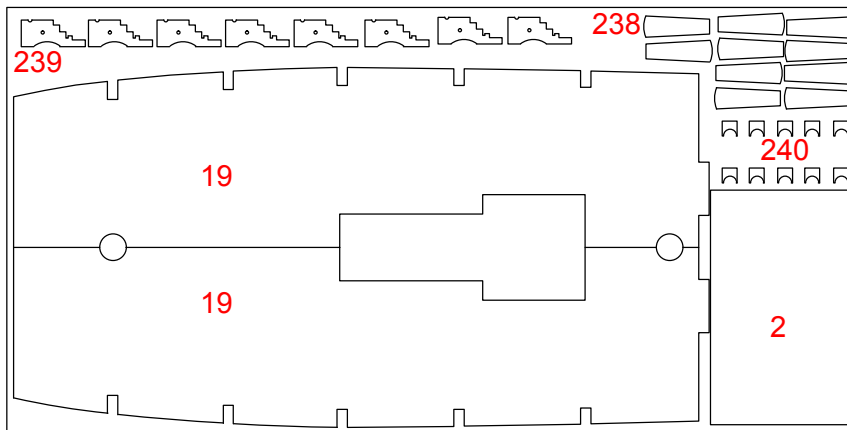

15001-11

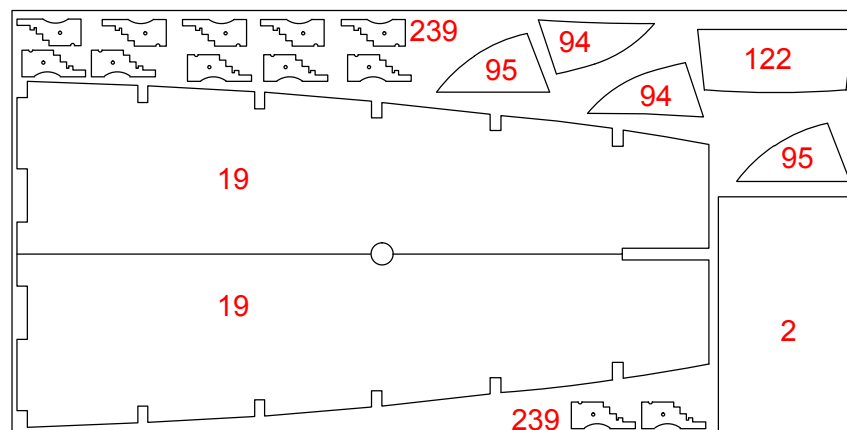

15001-12

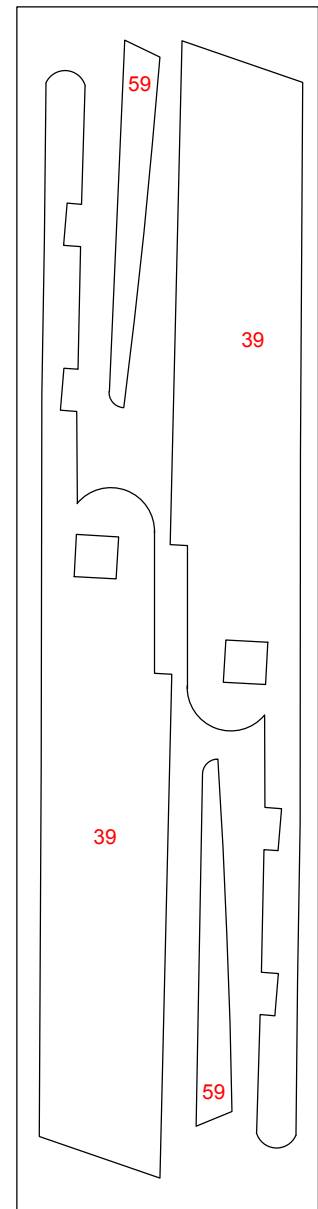

15001-18

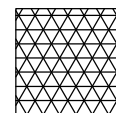

46

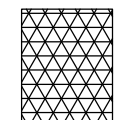
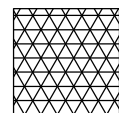

44

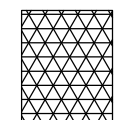
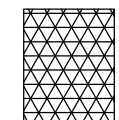

44

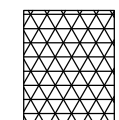

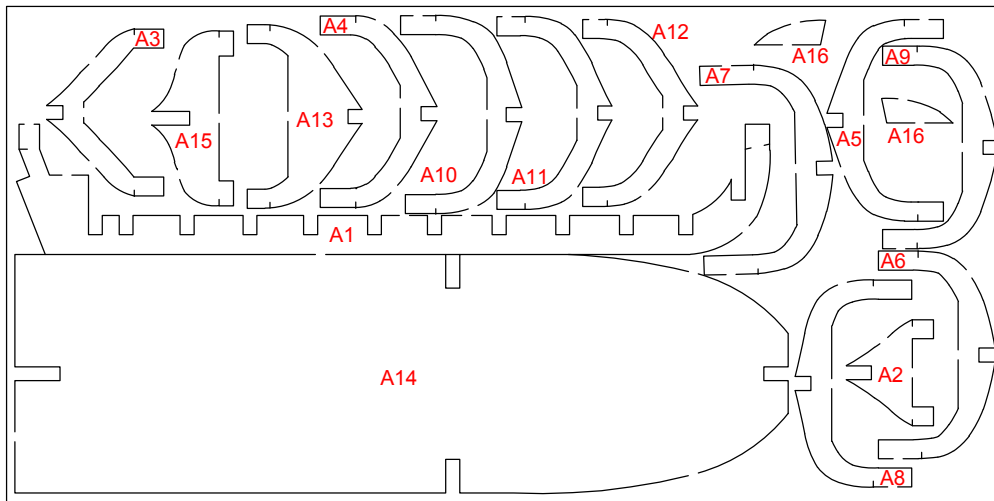

15001-19

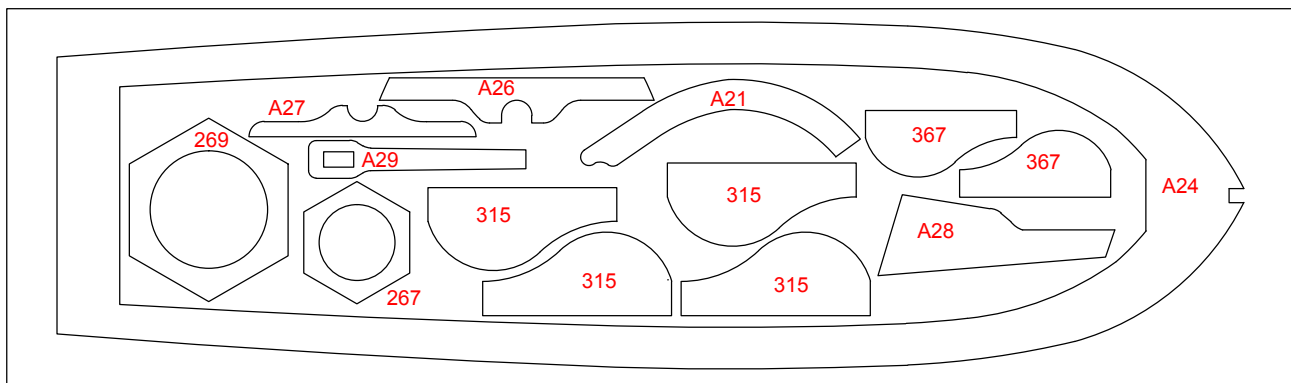

15001-20

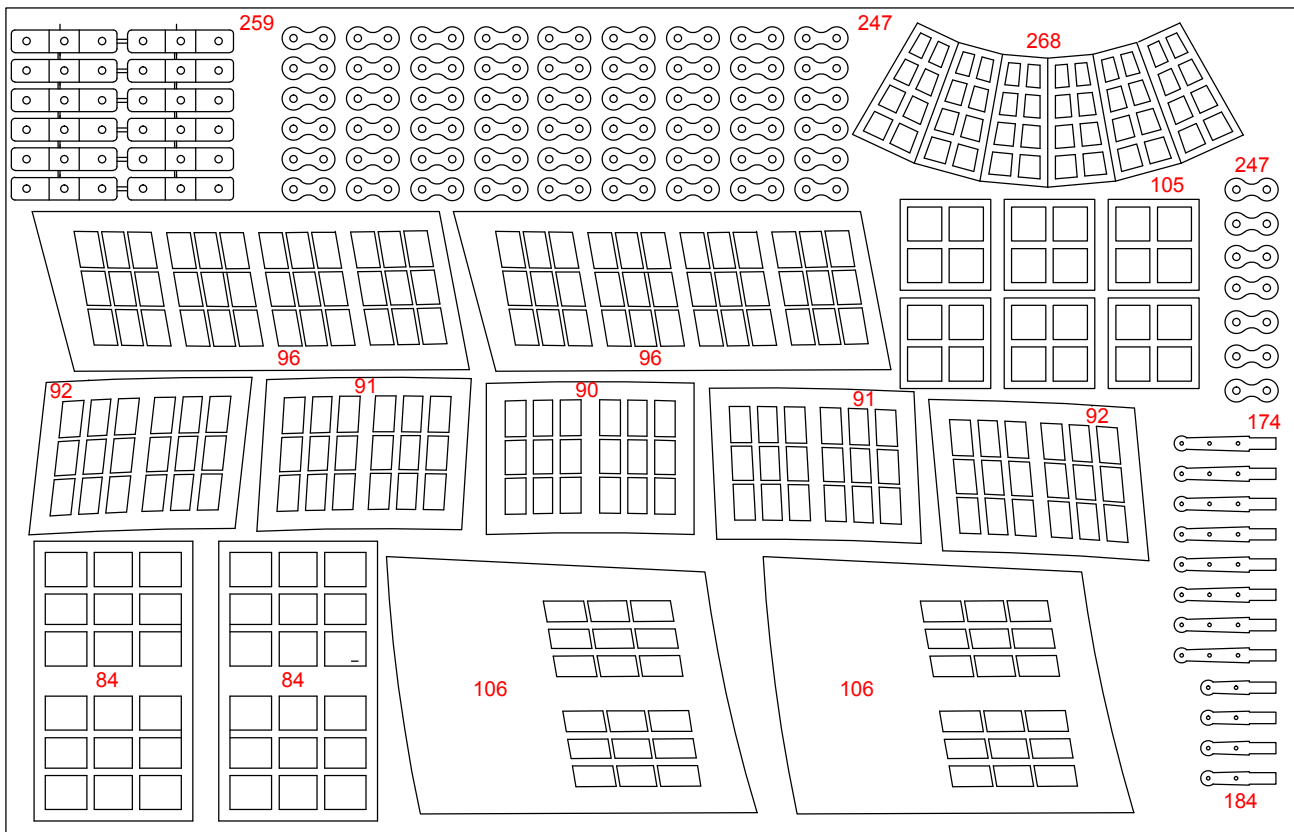

15001-21

Nuestra Señora del Pilar

Bauprés / Bowsprit / Beaupré
Bompresso / Bogsprit

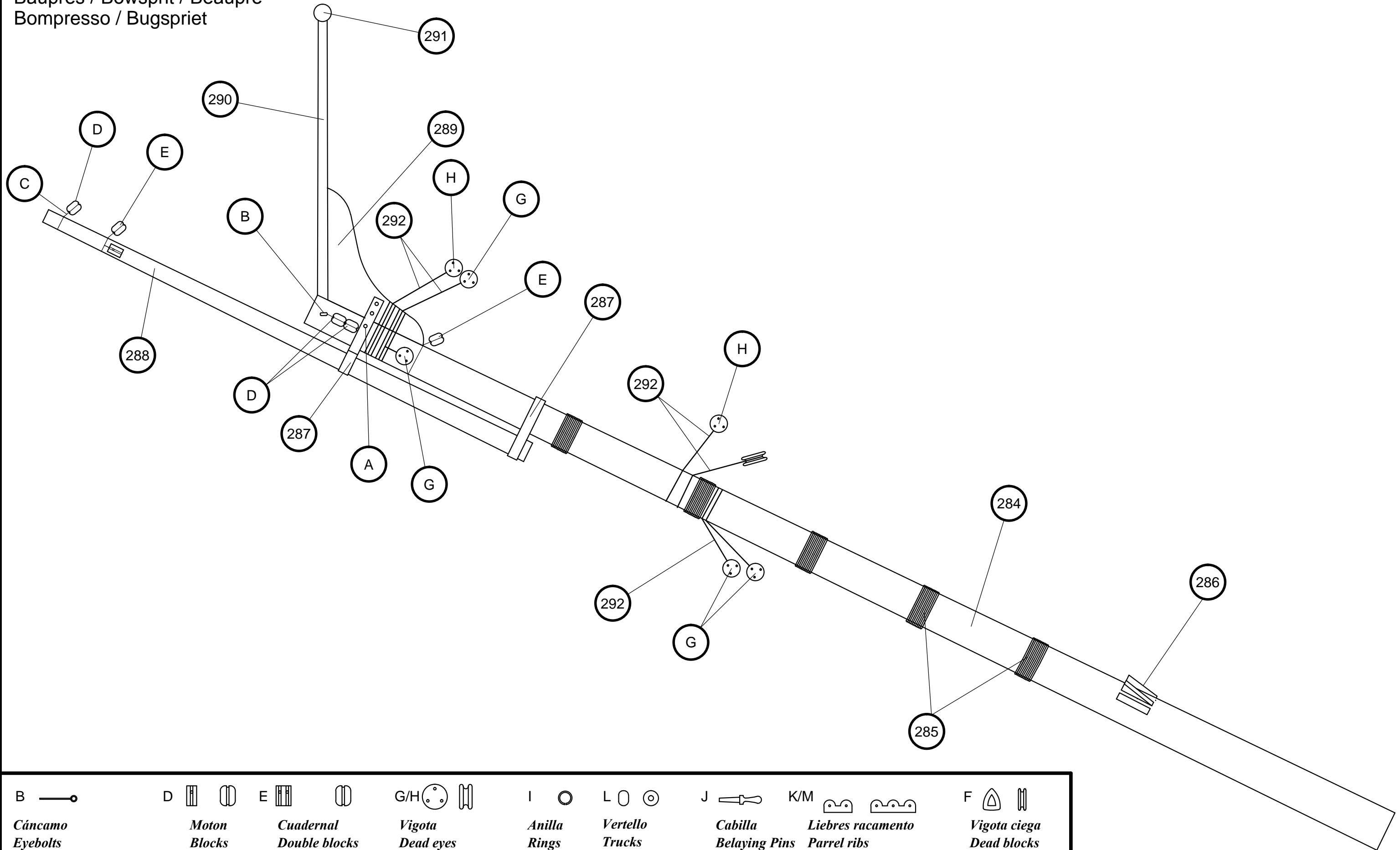

B	—●	D			E			G/H			I	○	L			J		K/M			F							
Cáncamo		Moton		Cuadernal		Vigota		Anilla		Vertello		Cabilla		Liebres racamento		Vigota ciega		Liebres racamento		Vigota ciega		Dead blocks		Bigotta ciega		Jungferblock		Moque
Eyebolts		Blocks		Double blocks		Dead eyes		Rings		Trucks		Belaying Pins		Parrel ribs		Bigotta ciega		Parrel ribs		Befestigung Racktaue		Bigotta ciega		Jungferblock		Moque		
Caviglia di ferro ad anello		Bozzello		Pastecca		Bigotta		Anello		Bertocci		Caviglia		Lepre strozza		Bigotta ciega		Lepre strozza		Befestigung Racktaue		Bigotta ciega		Jungferblock		Moque		
Tragöse		Blockrolle		Block		Jungferblock		Öse		Racktaublöcke		Rundeisen		Befestigung Racktaue		Bigotta ciega		Befestigung Racktaue		Befestigung Racktaue		Bigotta ciega		Jungferblock		Moque		
Piton à oeil		Poulie		Poulie double		Cap de mouton		Oeil		Pomme de racage		Cheville		Digot de racage		Bigotta ciega		Digot de racage		Digot de racage		Bigotta ciega		Jungferblock		Moque		

Scale 1/1

Nuestra Señora del Pilar

Scale 1/1

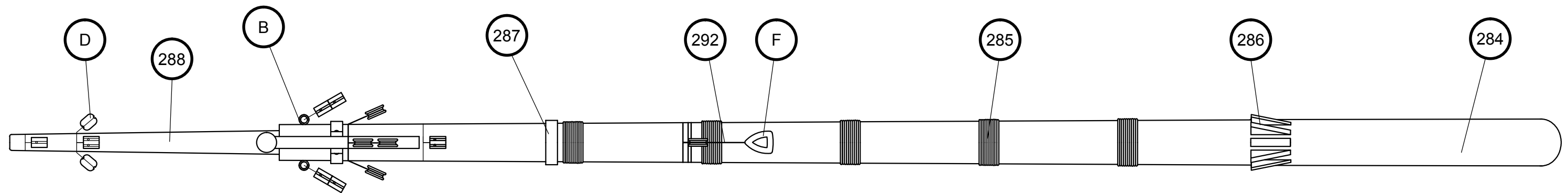
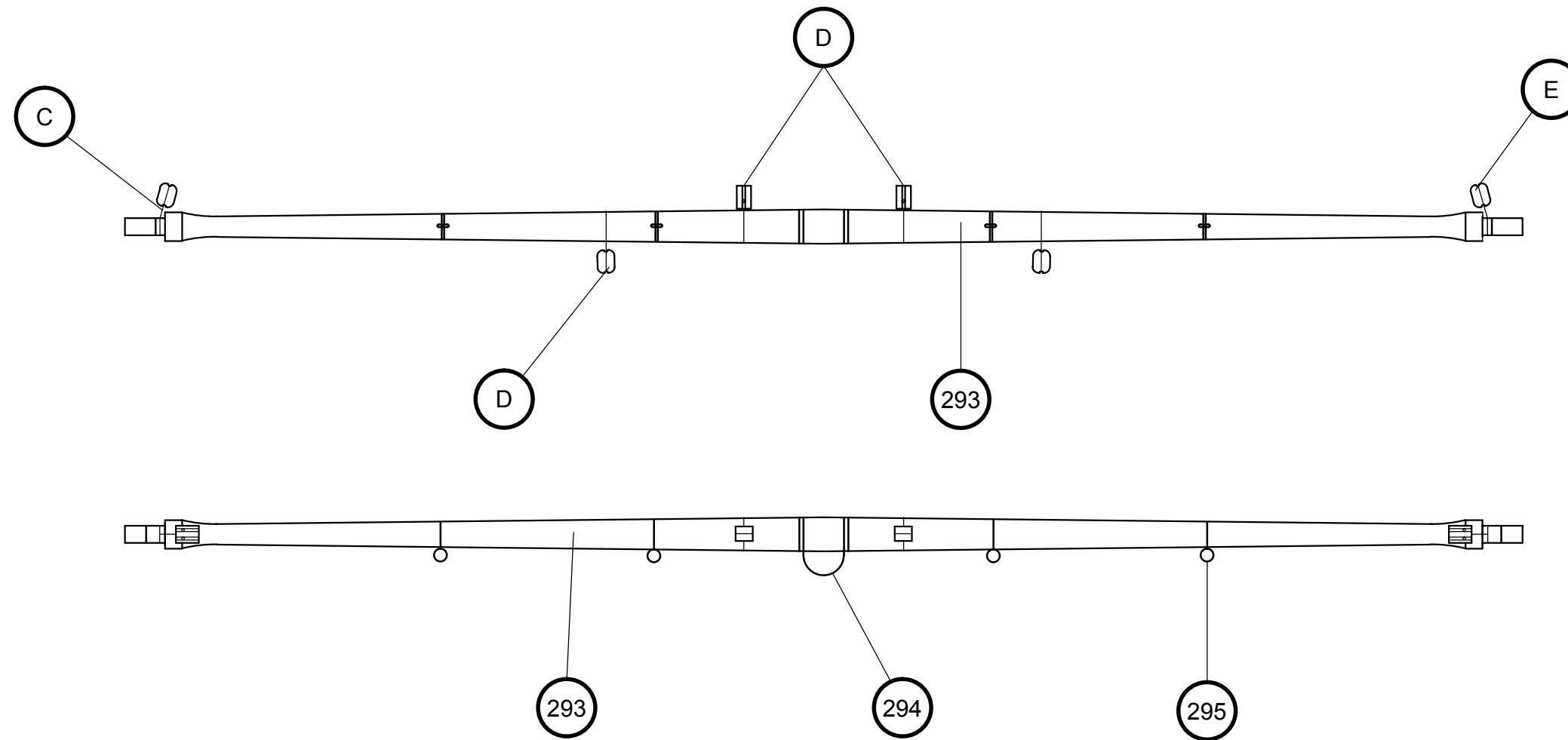

Bauprés / Bowsprit / Beaupré
Bompresso / Bugsprit

Nuestra Señora del Pilar

Scale 1/1

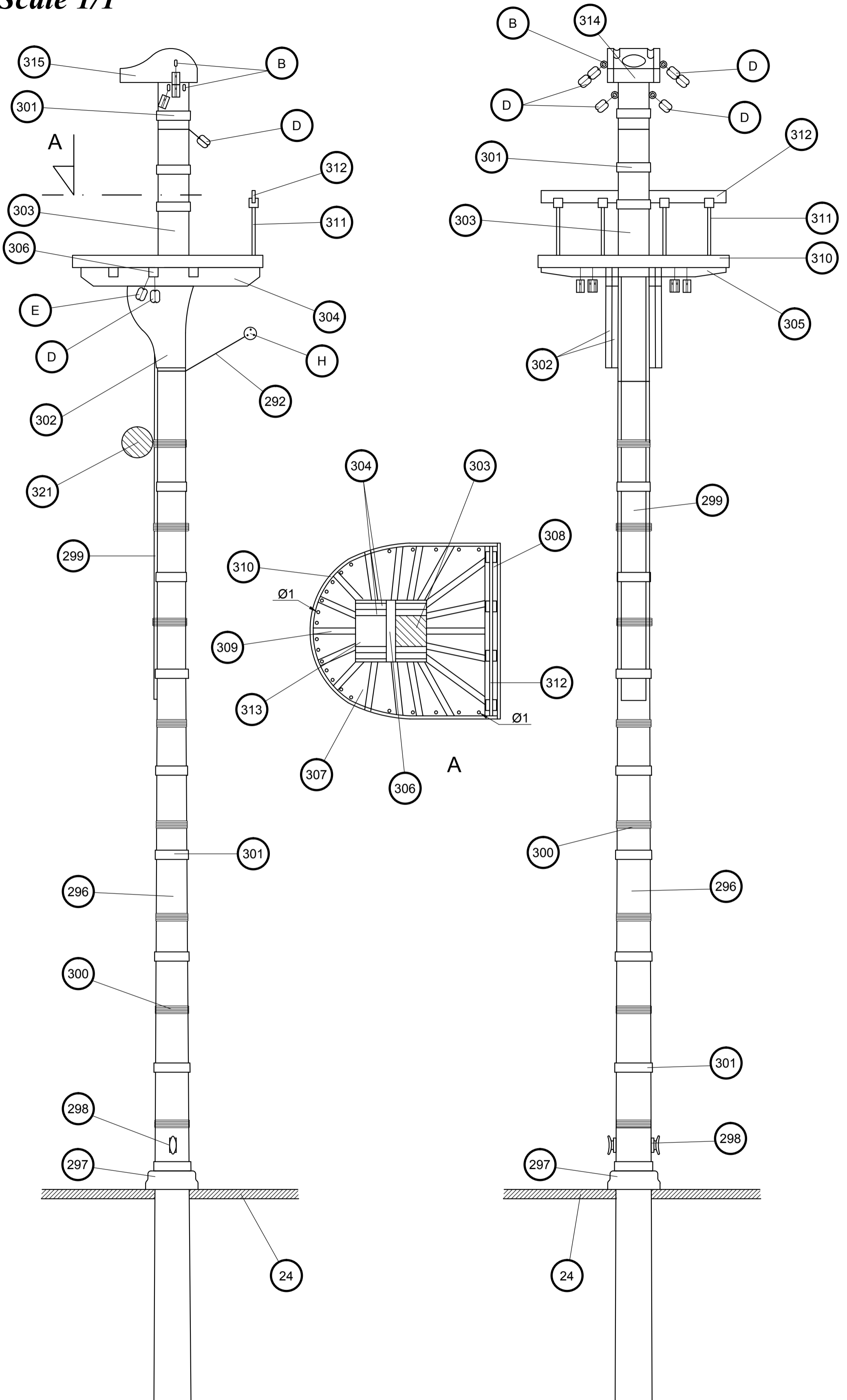

Nuestra Señora del Pilar

Scale 1/1

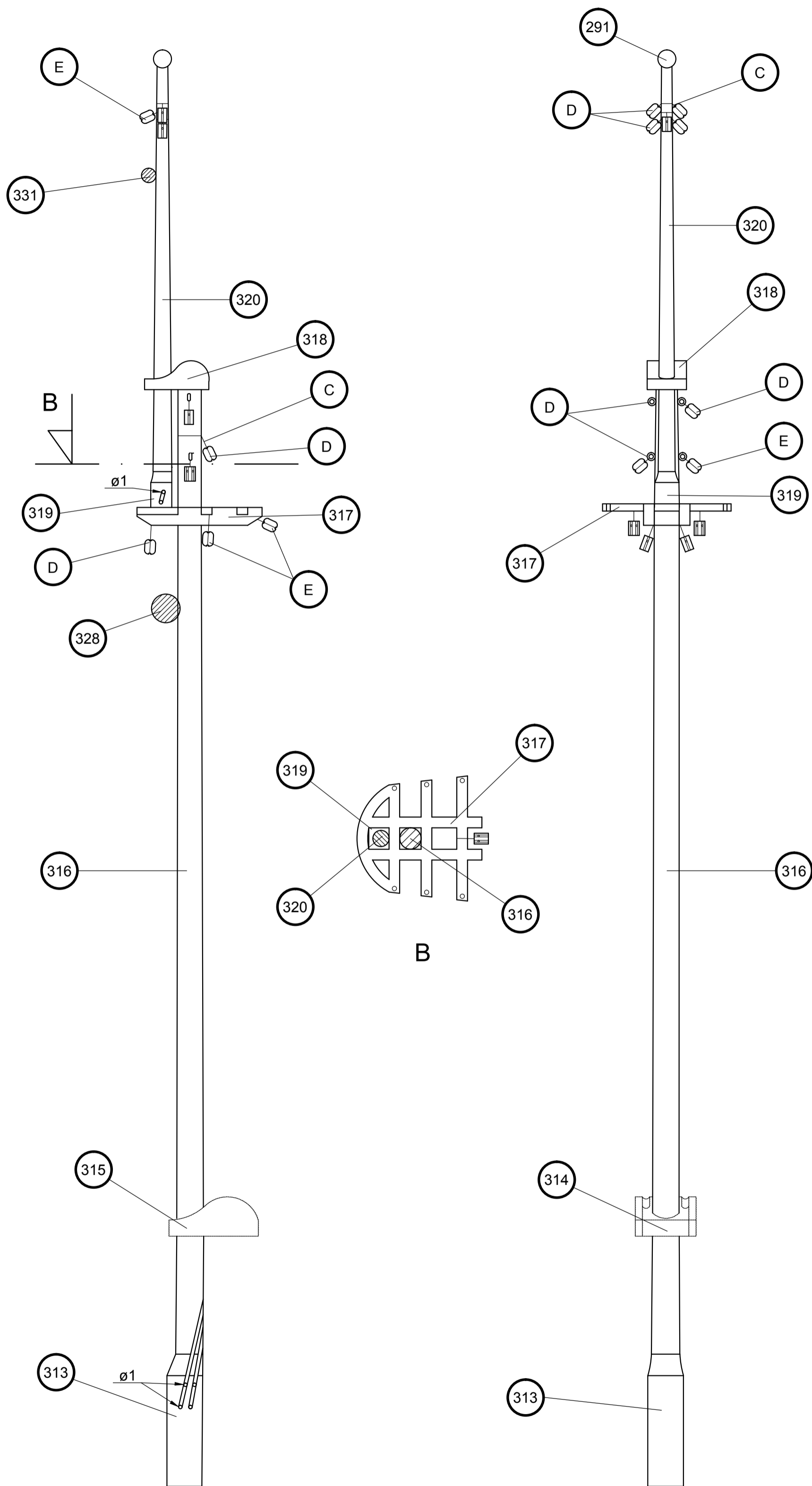

Nuestra Señora del Pilar

Scale 1/1

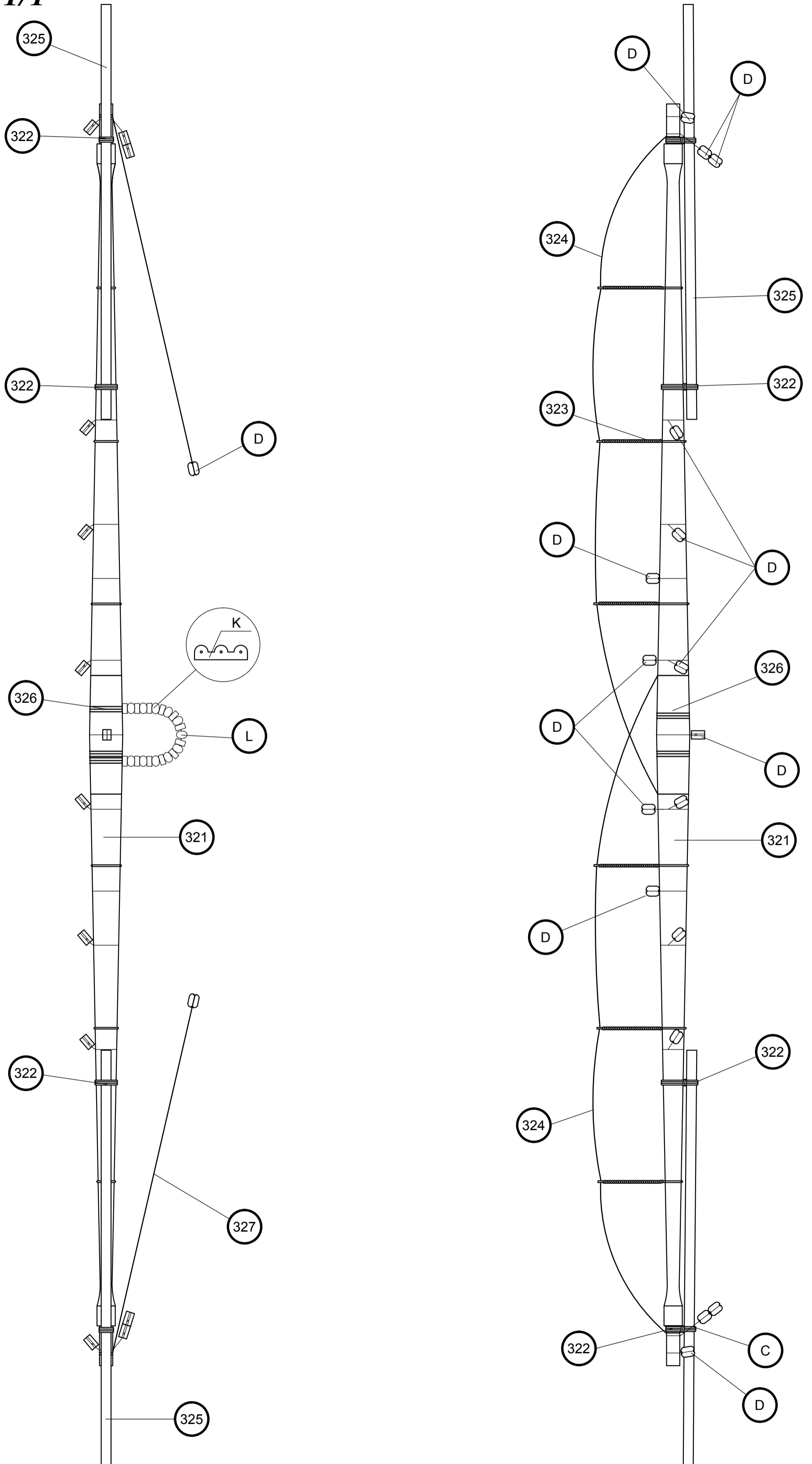

Nuestra Señora del Pilar

Scale 1/1

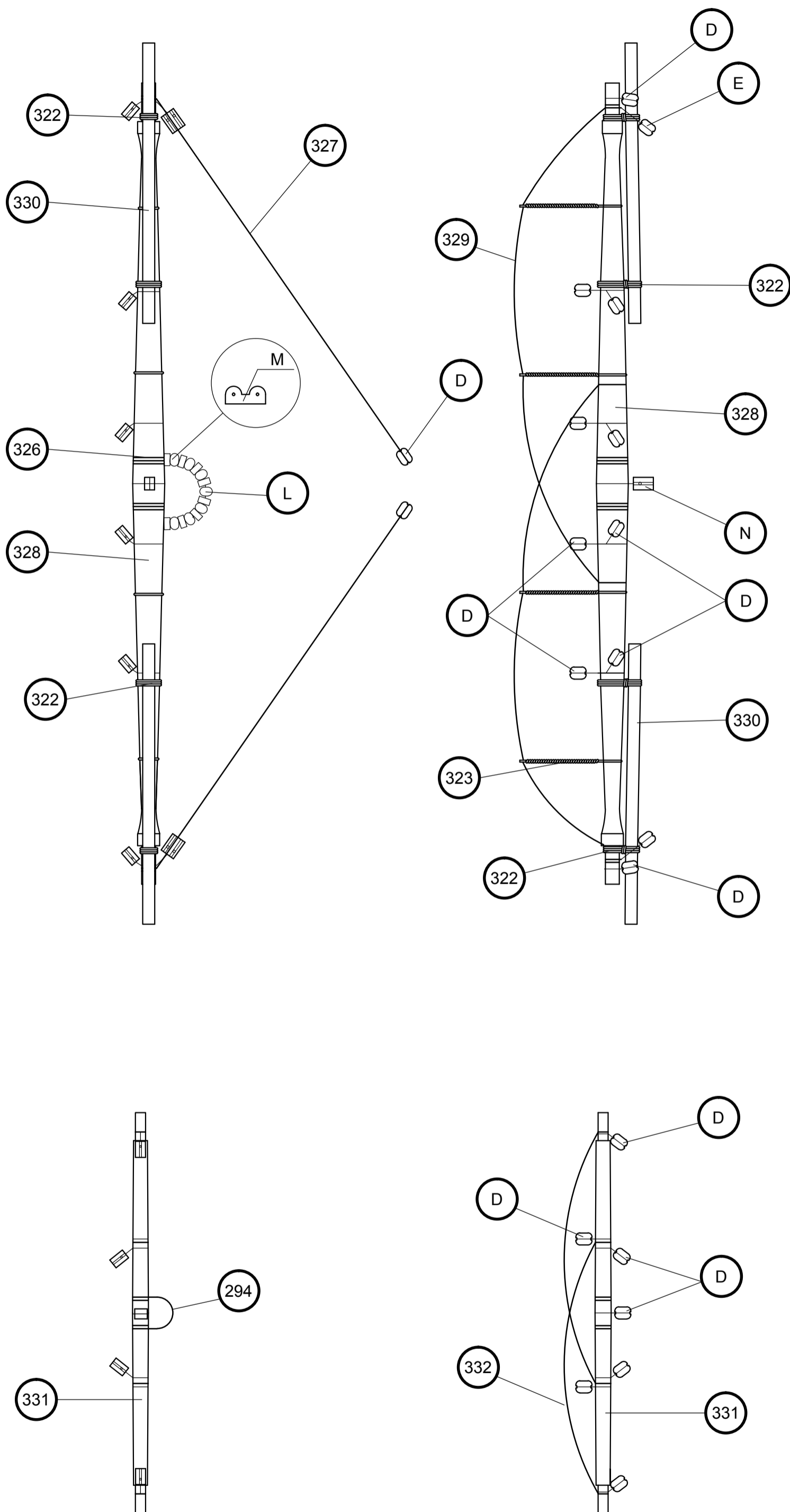

Nuestra Señora del Pilar

Scale 1/1

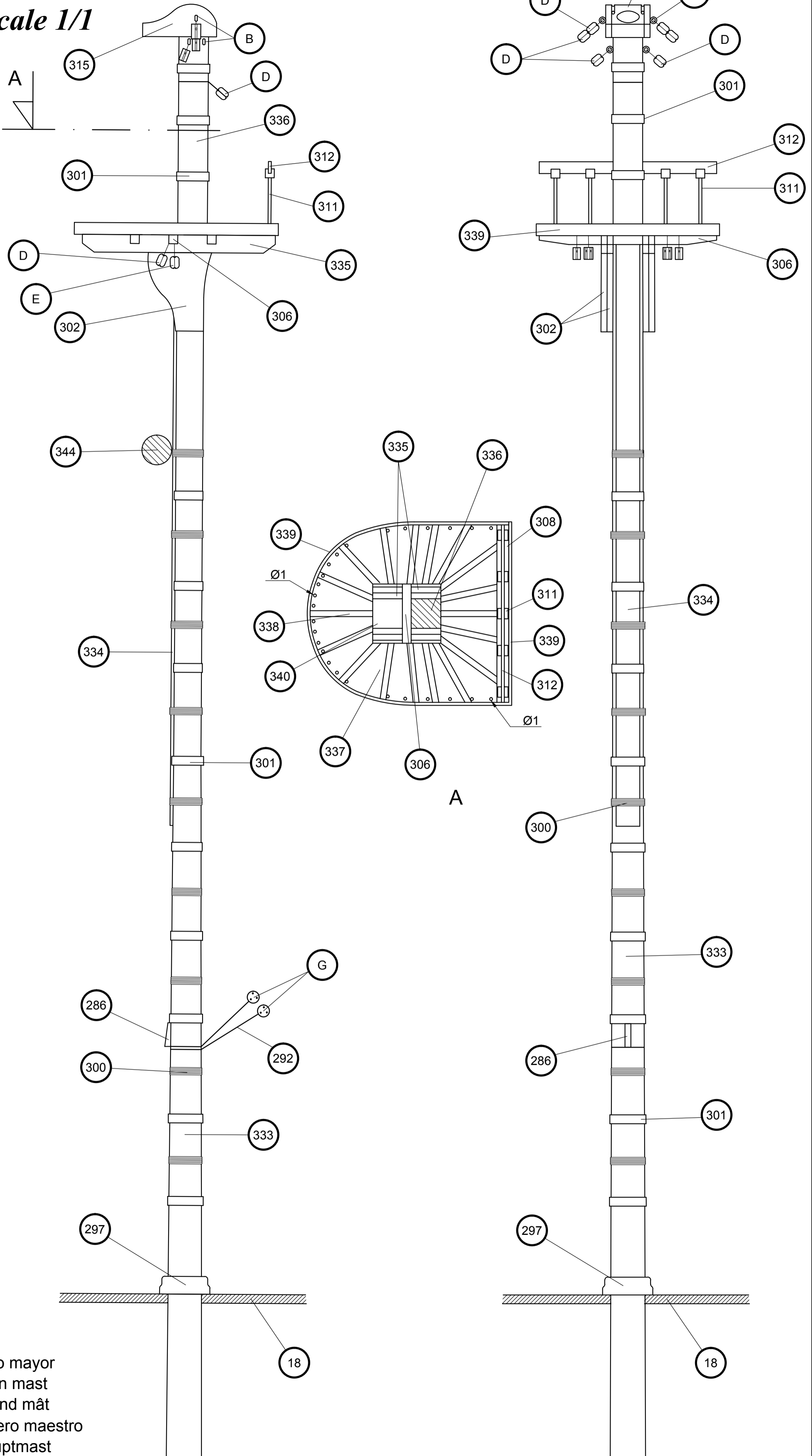

Palo mayor
Main mast
Grand mât
Albero maestro
Hauptmast

Nuestra Señora del Pilar

Scale 1/1

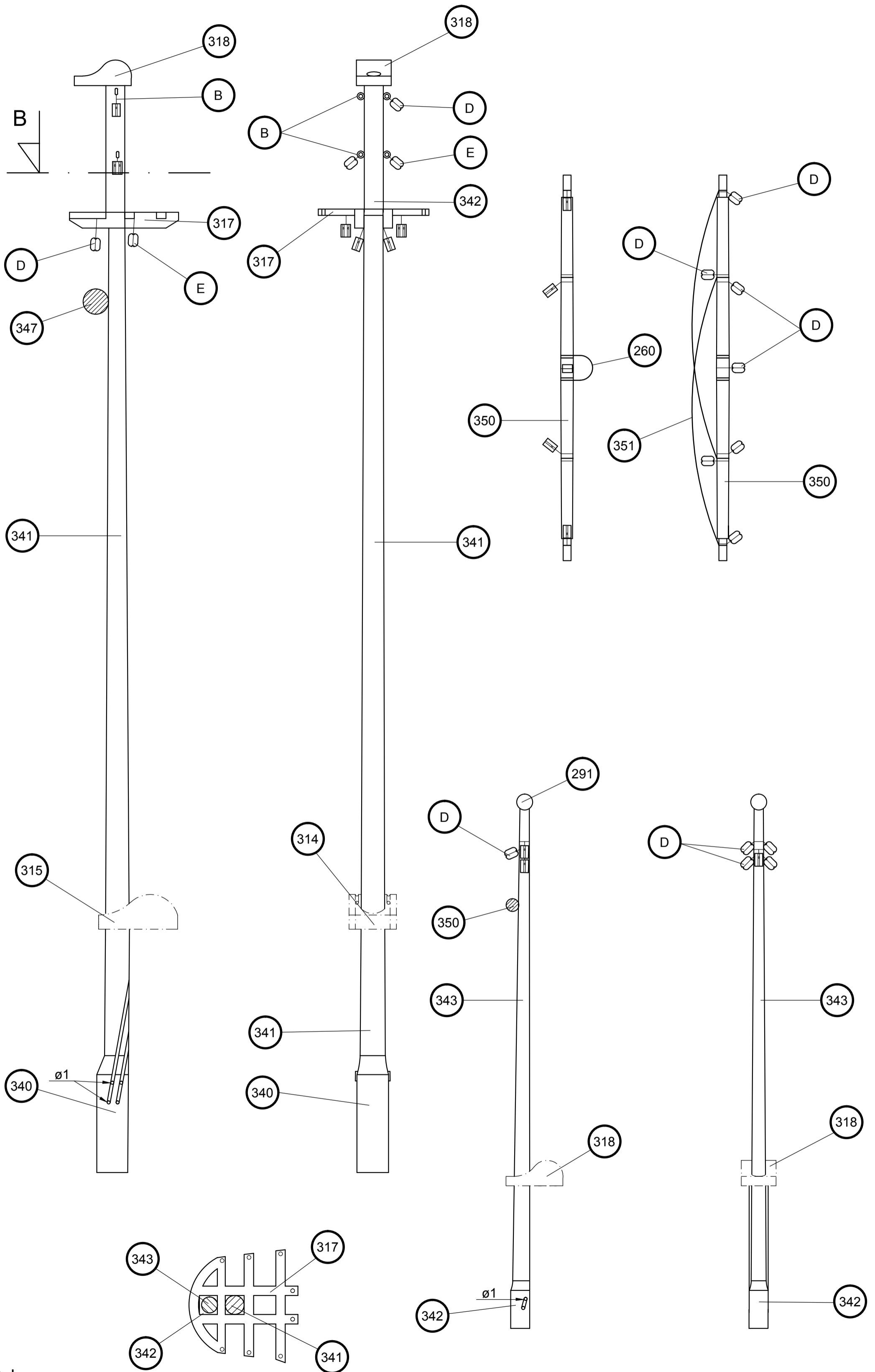

Palo mayor
Main mast
Grand mât
Albero maestro
Hauptmast

B

Nuestra Señora del Pilar

Scale 1/1

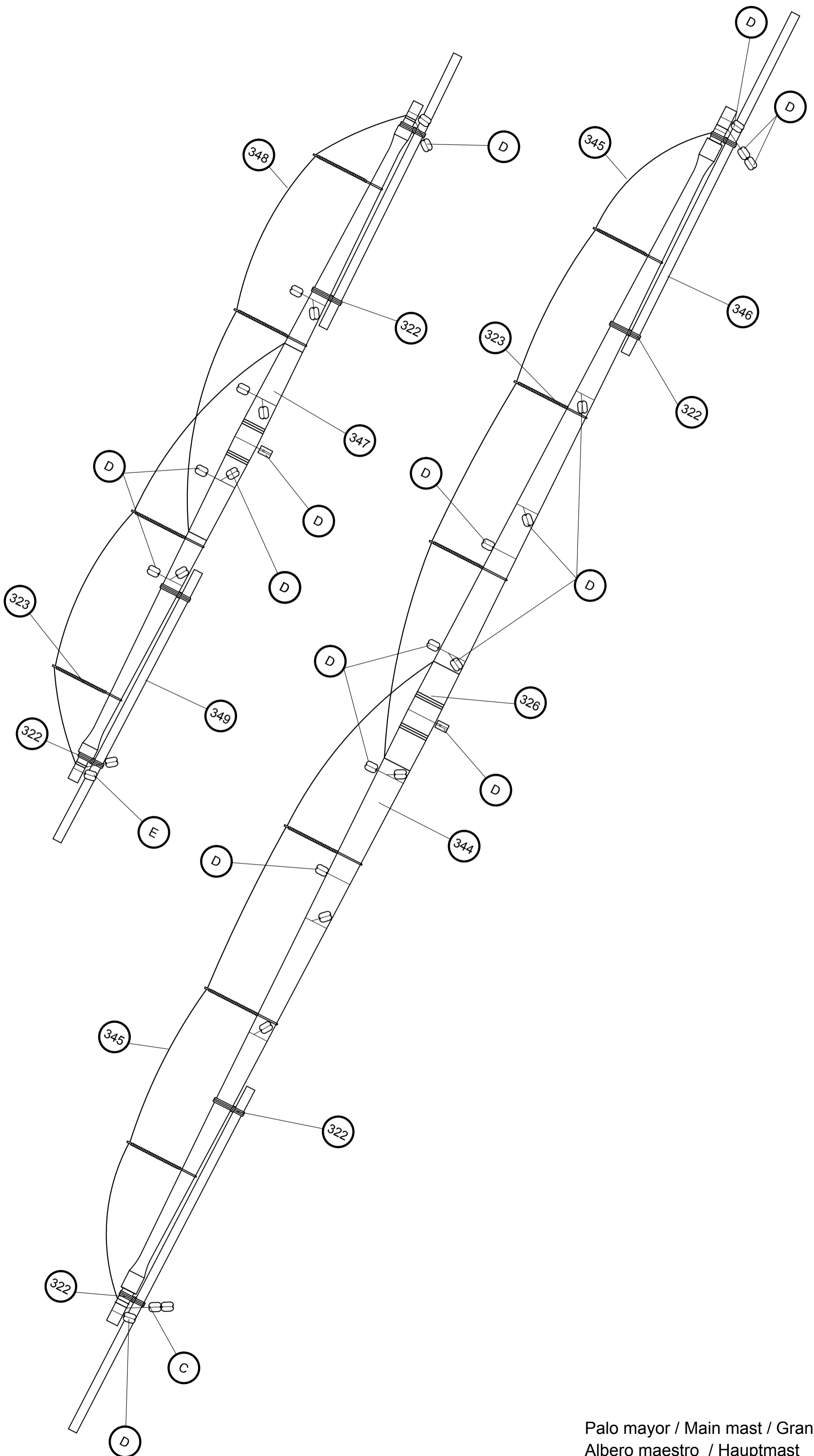

Palo mayor / Main mast / Grand mât
Albero maestro / Hauptmast

Nuestra Señora del Pilar

Scale 1/1

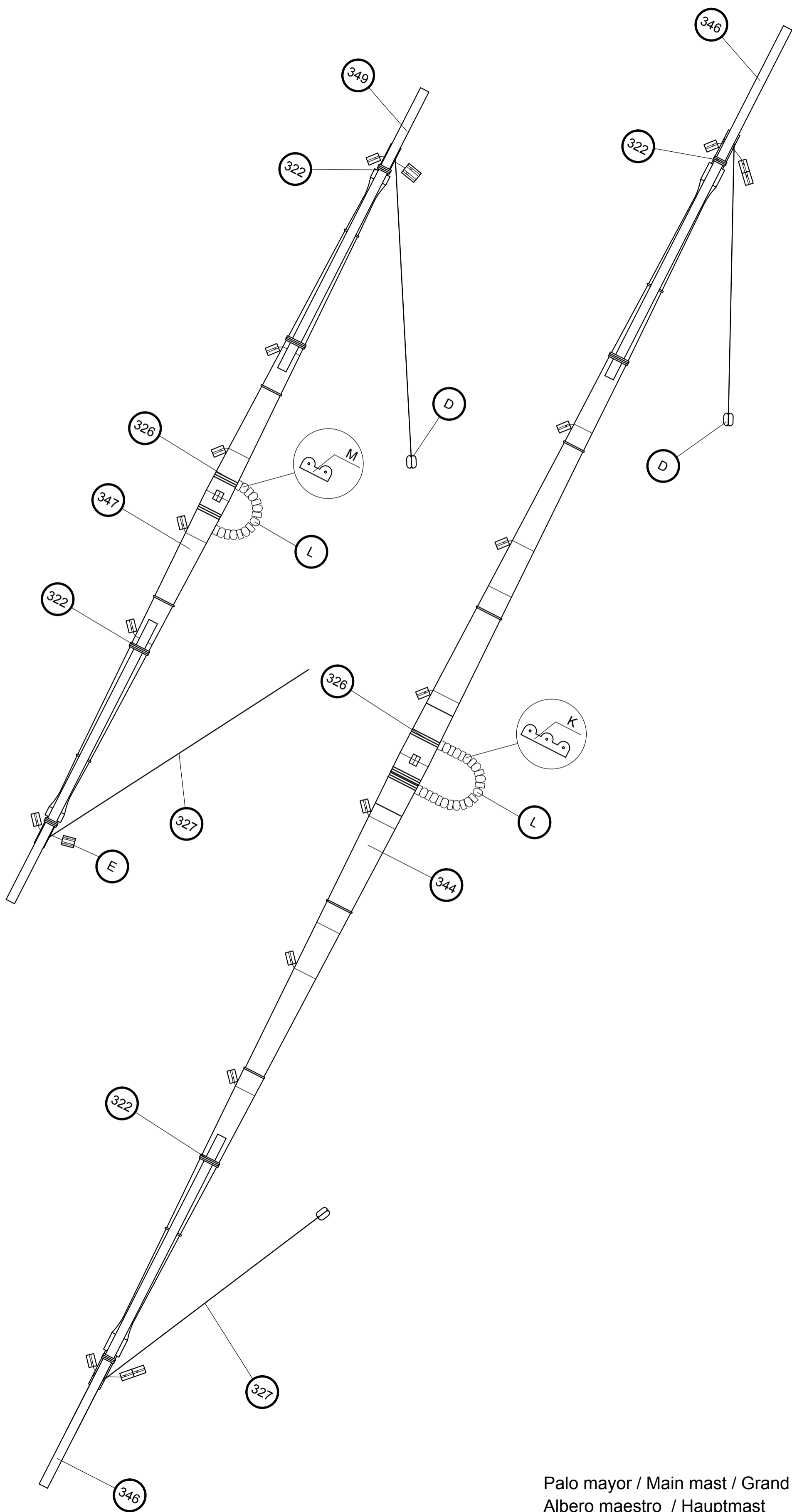

Palo mayor / Main mast / Grand mât
Albero maestro / Hauptmast

Nuestra Señora del Pilar

Scale 1/1

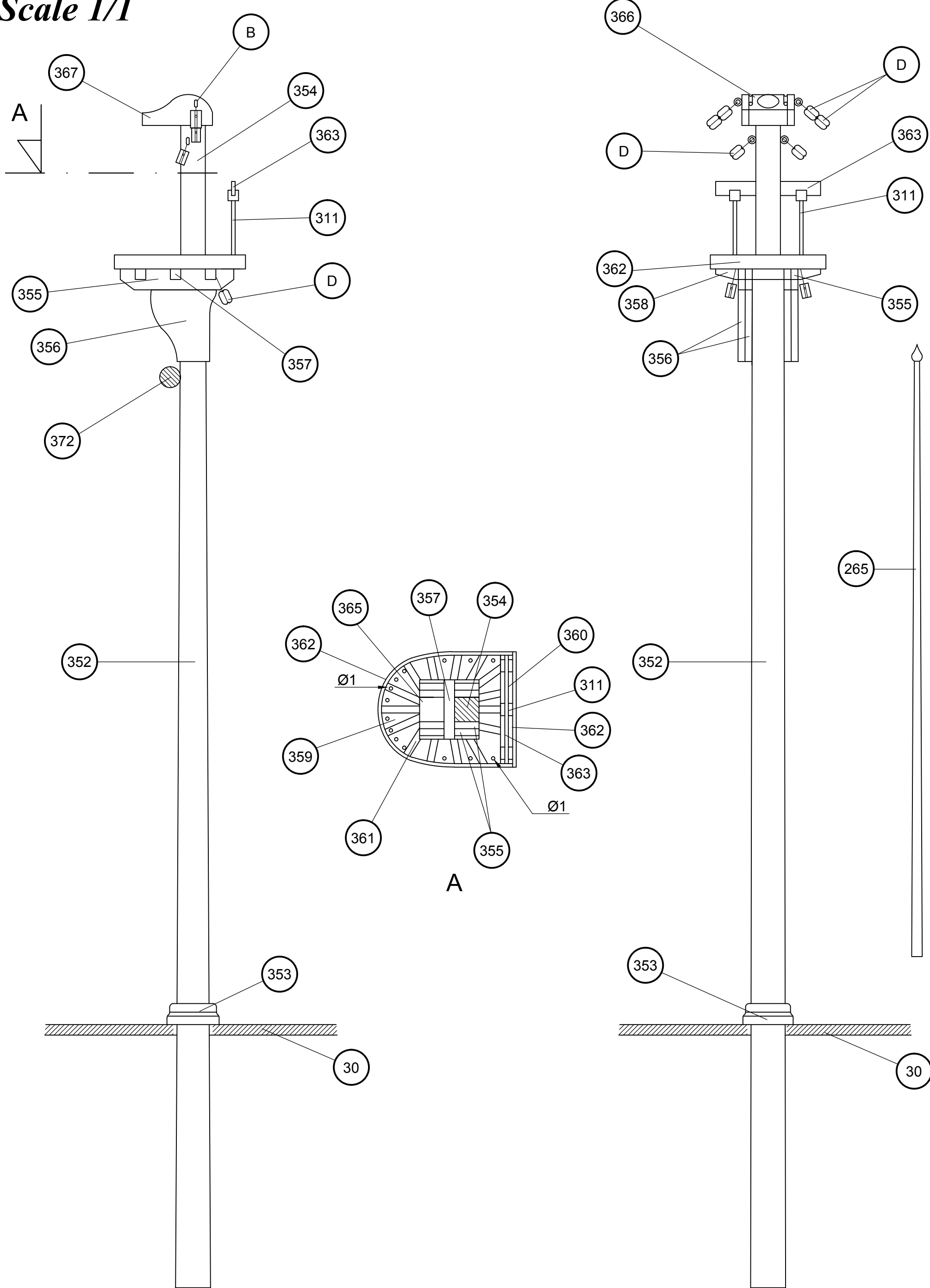

Palo mesana/ Mizze mast / Mât d'artimon
Albero mezzana / Besanmast

Nuestra Señora del Pilar

Scale 1/1

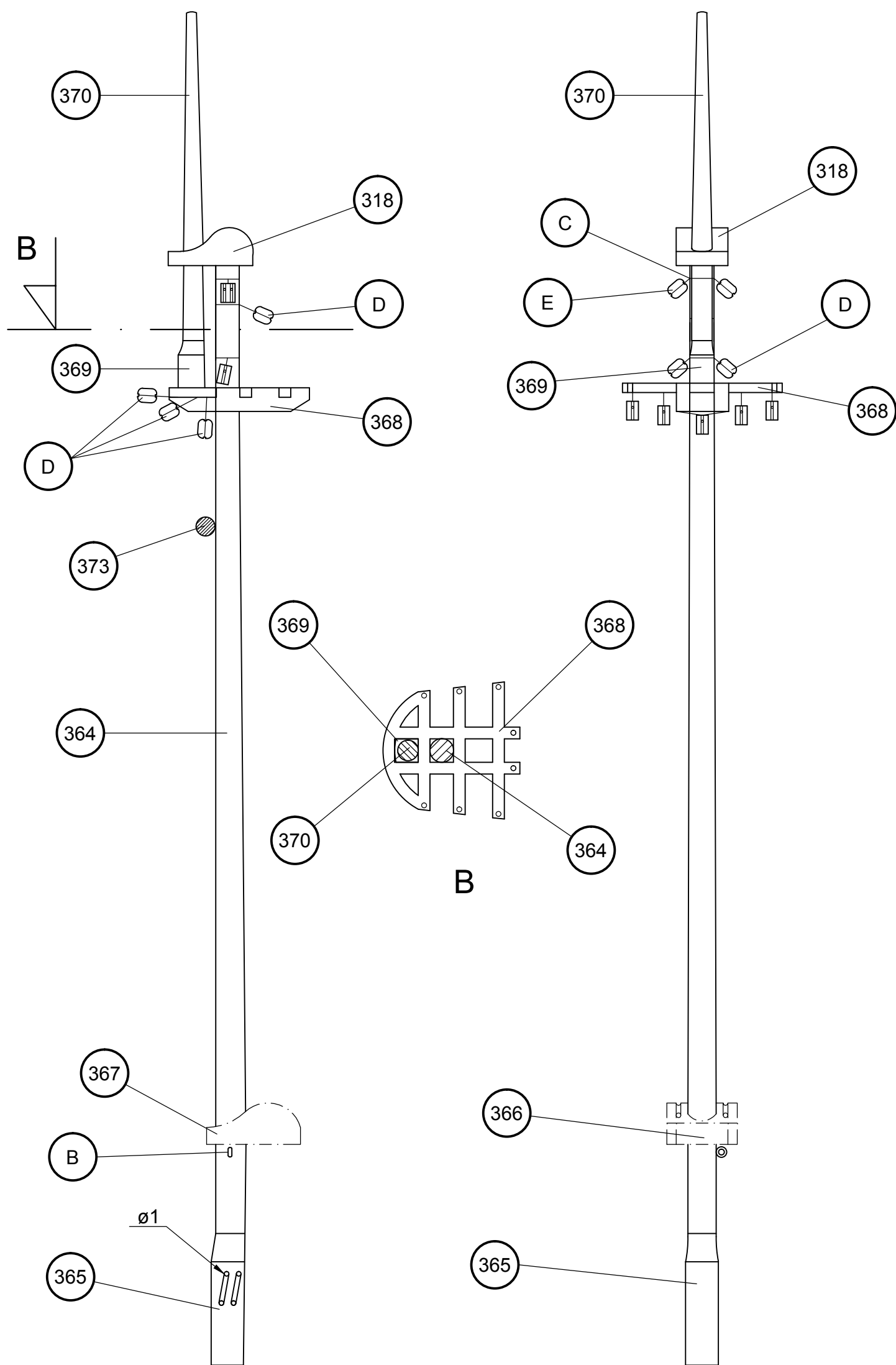

Palo mesana/ Mizze mast / Mât d'artimon
Albero mezzana / Besanmast

Nuestra Señora del Pilar

Scale 1/1

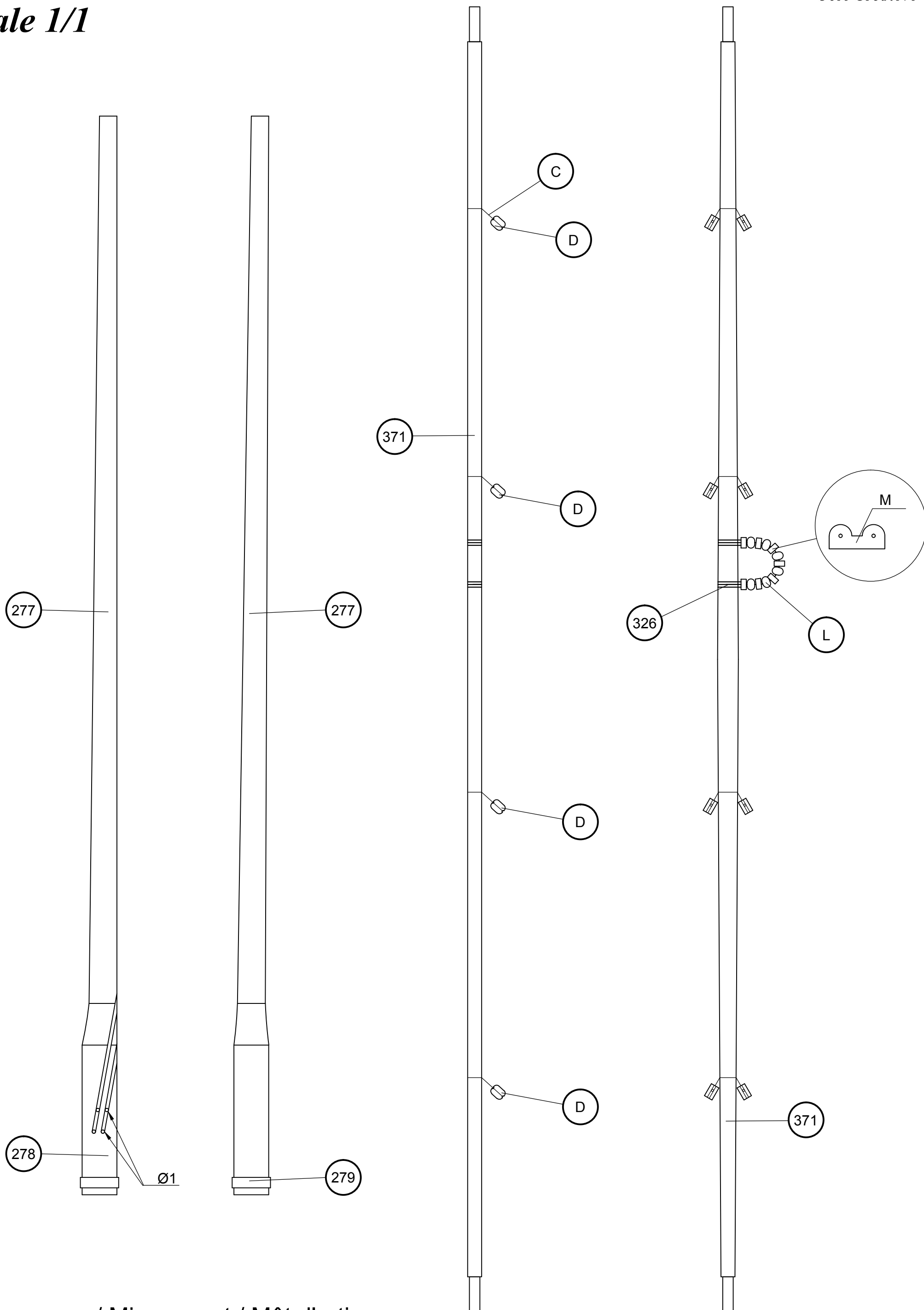

Palo mesana/ Mizze mast / Mât d'artimon
Albero mezzana / Besanmast

Nuestra Señora del Pilar

Scale 1/1

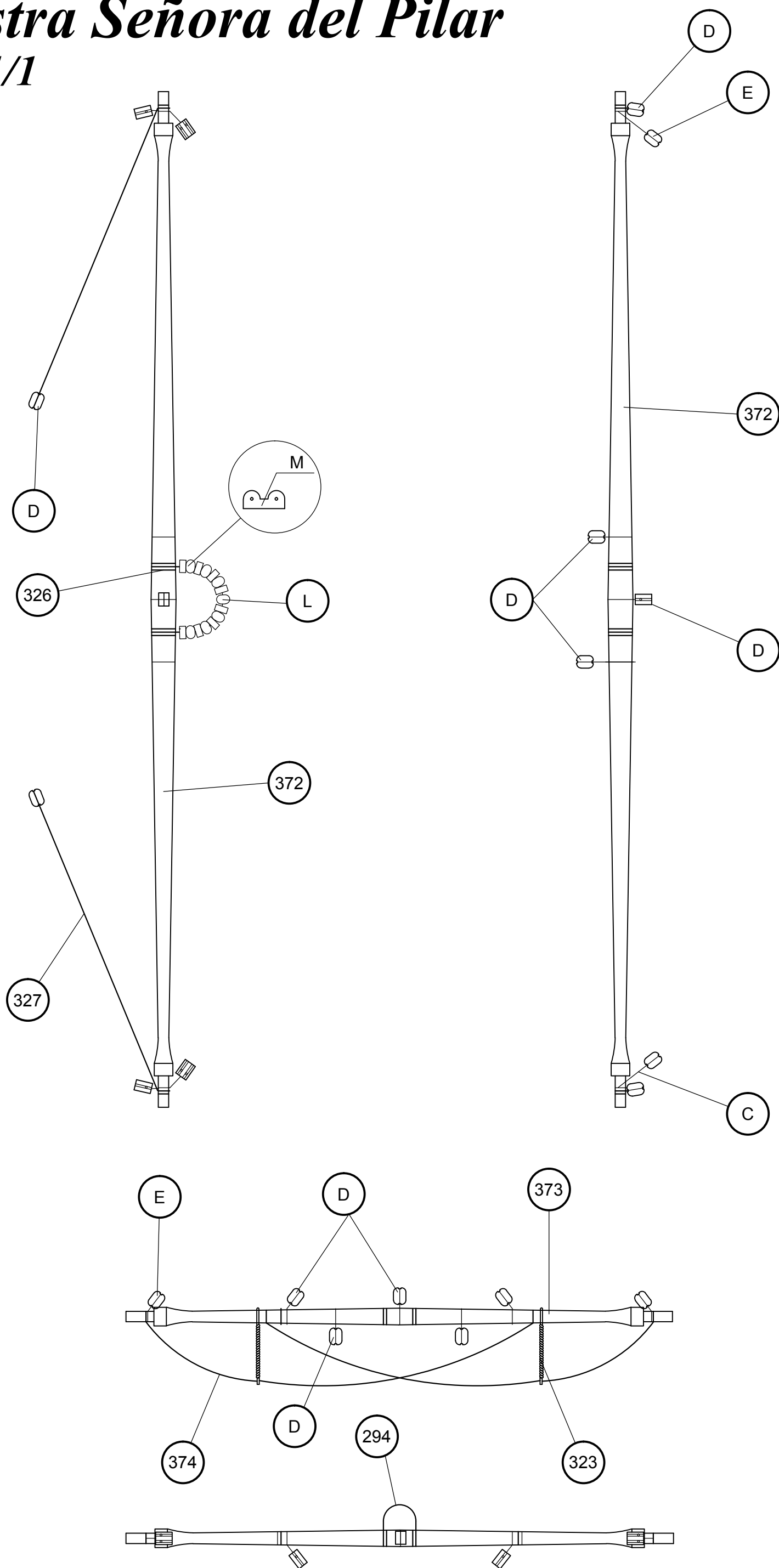

Palo mesana/ Mizze mast / Mât d'artimon
Albero mezzana / Besanmast

375	ø0,50x100	Hilo marrón / Brown thread / Fil brun /braunes Baumwollfaden / Filo marrone
376	ø0,80x400	Hilo marrón / Brown thread / Fil brun /braunes Baumwollfaden / Filo marrone
377	ø0,80x750	Hilo marrón / Brown thread / Fil brun /braunes Baumwollfaden / Filo marrone
378	ø0,15x200	Hilo crudo / Raw thread / Fil brut / Rohes Baumwollfaden / Filo crudo
379	ø0,15x150	Hilo crudo / Raw thread / Fil brut / Rohes Baumwollfaden / Filo crudo
380	ø0,80x825	Hilo marrón / Brown thread / Fil brun /braunes Baumwollfaden / Filo marrone

381	ø0,80x500	Hilo marrón / Brown thread / Fil brun /braunes Baumwollfaden / Filo marrone
382	ø0,50x100	Hilo marrón / Brown thread / Fil brun /braunes Baumwollfaden / Filo marrone
383	ø0,80x300	Hilo marrón / Brown thread / Fil brun /braunes Baumwollfaden / Filo marrone
384	ø0,80x175	Hilo marrón / Brown thread / Fil brun /braunes Baumwollfaden / Filo marrone
D	4	Composite / Composite / Composite / Composite / Composite
G	ø5	Composite / Composite / Composite / Composite / Composite
H	ø4	Composite / Composite / Composite / Composite / Composite

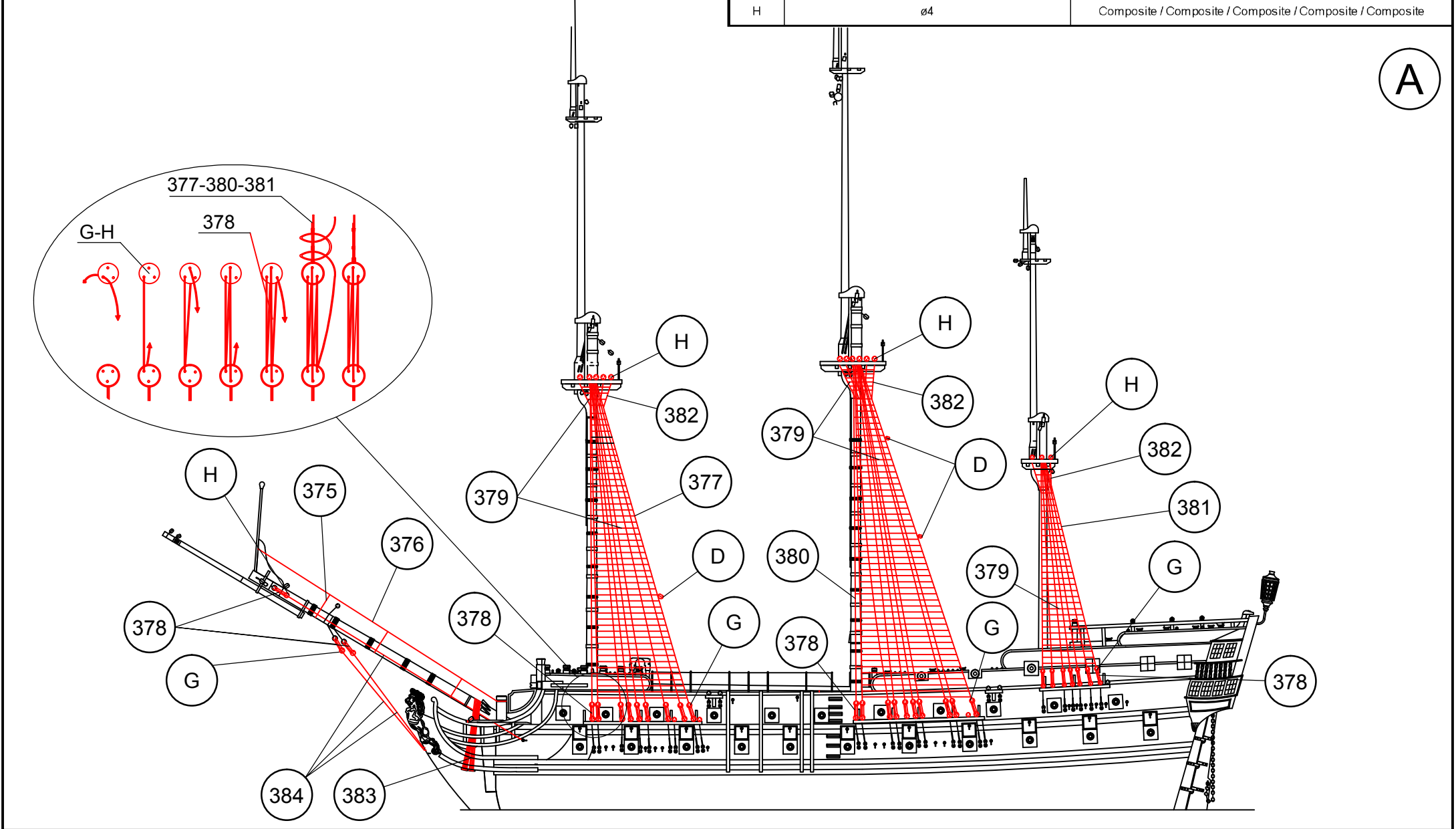

A

385	ø0,50x600	Hilo marrón / Brown thread / Fil brun /braunes Baumwollfaden / Filo marrone
386	ø0,50x700	Hilo marrón / Brown thread / Fil brun /braunes Baumwollfaden / Filo marrone
387	ø0,50x500	Hilo marrón / Brown thread / Fil brun /braunes Baumwollfaden / Filo marrone
388	ø0,50x300	Hilo marrón / Brown thread / Fil brun /braunes Baumwollfaden / Filo marrone
389	ø0,50x375	Hilo marrón / Brown thread / Fil brun /braunes Baumwollfaden / Filo marrone
H	ø4	Composite / Composite / Composite / Composite / Composite

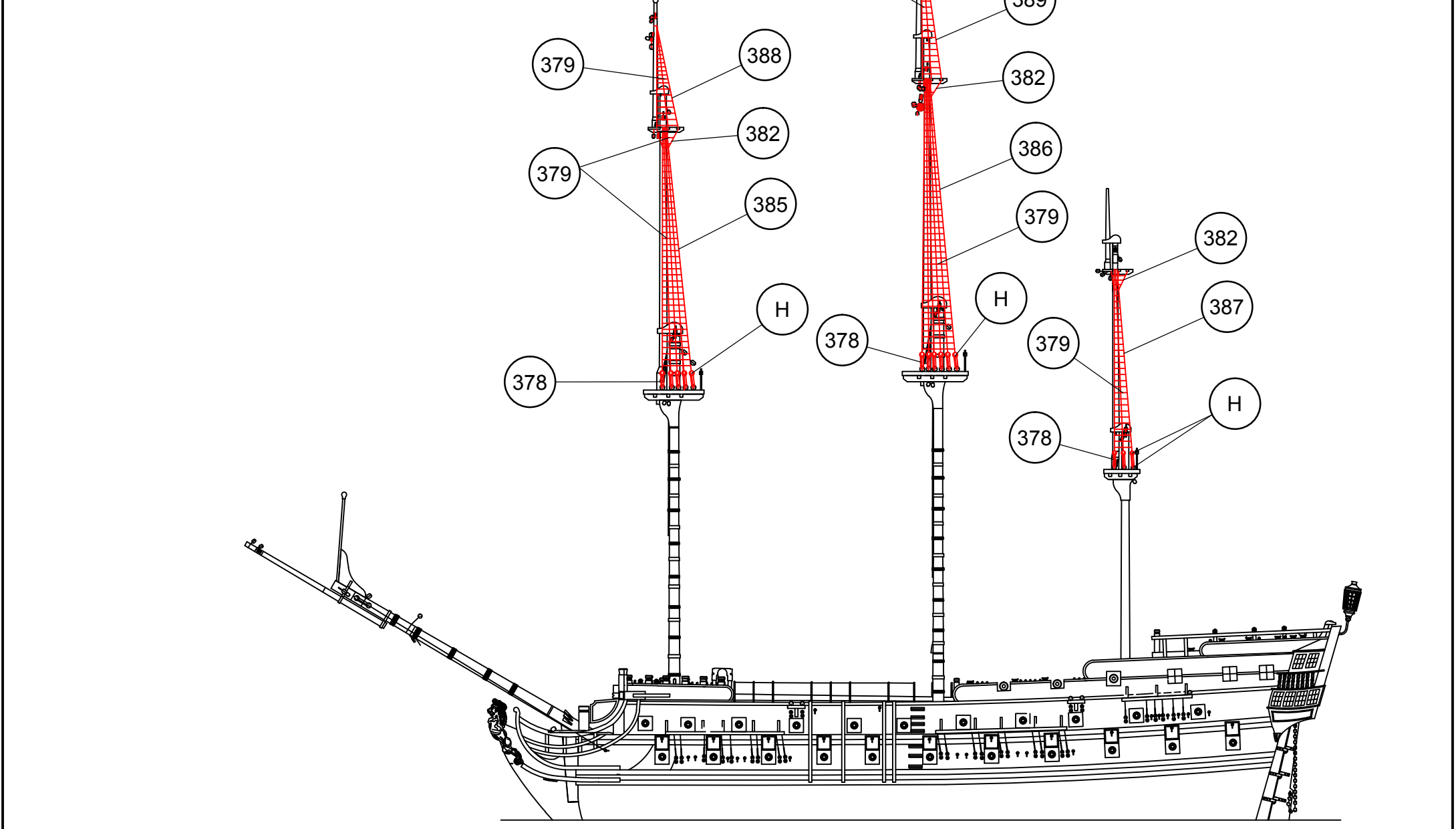

B

C

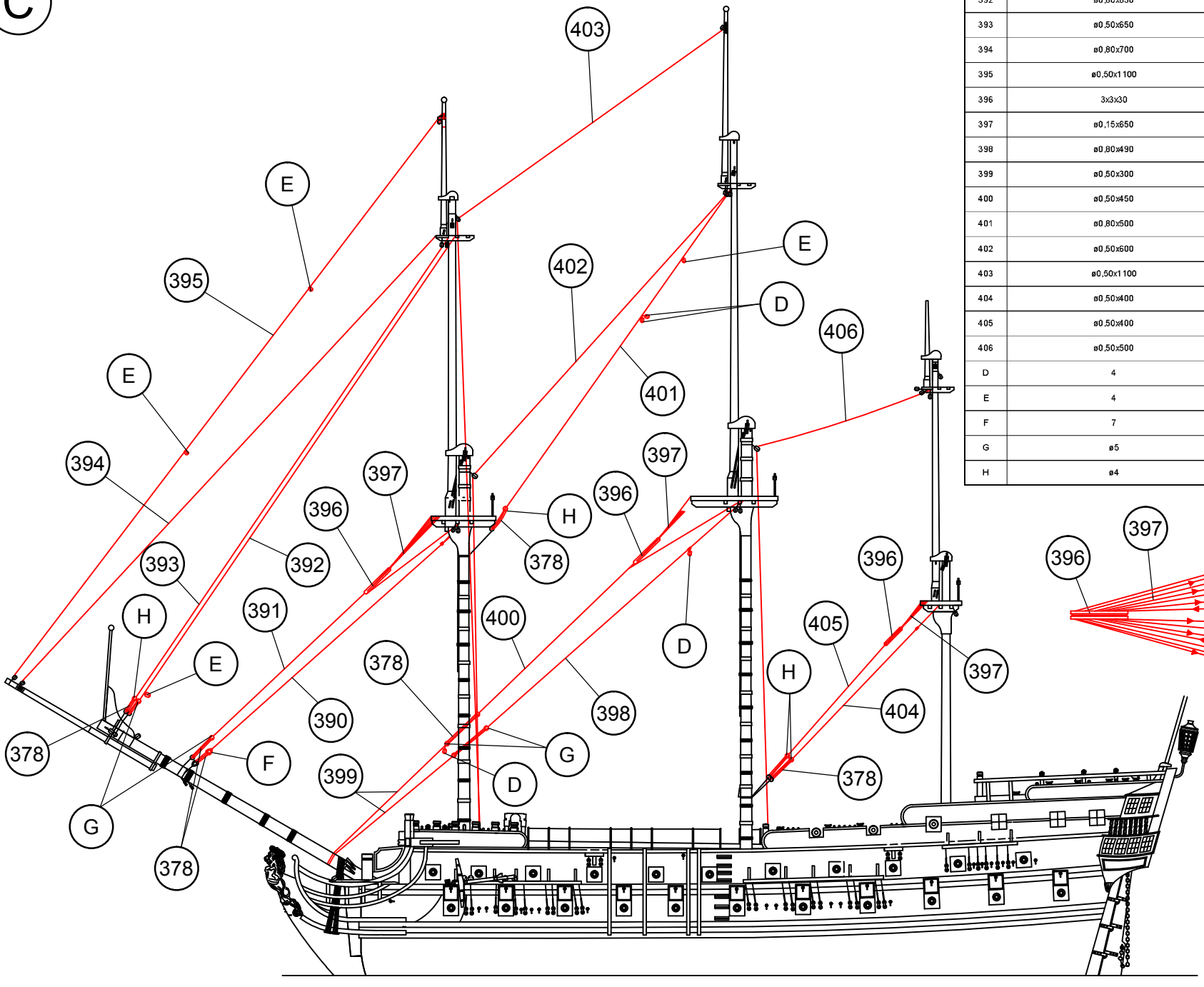

390	ø0.80x450	Hilo marrón / Brown thread / Fil brun /braunes Baumwollfaden / Filo marrone
391	ø0.80x450	Hilo marrón / Brown thread / Fil brun /braunes Baumwollfaden / Filo marrone
392	ø0.80x650	Hilo marrón / Brown thread / Fil brun /braunes Baumwollfaden / Filo marrone
393	ø0.50x650	Hilo marrón / Brown thread / Fil brun /braunes Baumwollfaden / Filo marrone
394	ø0.80x700	Hilo marrón / Brown thread / Fil brun /braunes Baumwollfaden / Filo marrone
395	ø0.50x1 100	Hilo marrón / Brown thread / Fil brun /braunes Baumwollfaden / Filo marrone
396	3x3x30	Tilo / Lime wood / Tilleul / Linde / Tiglio
397	ø0.15x650	Hilo crudo / Raw thread / Fil brut / Rohes Baumwollfaden / Filo crudo
398	ø0.80x490	Hilo marrón / Brown thread / Fil brun /braunes Baumwollfaden / Filo marrone
399	ø0.50x300	Hilo marrón / Brown thread / Fil brun /braunes Baumwollfaden / Filo marrone
400	ø0.50x450	Hilo marrón / Brown thread / Fil brun /braunes Baumwollfaden / Filo marrone
401	ø0.80x500	Hilo marrón / Brown thread / Fil brun /braunes Baumwollfaden / Filo marrone
402	ø0.50x600	Hilo marrón / Brown thread / Fil brun /braunes Baumwollfaden / Filo marrone
403	ø0.50x1 100	Hilo marrón / Brown thread / Fil brun /braunes Baumwollfaden / Filo marrone
404	ø0.50x400	Hilo marrón / Brown thread / Fil brun /braunes Baumwollfaden / Filo marrone
405	ø0.50x400	Hilo marrón / Brown thread / Fil brun /braunes Baumwollfaden / Filo marrone
406	ø0.50x500	Hilo marrón / Brown thread / Fil brun /braunes Baumwollfaden / Filo marrone
D	4	Composite / Composite / Composite / Composite / Composite
E	4	Composite / Composite / Composite / Composite / Composite
F	7	Madera / Wood / Bois / Holz / Legno
G	ø5	Composite / Composite / Composite / Composite / Composite
H	ø4	Composite / Composite / Composite / Composite / Composite

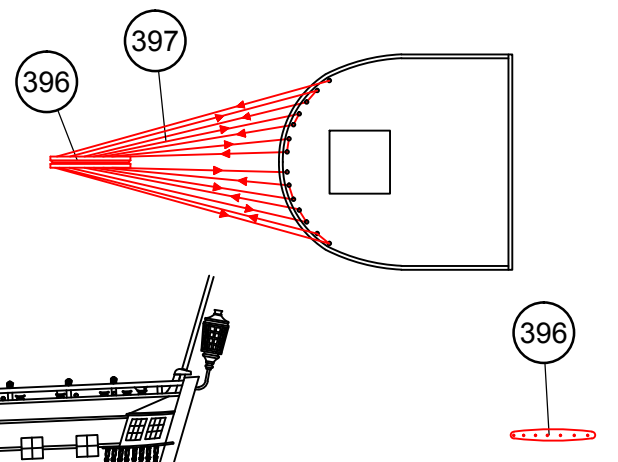

407	ø0.80x1500	Hilo marrón / Brown thread / Fil brun /braunes Baumwollfaden / Filo marrone
408	ø0.80x1700	Hilo marrón / Brown thread / Fil brun /braunes Baumwollfaden / Filo marrone
409	ø0.80x900	Hilo marrón / Brown thread / Fil brun /braunes Baumwollfaden / Filo marrone
H	ø4	Composite / Composite / Composite / Composite / Composite

D

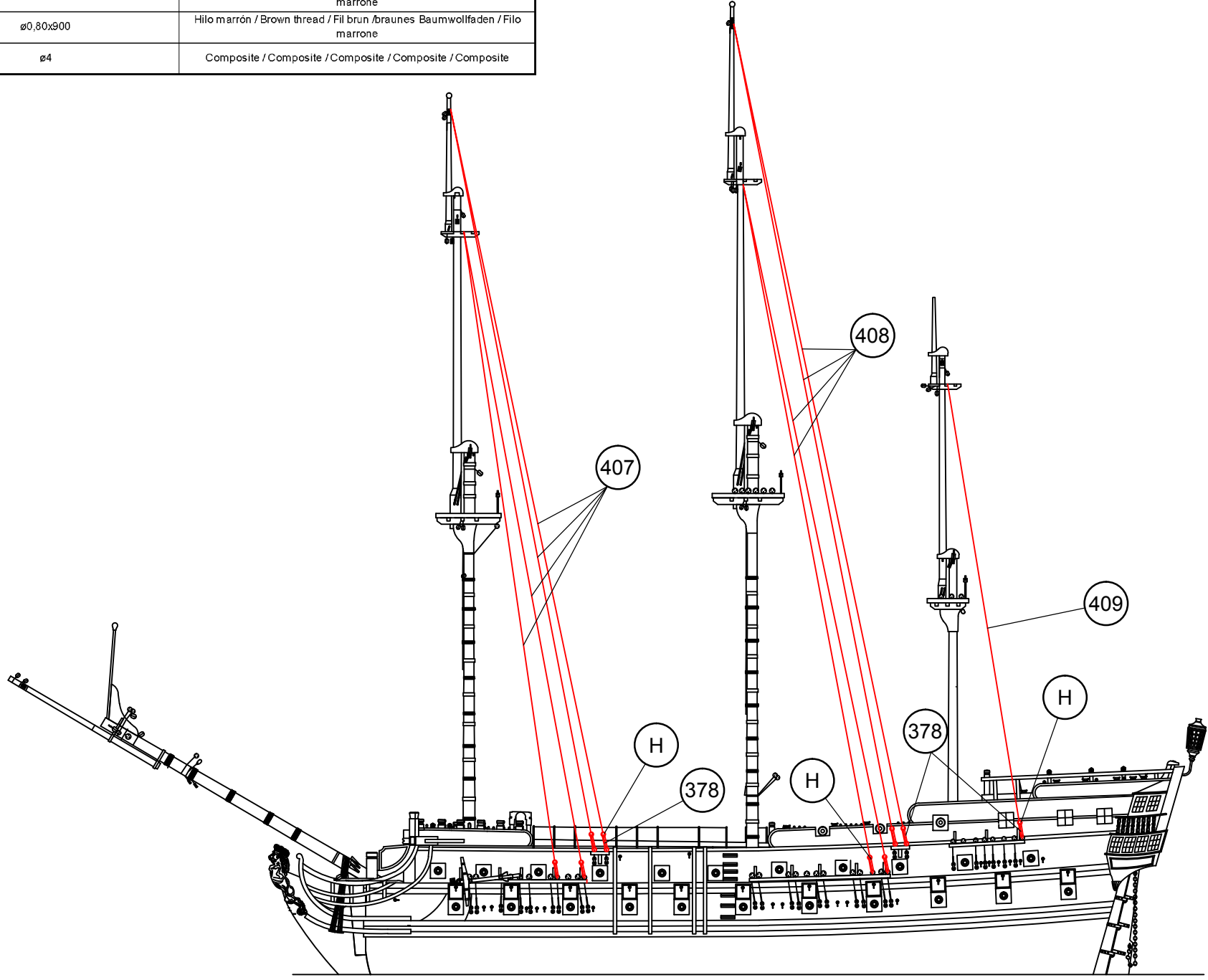

E

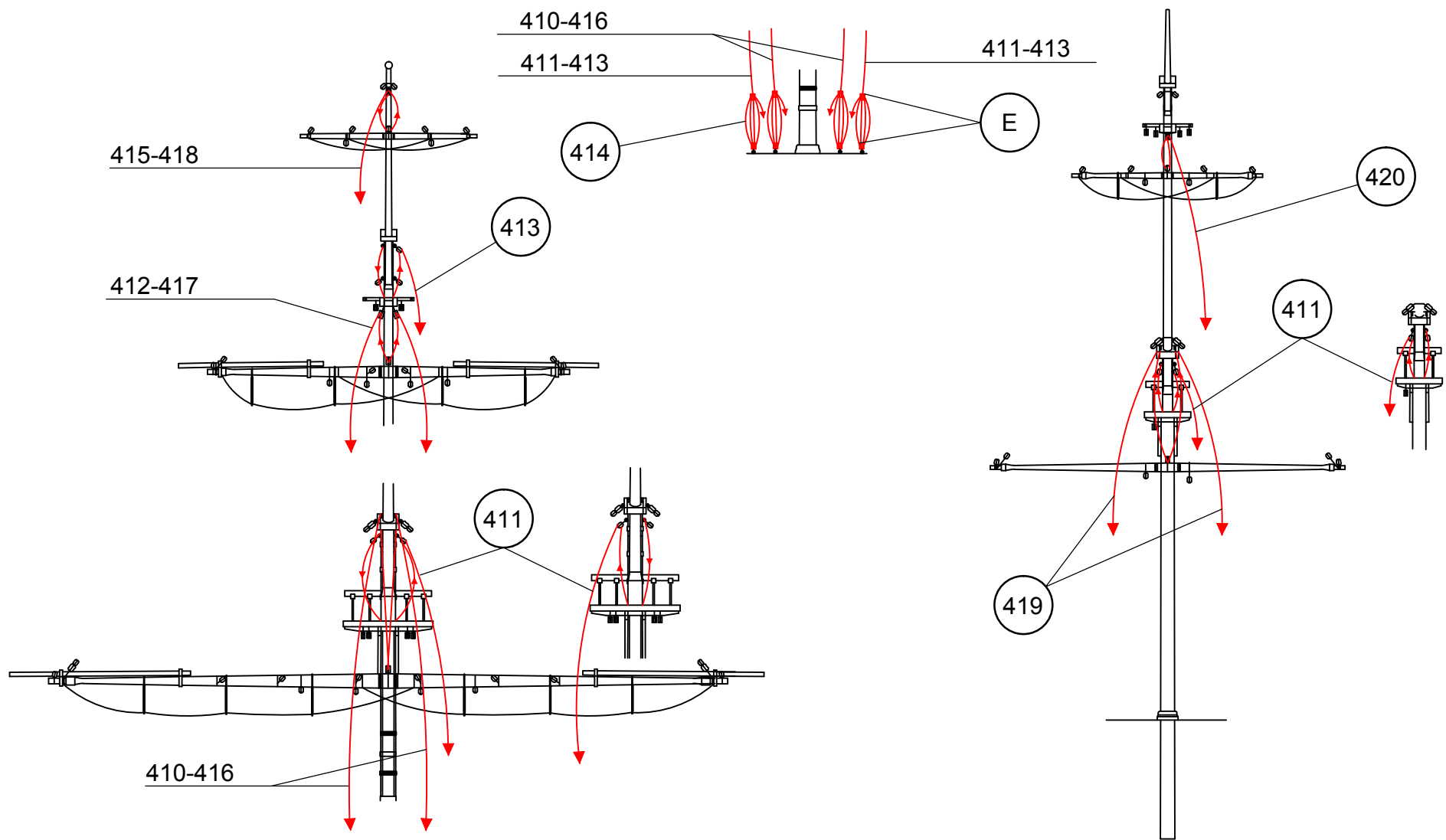

410	∅0,15x800	Hilo crudo / Raw thread / Fil brut / Rohes Baumwollfaden / Filo crudo	416	∅0,15x1300	Hilo crudo / Raw thread / Fil brut / Rohes Baumwollfaden / Filo crudo
411	∅0,50x600	Hilo marrón / Brown thread / Fil brun /braunes Baumwollfaden / Filo marrone	417	∅0,15x1100	Hilo crudo / Raw thread / Fil brut / Rohes Baumwollfaden / Filo crudo
412	∅0,15x1300	Hilo crudo / Raw thread / Fil brut / Rohes Baumwollfaden / Filo crudo	418	∅0,15x100	Hilo crudo / Raw thread / Fil brut / Rohes Baumwollfaden / Filo crudo
413	∅0,50x900	Hilo marrón / Brown thread / Fil brun /braunes Baumwollfaden / Filo marrone	419	∅0,15x600	Hilo crudo / Raw thread / Fil brut / Rohes Baumwollfaden / Filo crudo
414	∅0,15x250	Hilo crudo / Raw thread / Fil brut / Rohes Baumwollfaden / Filo crudo	420	∅0,15x750	Hilo crudo / Raw thread / Fil brut / Rohes Baumwollfaden / Filo crudo
415	∅0,15x900	Hilo crudo / Raw thread / Fil brut / Rohes Baumwollfaden / Filo crudo	E	4	Composite / Composite / Composite / Composite / Composite

F

Aparejo de velas / Sail rig / Gréement
Segel takelage / Sartiamе da vela

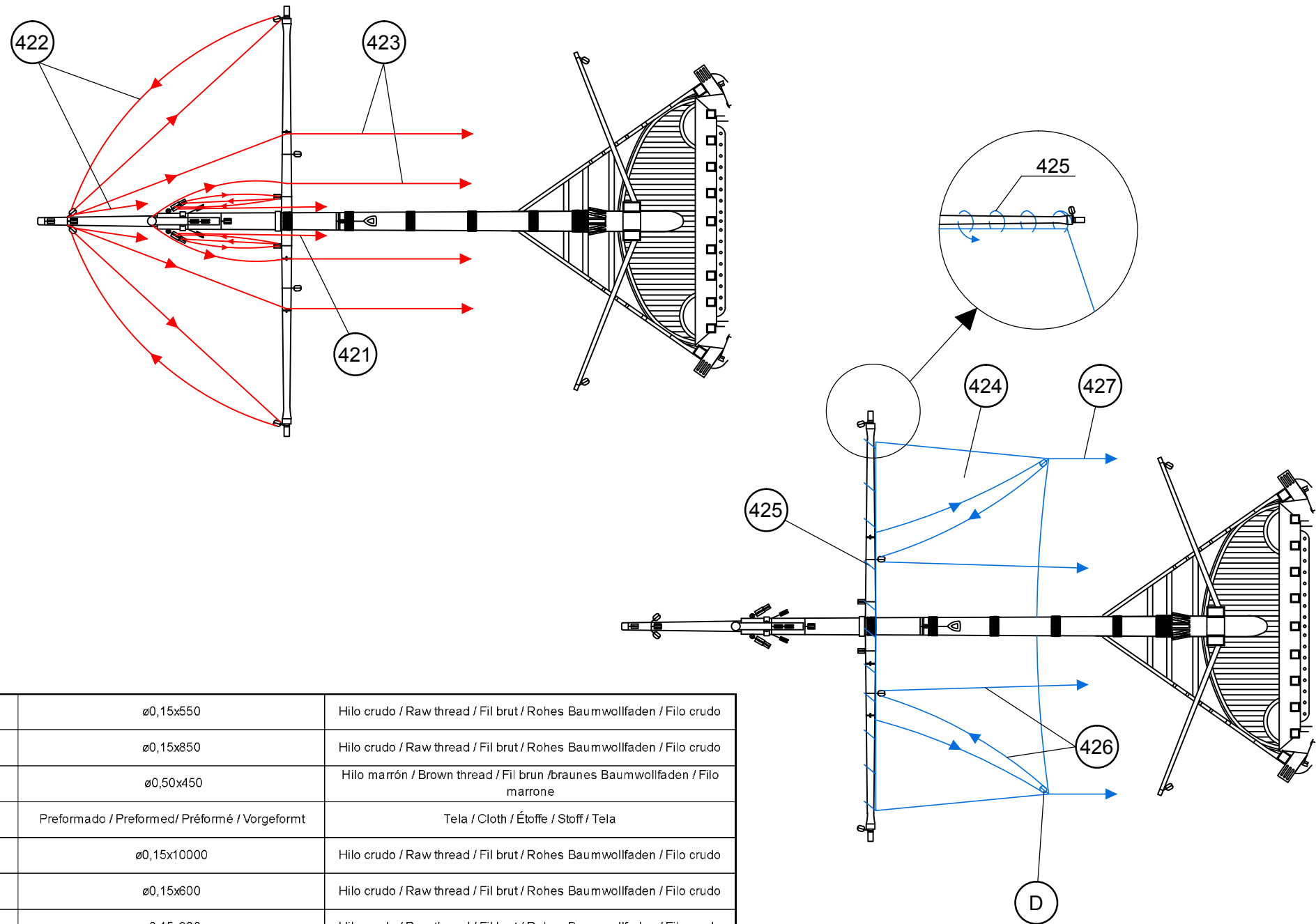

421	∅0,15x550	Hilo crudo / Raw thread / Fil brut / Rohes Baumwollfaden / Filo crudo
422	∅0,15x850	Hilo crudo / Raw thread / Fil brut / Rohes Baumwollfaden / Filo crudo
423	∅0,50x450	Hilo marrón / Brown thread / Fil brun /braunes Baumwollfaden / Filo marrone
424	Preformado / Preformed / Préformé / Vorgeformt	Tela / Cloth / Étoffe / Stoff / Tela
425	∅0,15x10000	Hilo crudo / Raw thread / Fil brut / Rohes Baumwollfaden / Filo crudo
426	∅0,15x600	Hilo crudo / Raw thread / Fil brut / Rohes Baumwollfaden / Filo crudo
427	∅0,15x300	Hilo crudo / Raw thread / Fil brut / Rohes Baumwollfaden / Filo crudo
D	4	Composite / Composite / Composite / Composite / Composite

G

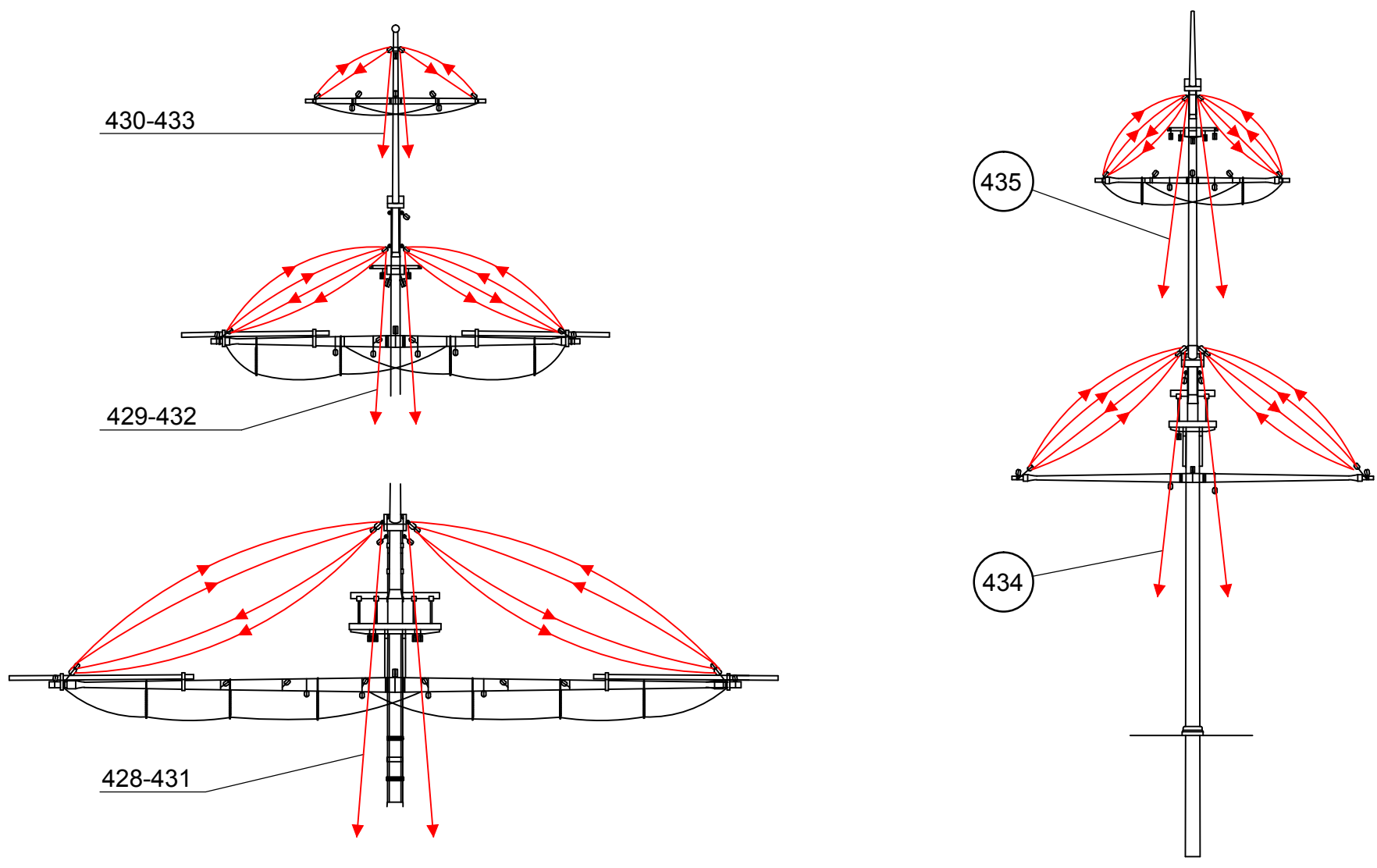

428	ø0,15x1400	Hilo crudo / Raw thread / Fil brut / Rohes Baumwollfaden / Filo crudo	432	ø0,15x1300	Hilo crudo / Raw thread / Fil brut / Rohes Baumwollfaden / Filo crudo
429	ø0,15x1200	Hilo crudo / Raw thread / Fil brut / Rohes Baumwollfaden / Filo crudo	433	ø0,15x1100	Hilo crudo / Raw thread / Fil brut / Rohes Baumwollfaden / Filo crudo
430	ø0,15x900	Hilo crudo / Raw thread / Fil brut / Rohes Baumwollfaden / Filo crudo	434	ø0,15x900	Hilo crudo / Raw thread / Fil brut / Rohes Baumwollfaden / Filo crudo
431	ø0,15x1500	Hilo crudo / Raw thread / Fil brut / Rohes Baumwollfaden / Filo crudo	435	ø0,15x800	Hilo crudo / Raw thread / Fil brut / Rohes Baumwollfaden / Filo crudo

436	ø0,15x600	Hilo crudo / Raw thread / Fil brut / Rohes Baumwollfaden / Filo crudo
437	ø0,15x800	Hilo crudo / Raw thread / Fil brut / Rohes Baumwollfaden / Filo crudo
438	ø0,15x900	Hilo crudo / Raw thread / Fil brut / Rohes Baumwollfaden / Filo crudo
439	ø0,15x650	Hilo crudo / Raw thread / Fil brut / Rohes Baumwollfaden / Filo crudo
440	ø0,15x800	Hilo crudo / Raw thread / Fil brut / Rohes Baumwollfaden / Filo crudo
441	ø0,15x950	Hilo crudo / Raw thread / Fil brut / Rohes Baumwollfaden / Filo crudo
442	ø0,15x500	Hilo crudo / Raw thread / Fil brut / Rohes Baumwollfaden / Filo crudo
443	ø0,15x700	Hilo crudo / Raw thread / Fil brut / Rohes Baumwollfaden / Filo crudo

H

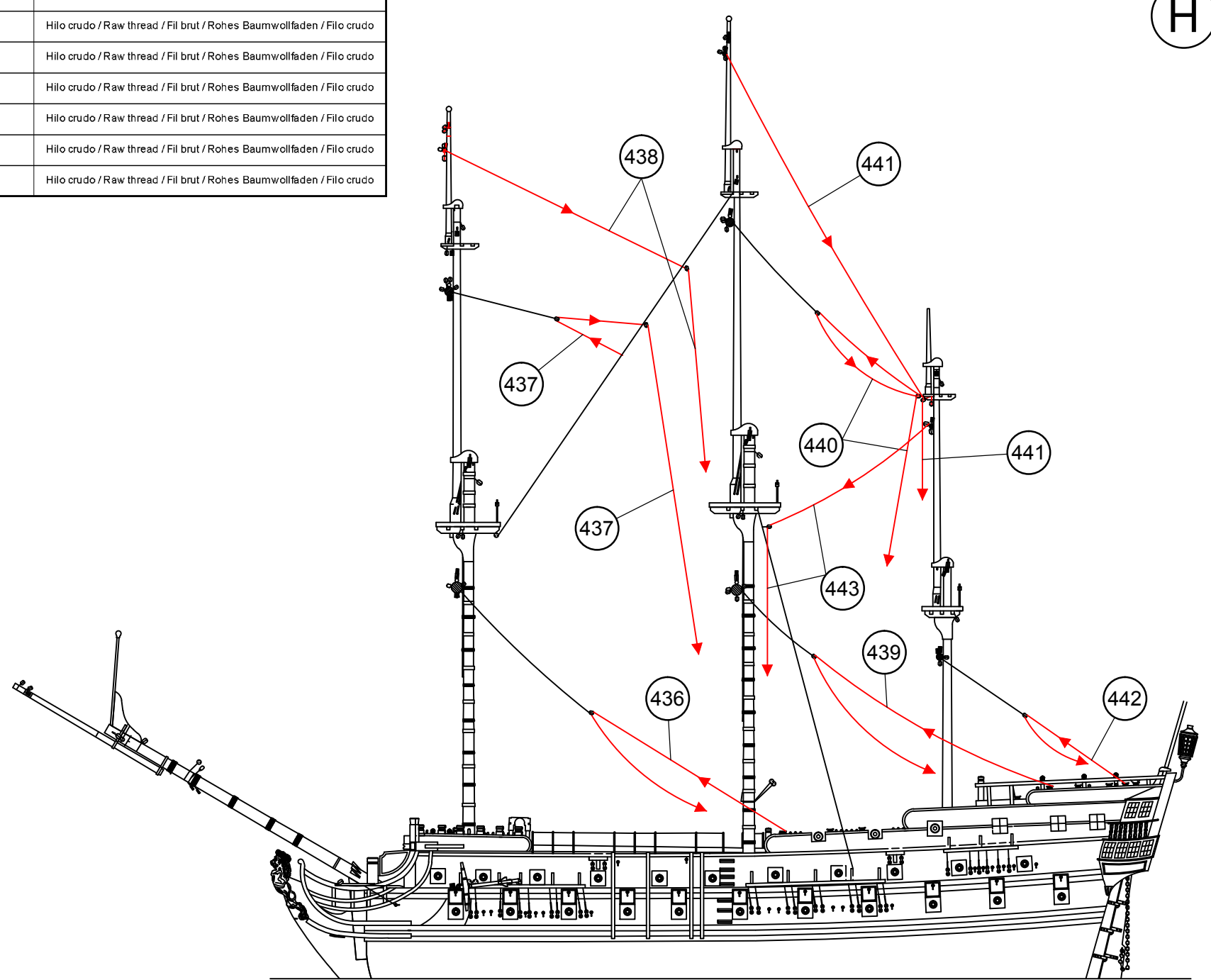

I

444	Preformado / Preformed / Préformé / Vorgeformt	Tela / Cloth / Étouffe / Stoff / Tela
445	ø0,15x650	Hilo crudo / Raw thread / Fil brut / Rohes Baumwollfaden / Filo crudo
446	ø0,15x400	Hilo crudo / Raw thread / Fil brut / Rohes Baumwollfaden / Filo crudo
447	ø0,15x900	Hilo crudo / Raw thread / Fil brut / Rohes Baumwollfaden / Filo crudo
448	ø0,15x200	Hilo crudo / Raw thread / Fil brut / Rohes Baumwollfaden / Filo crudo
449	Preformado / Preformed / Préformé / Vorgeformt	Tela / Cloth / Étouffe / Stoff / Tela
450	ø0,15x500	Hilo crudo / Raw thread / Fil brut / Rohes Baumwollfaden / Filo crudo

451	ø0,15x250	Hilo crudo / Raw thread / Fil brut / Rohes Baumwollfaden / Filo crudo
452	ø0,15x250	Hilo crudo / Raw thread / Fil brut / Rohes Baumwollfaden / Filo crudo
453	ø0,15x500	Hilo crudo / Raw thread / Fil brut / Rohes Baumwollfaden / Filo crudo
454	ø0,50x500	Hilo crudo / Raw thread / Fil brut / Rohes Baumwollfaden / Filo crudo
455	ø0,50x600	Hilo crudo / Raw thread / Fil brut / Rohes Baumwollfaden / Filo crudo
456	ø0,15x250	Hilo crudo / Raw thread / Fil brut / Rohes Baumwollfaden / Filo crudo
457	Preformado / Preformed / Préformé / Vorgeformt	Tela / Cloth / Étouffe / Stoff / Tela
458	ø0,15x400	Hilo crudo / Raw thread / Fil brut / Rohes Baumwollfaden / Filo crudo
459	ø0,15x200	Hilo crudo / Raw thread / Fil brut / Rohes Baumwollfaden / Filo crudo
D	4	Composite / Composite / Composite / Composite / Composite
I	3	Latón / Brass / Latón / Messing / Ottone

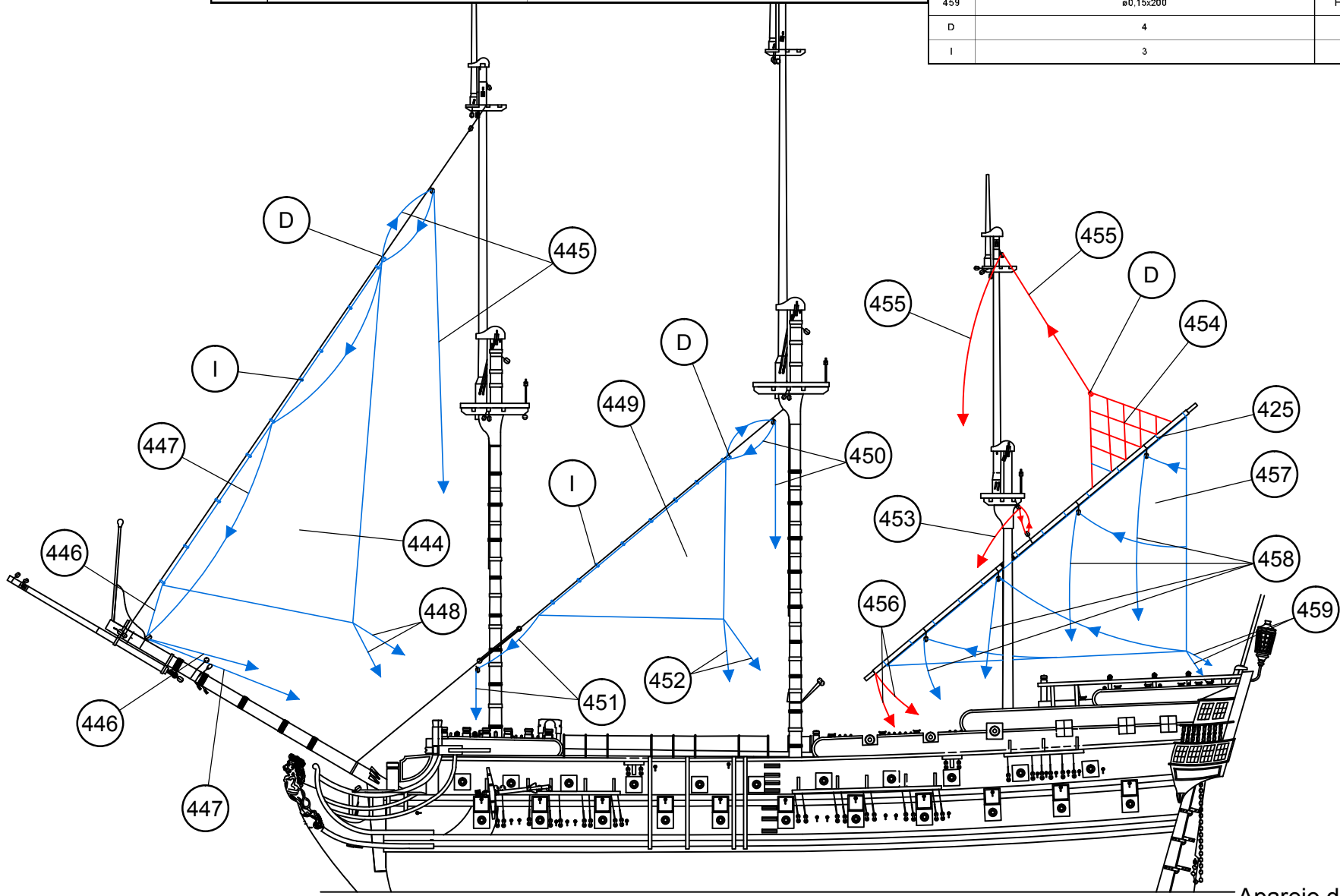

Aparejo de velas / Sail rig / Gréement
Segel takelage / Sartiamе da vela

Aparejo de velas / Sail rig / Gréement
Segel takelage / Sartiamе da vela

J

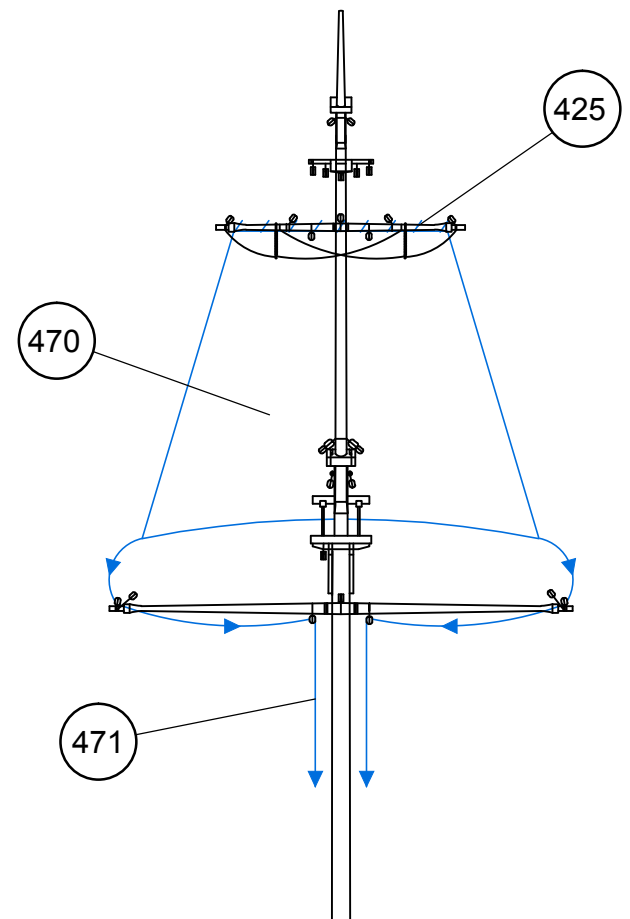
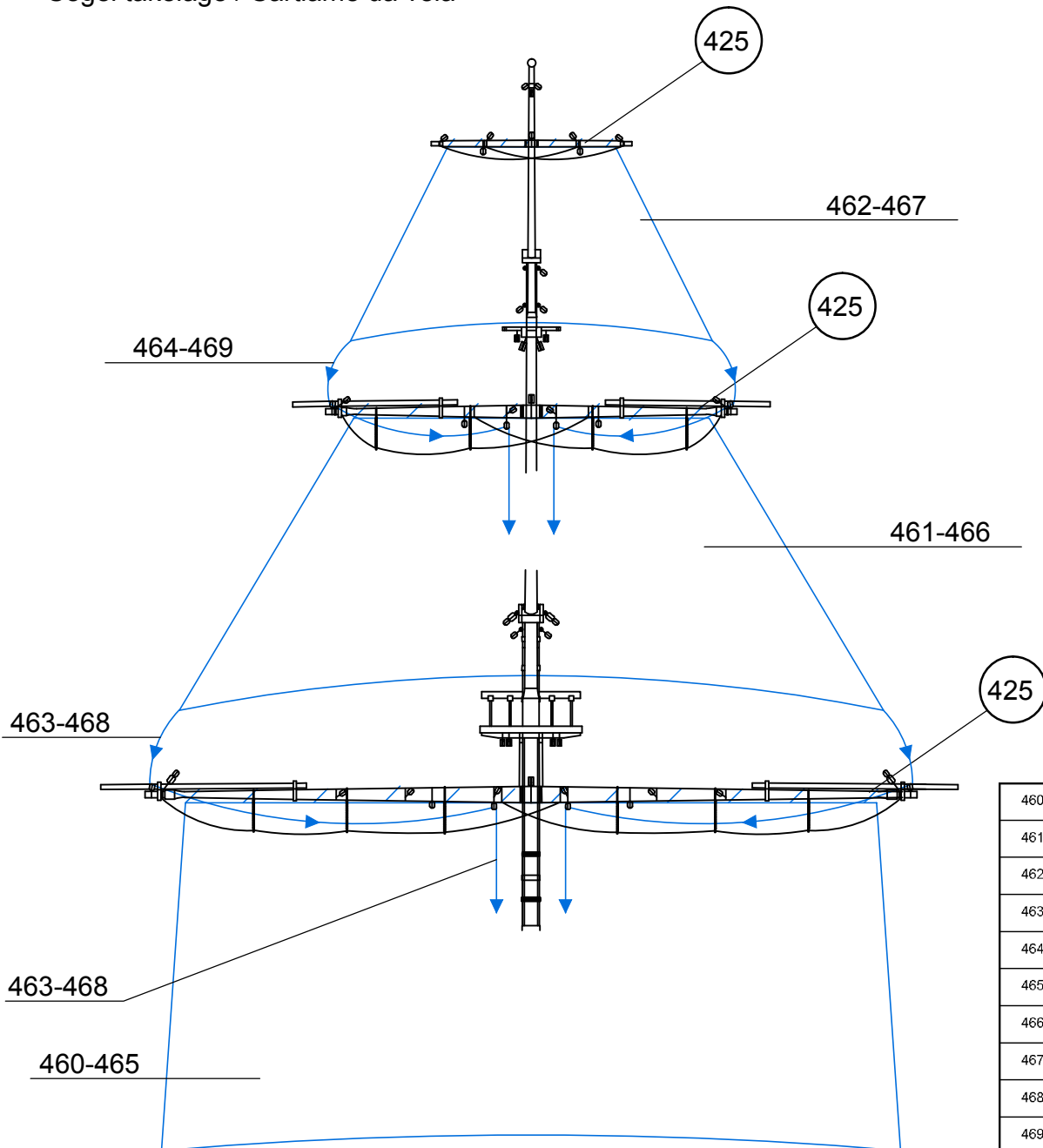

460	Preformado / Preformed / Préformé / Vorgeformt	Tela / Cloth / Étouffe / Stoff / Tela
461	Preformado / Preformed / Préformé / Vorgeformt	Tela / Cloth / Étouffe / Stoff / Tela
462	Preformado / Preformed / Préformé / Vorgeformt	Tela / Cloth / Étouffe / Stoff / Tela
463	ø0,15x500	Hilo crudo / Raw thread / Fil brut / Rohes Baumwollfaden / Filo crudo
464	ø0,15x750	Hilo crudo / Raw thread / Fil brut / Rohes Baumwollfaden / Filo crudo
465	Preformado / Preformed / Préformé / Vorgeformt	Tela / Cloth / Étouffe / Stoff / Tela
466	Preformado / Preformed / Préformé / Vorgeformt	Tela / Cloth / Étouffe / Stoff / Tela
467	Preformado / Preformed / Préformé / Vorgeformt	Tela / Cloth / Étouffe / Stoff / Tela
468	ø0,15x650	Hilo crudo / Raw thread / Fil brut / Rohes Baumwollfaden / Filo crudo
469	ø0,15x850	Hilo crudo / Raw thread / Fil brut / Rohes Baumwollfaden / Filo crudo
470	Preformado / Preformed / Préformé / Vorgeformt	Tela / Cloth / Étouffe / Stoff / Tela
471	ø0,15x650	Hilo crudo / Raw thread / Fil brut / Rohes Baumwollfaden / Filo crudo

472	Preformado / Preformed / Préformé / Vorgeformt	Tela / Cloth / Étoffe / Stoff / Tela	479	ø0,15x500	Hilo crudo / Raw thread / Fil brut / Rohes Baumwollfaden / Filo crudo
473	ø0,15x1000	Hilo crudo / Raw thread / Fil brut / Rohes Baumwollfaden / Filo crudo	480	ø0,15x650	Hilo crudo / Raw thread / Fil brut / Rohes Baumwollfaden / Filo crudo
474	ø0,15x450	Hilo crudo / Raw thread / Fil brut / Rohes Baumwollfaden / Filo crudo	481	Preformado / Preformed / Préformé / Vorgeformt	Tela / Cloth / Étoffe / Stoff / Tela
475	ø0,15x900	Hilo crudo / Raw thread / Fil brut / Rohes Baumwollfaden / Filo crudo	482	ø0,15x350	Hilo crudo / Raw thread / Fil brut / Rohes Baumwollfaden / Filo crudo
476	ø0,50x250	Hilo crudo / Raw thread / Fil brut / Rohes Baumwollfaden / Filo crudo	483	Preformado / Preformed / Préformé / Vorgeformt	Tela / Cloth / Étoffe / Stoff / Tela
477	ø0,15x350	Hilo crudo / Raw thread / Fil brut / Rohes Baumwollfaden / Filo crudo	484	Preformado / Preformed / Préformé / Vorgeformt	Tela / Cloth / Étoffe / Stoff / Tela
478	ø0,15x550	Hilo crudo / Raw thread / Fil brut / Rohes Baumwollfaden / Filo crudo	D	4	Composite / Composite / Composite / Composite / Composite
			I	3	Latón / Brass / Latón / Messing / Ottone

K

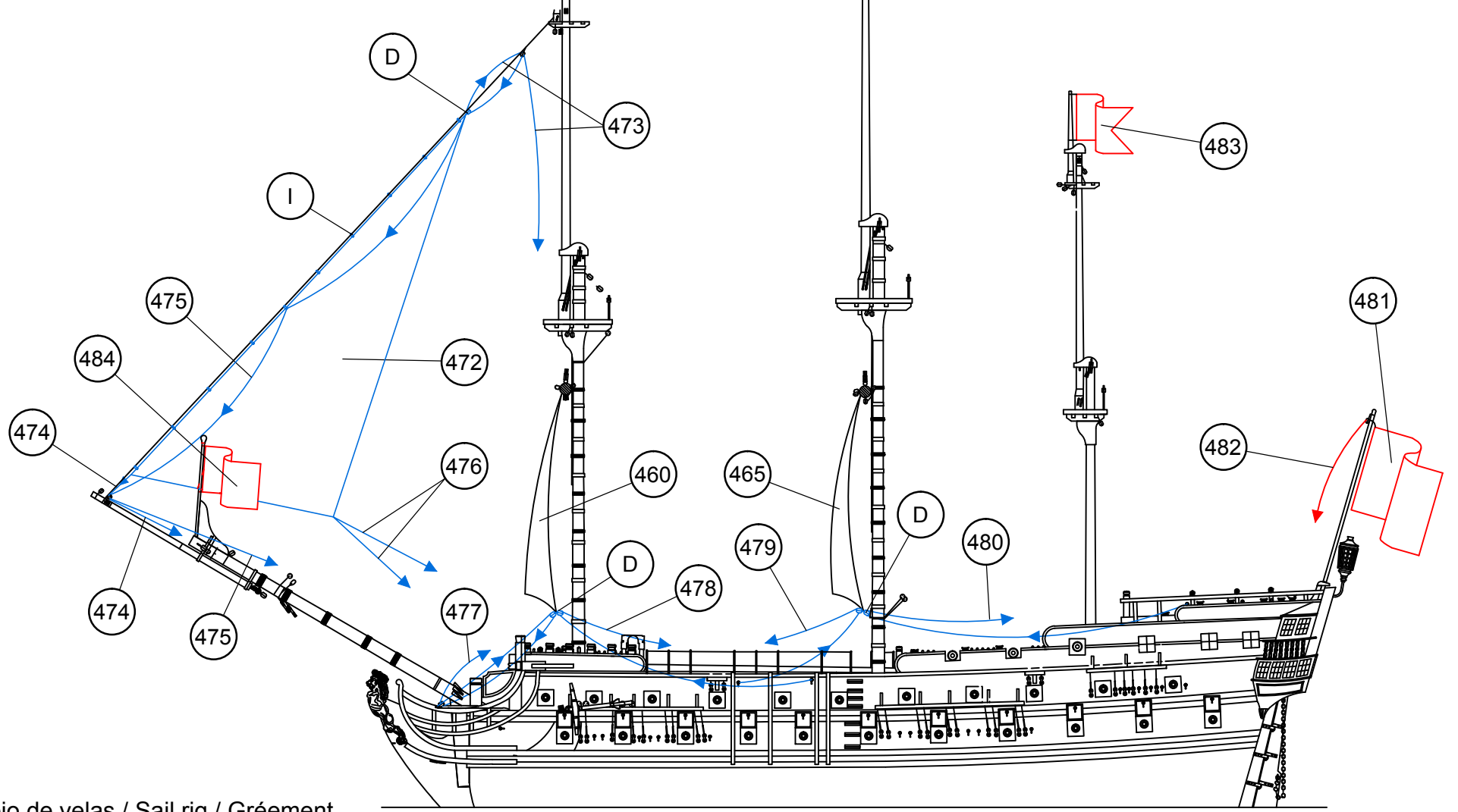

Aparejo de velas / Sail rig / Gréement
Segel takelage / Sartieme da vela

Aparejo de velas / Sail rig / Gréement
Segel takelage / Sartieme da vela

L

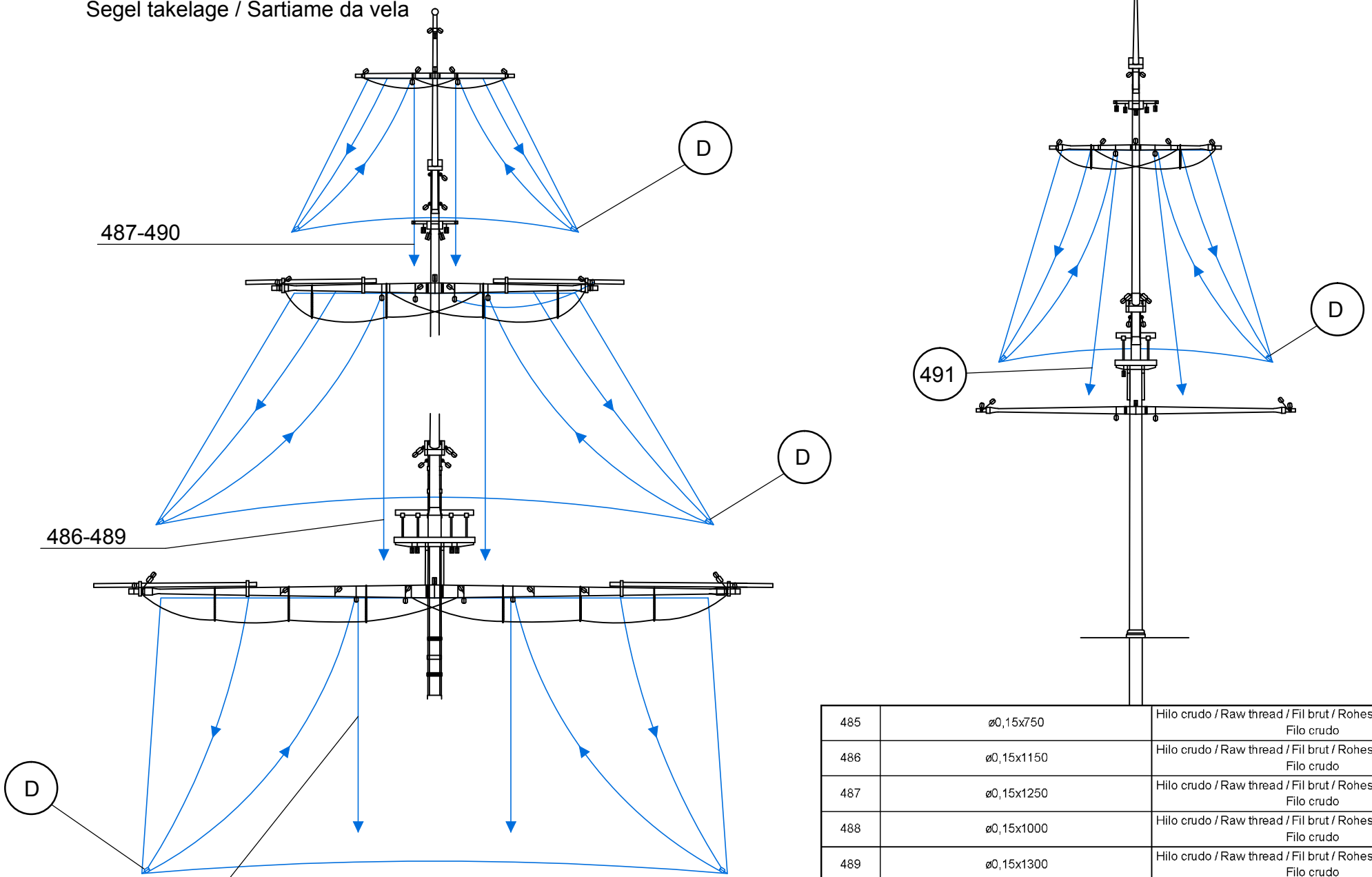

485	ø0,15x750	Hilo crudo / Raw thread / Fil brut / Rohes Baumwollfaden / Filo crudo
486	ø0,15x1150	Hilo crudo / Raw thread / Fil brut / Rohes Baumwollfaden / Filo crudo
487	ø0,15x1250	Hilo crudo / Raw thread / Fil brut / Rohes Baumwollfaden / Filo crudo
488	ø0,15x1000	Hilo crudo / Raw thread / Fil brut / Rohes Baumwollfaden / Filo crudo
489	ø0,15x1300	Hilo crudo / Raw thread / Fil brut / Rohes Baumwollfaden / Filo crudo
490	ø0,15x1500	Hilo crudo / Raw thread / Fil brut / Rohes Baumwollfaden / Filo crudo
491	ø0,15x900	Hilo crudo / Raw thread / Fil brut / Rohes Baumwollfaden / Filo crudo
D	4	Composite / Composite / Composite / Composite / Composite

Aparejo de velas / Sail rig / Gréement
Segel takelage / Sartiamе da vela

M

494-497

493-496

492-495

498

492	∅0,15x680	Hilo crudo / Raw thread / Fil brut / Rohes Baumwollfaden / Filo crudo
493	∅0,15x1100	Hilo crudo / Raw thread / Fil brut / Rohes Baumwollfaden / Filo crudo
494	∅0,15x1000	Hilo crudo / Raw thread / Fil brut / Rohes Baumwollfaden / Filo crudo
495	∅0,15x800	Hilo crudo / Raw thread / Fil brut / Rohes Baumwollfaden / Filo crudo
496	∅0,15x1200	Hilo crudo / Raw thread / Fil brut / Rohes Baumwollfaden / Filo crudo
497	∅0,15x1100	Hilo crudo / Raw thread / Fil brut / Rohes Baumwollfaden / Filo crudo
498	∅0,15x850	Hilo crudo / Raw thread / Fil brut / Rohes Baumwollfaden / Filo crudo

N

Aparejo de velas / Sail rig / Gréement
Segel takelage / Sartiamе da vela

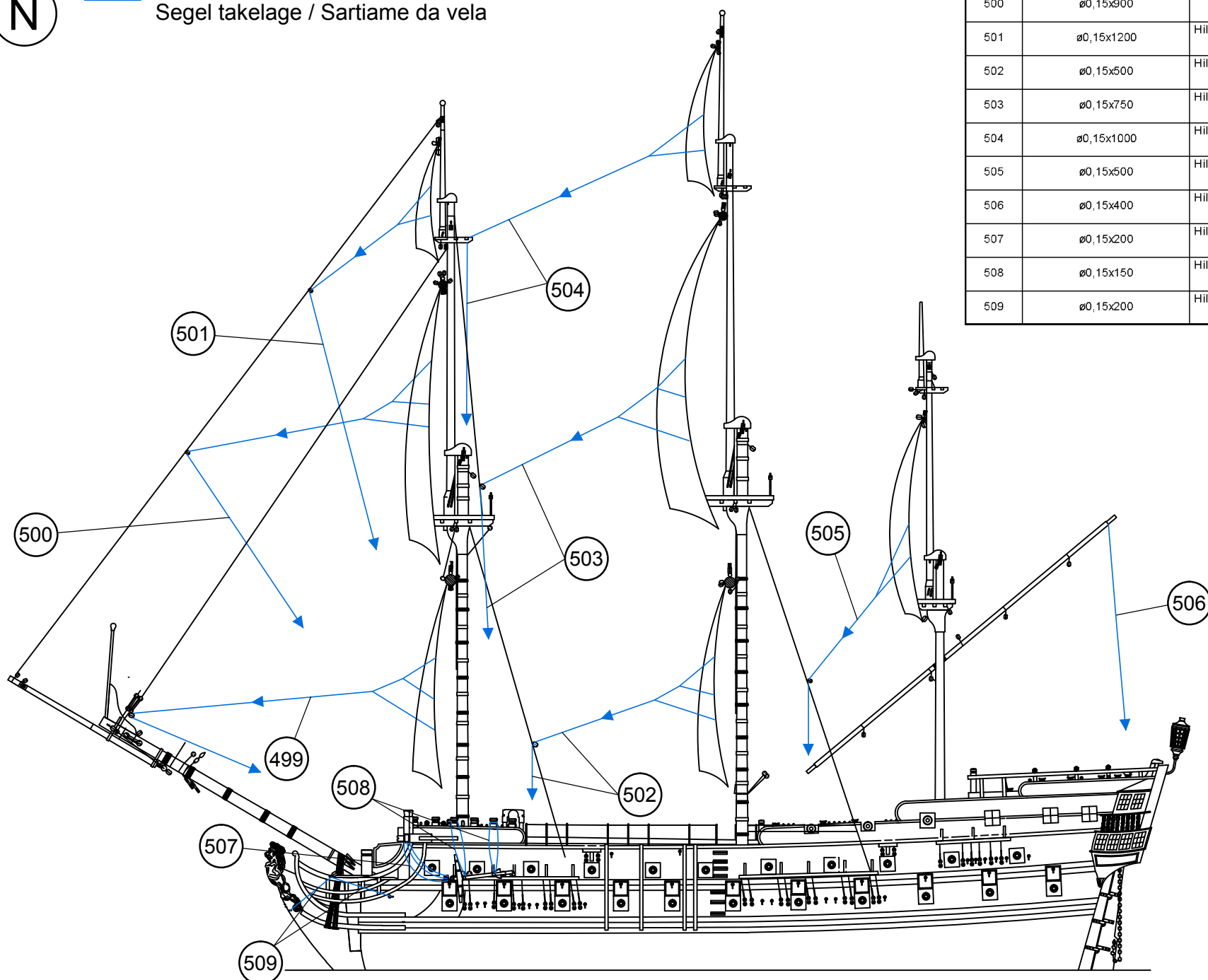

499	∅0,15x750	Hilo crudo / Raw thread / Fil brut / Rohes Baumwollfaden / Filo crudo
500	∅0,15x900	Hilo crudo / Raw thread / Fil brut / Rohes Baumwollfaden / Filo crudo
501	∅0,15x1200	Hilo crudo / Raw thread / Fil brut / Rohes Baumwollfaden / Filo crudo
502	∅0,15x500	Hilo crudo / Raw thread / Fil brut / Rohes Baumwollfaden / Filo crudo
503	∅0,15x750	Hilo crudo / Raw thread / Fil brut / Rohes Baumwollfaden / Filo crudo
504	∅0,15x1000	Hilo crudo / Raw thread / Fil brut / Rohes Baumwollfaden / Filo crudo
505	∅0,15x500	Hilo crudo / Raw thread / Fil brut / Rohes Baumwollfaden / Filo crudo
506	∅0,15x400	Hilo crudo / Raw thread / Fil brut / Rohes Baumwollfaden / Filo crudo
507	∅0,15x200	Hilo crudo / Raw thread / Fil brut / Rohes Baumwollfaden / Filo crudo
508	∅0,15x150	Hilo crudo / Raw thread / Fil brut / Rohes Baumwollfaden / Filo crudo
509	∅0,15x200	Hilo crudo / Raw thread / Fil brut / Rohes Baumwollfaden / Filo crudo

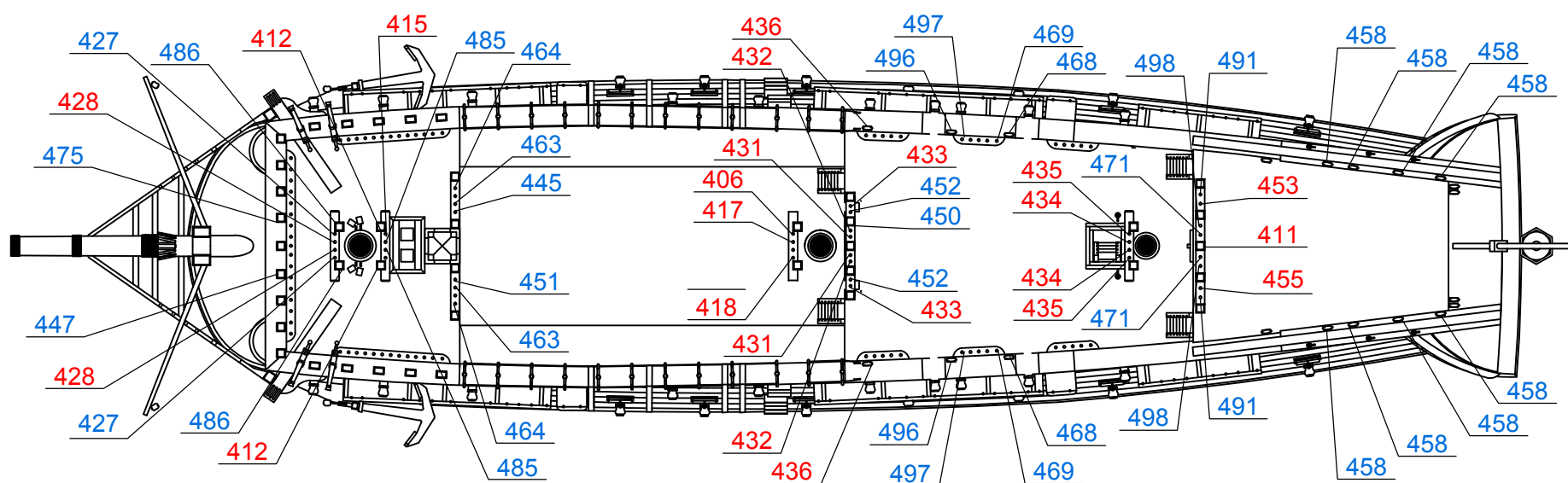
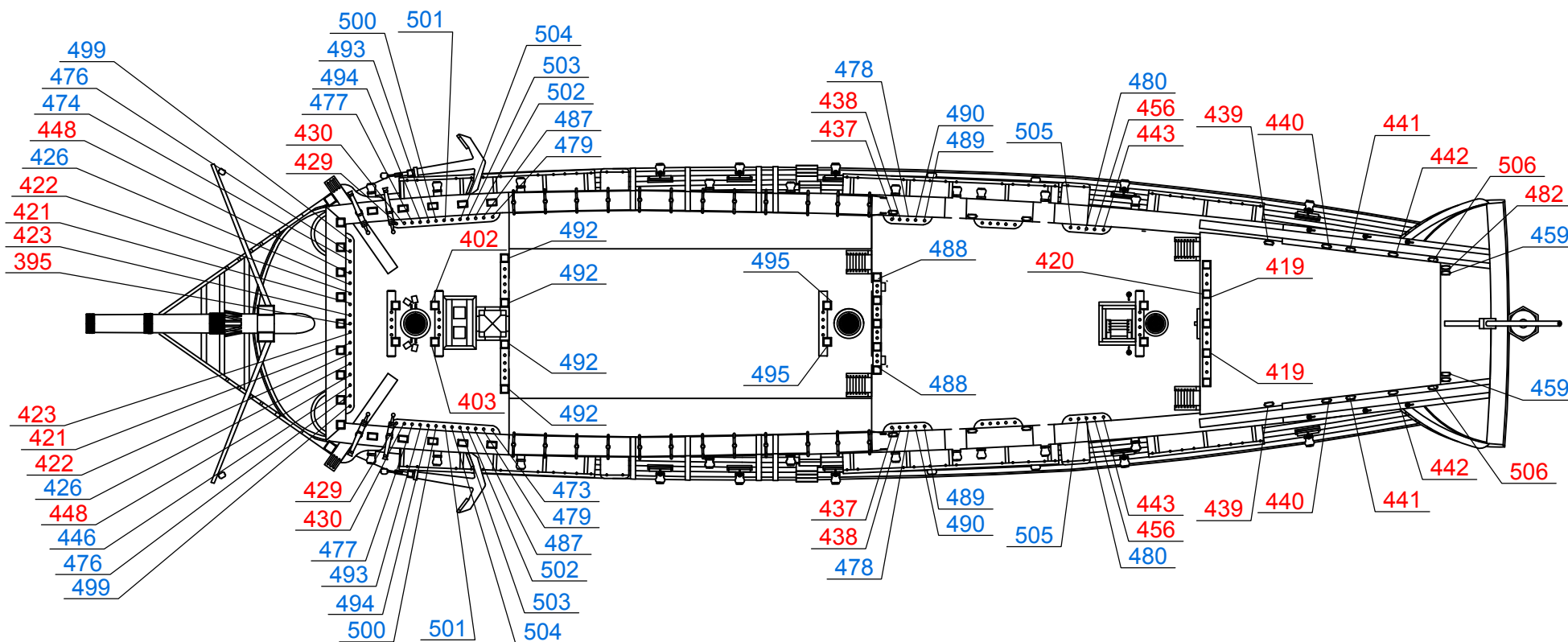

Nuestra Señora del Pilar

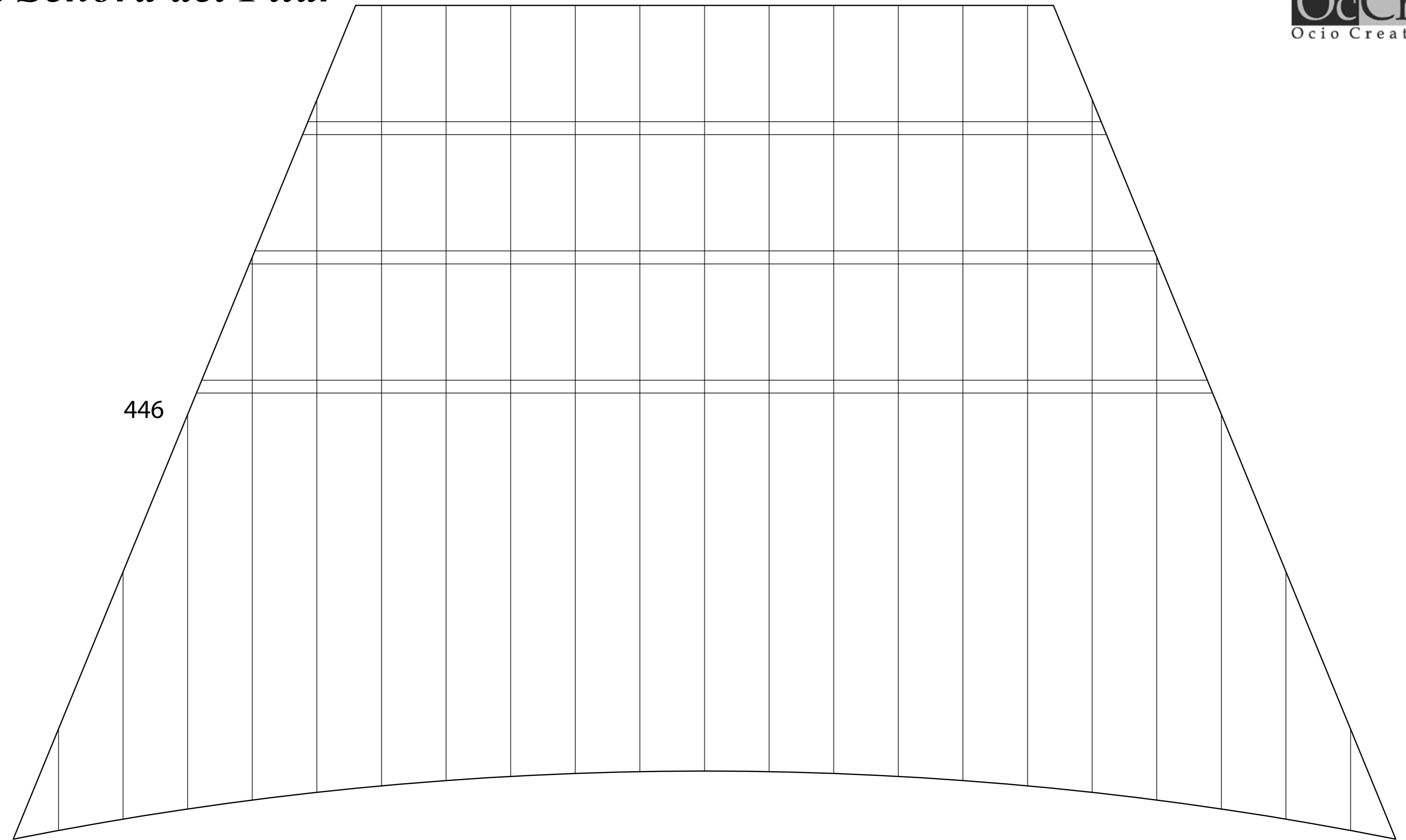

446

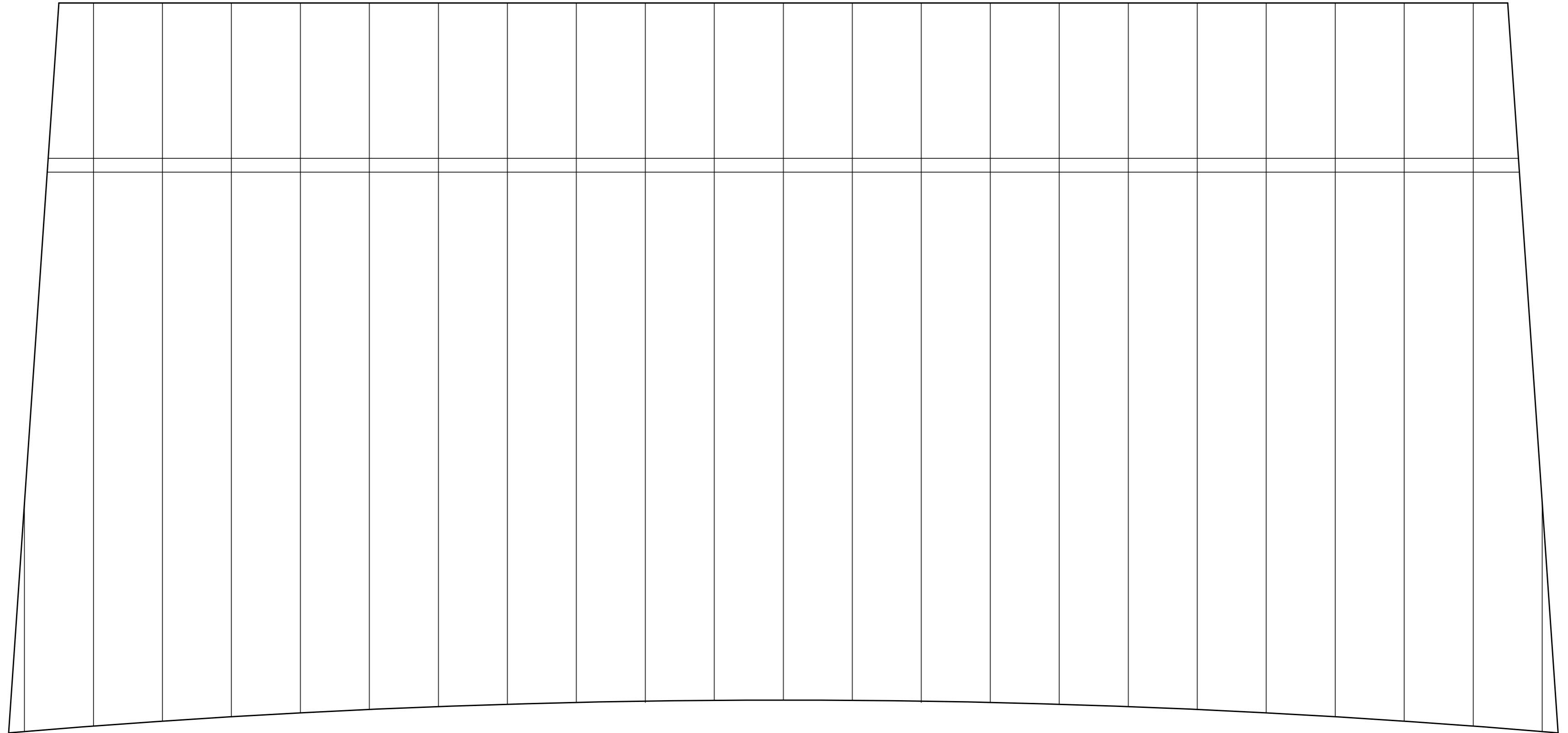

Nuestra Señora del Pilar

Scale 1/1

424

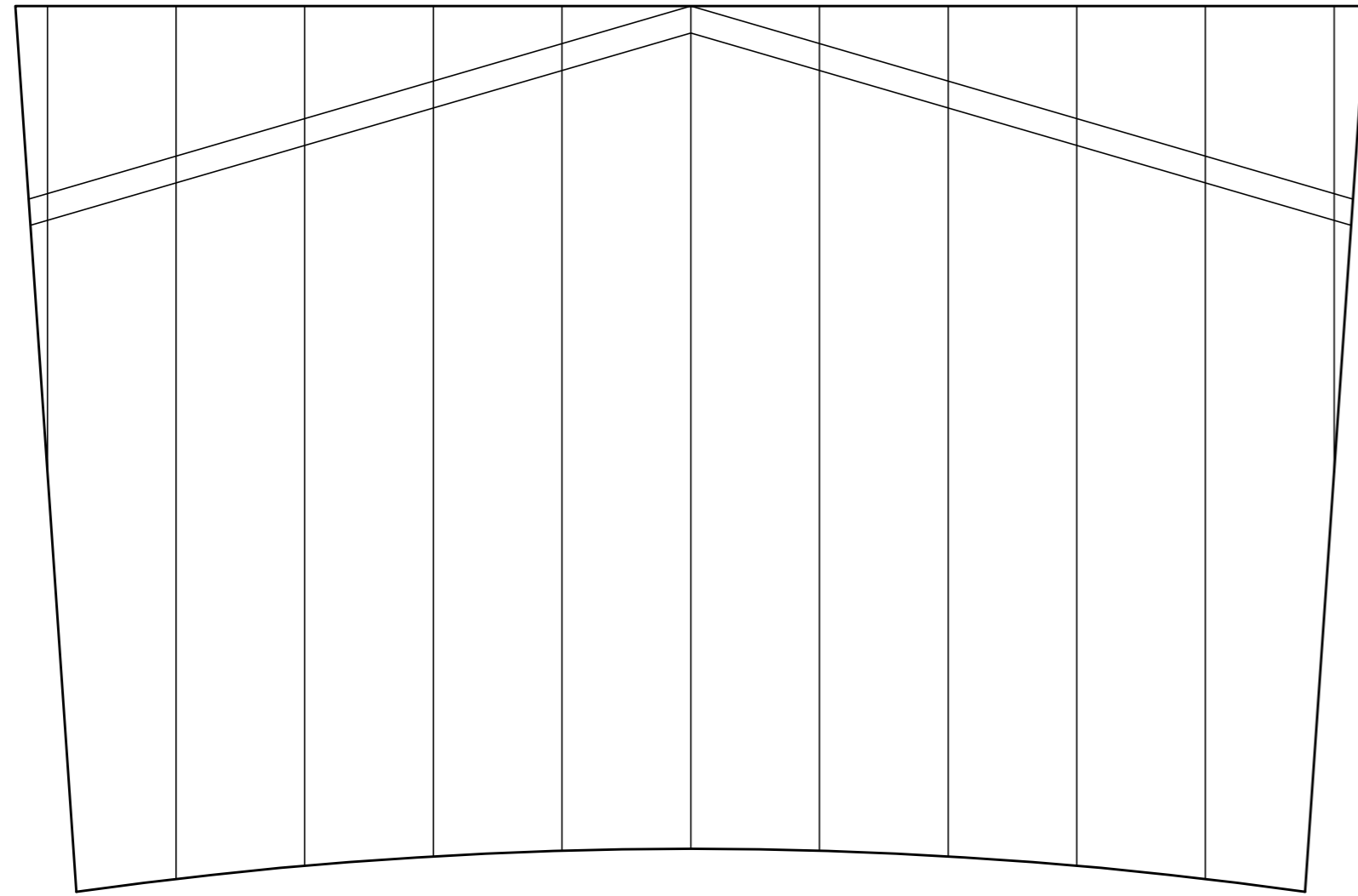

462

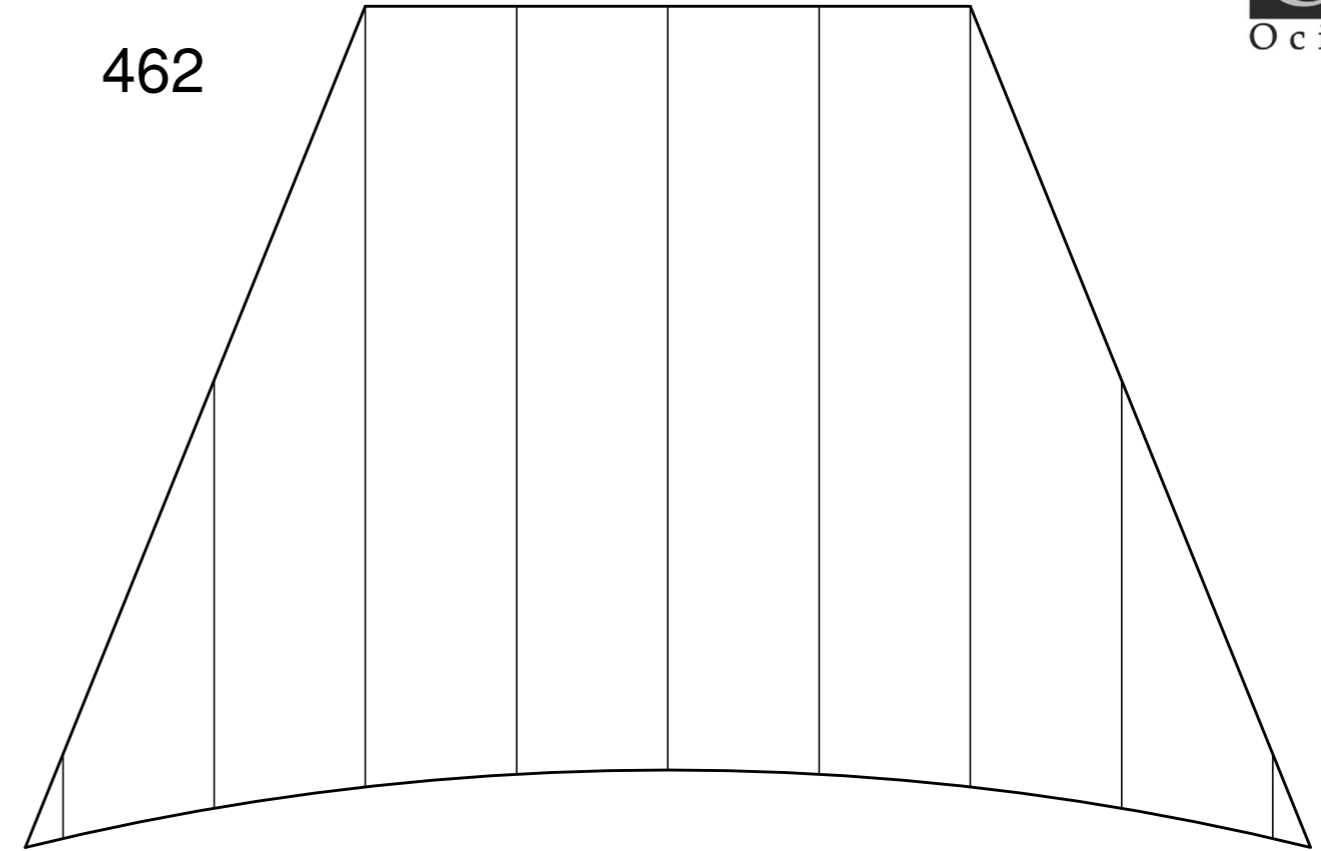

449

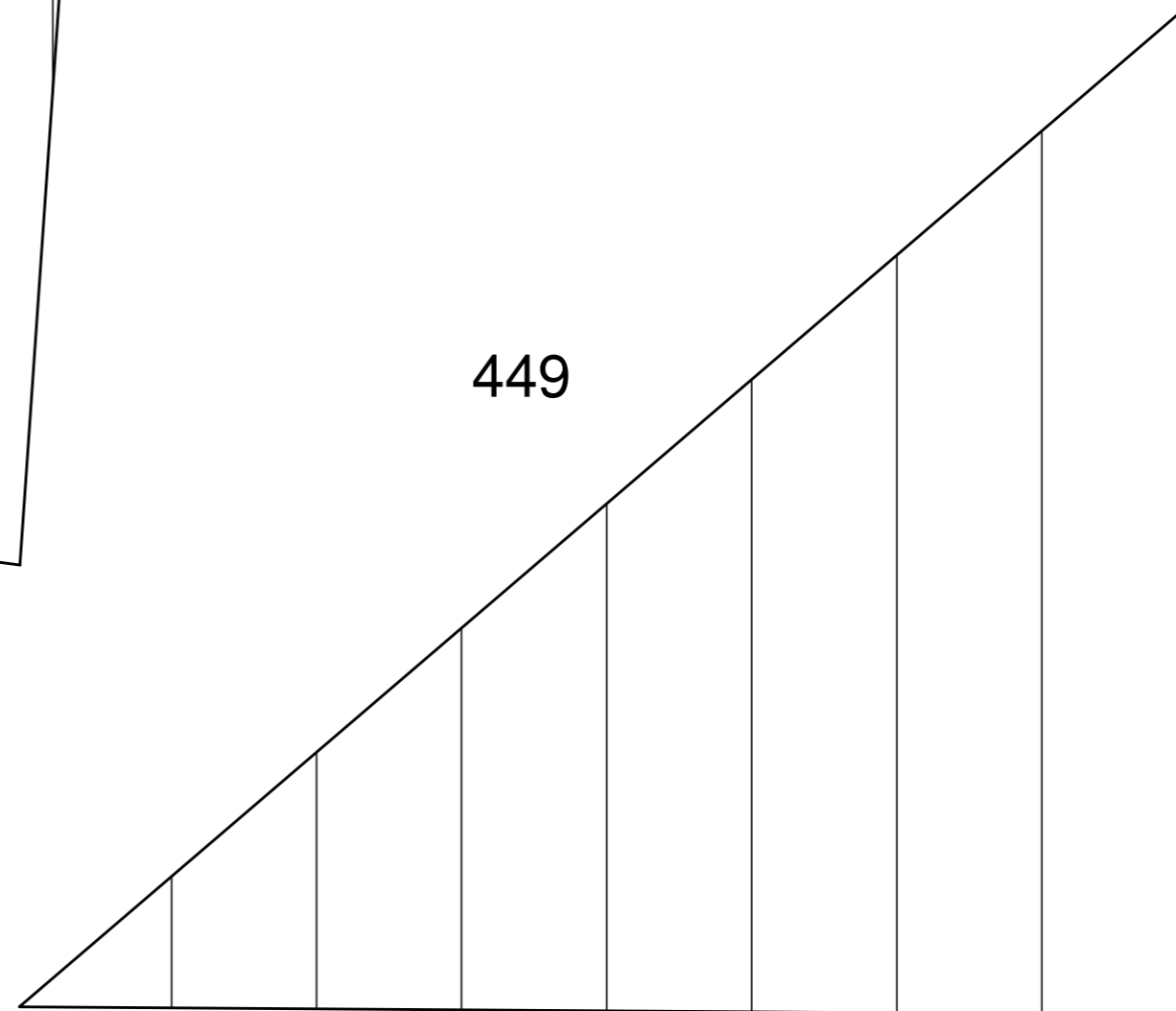

Nuestra Señora del Pilar

Scale 1/1

472

457

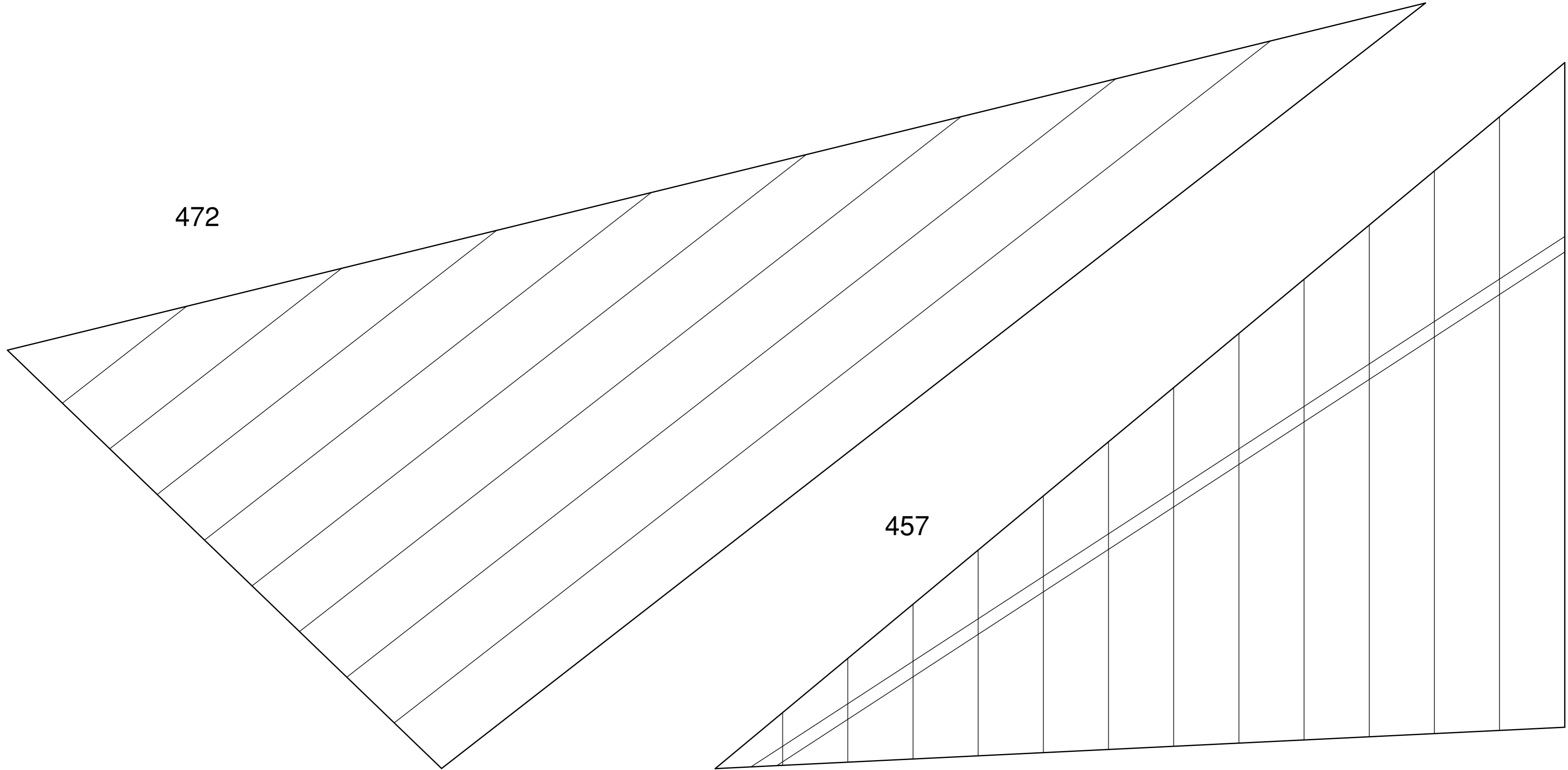

Nuestra Señora del Pilar

Scale 1/1

460

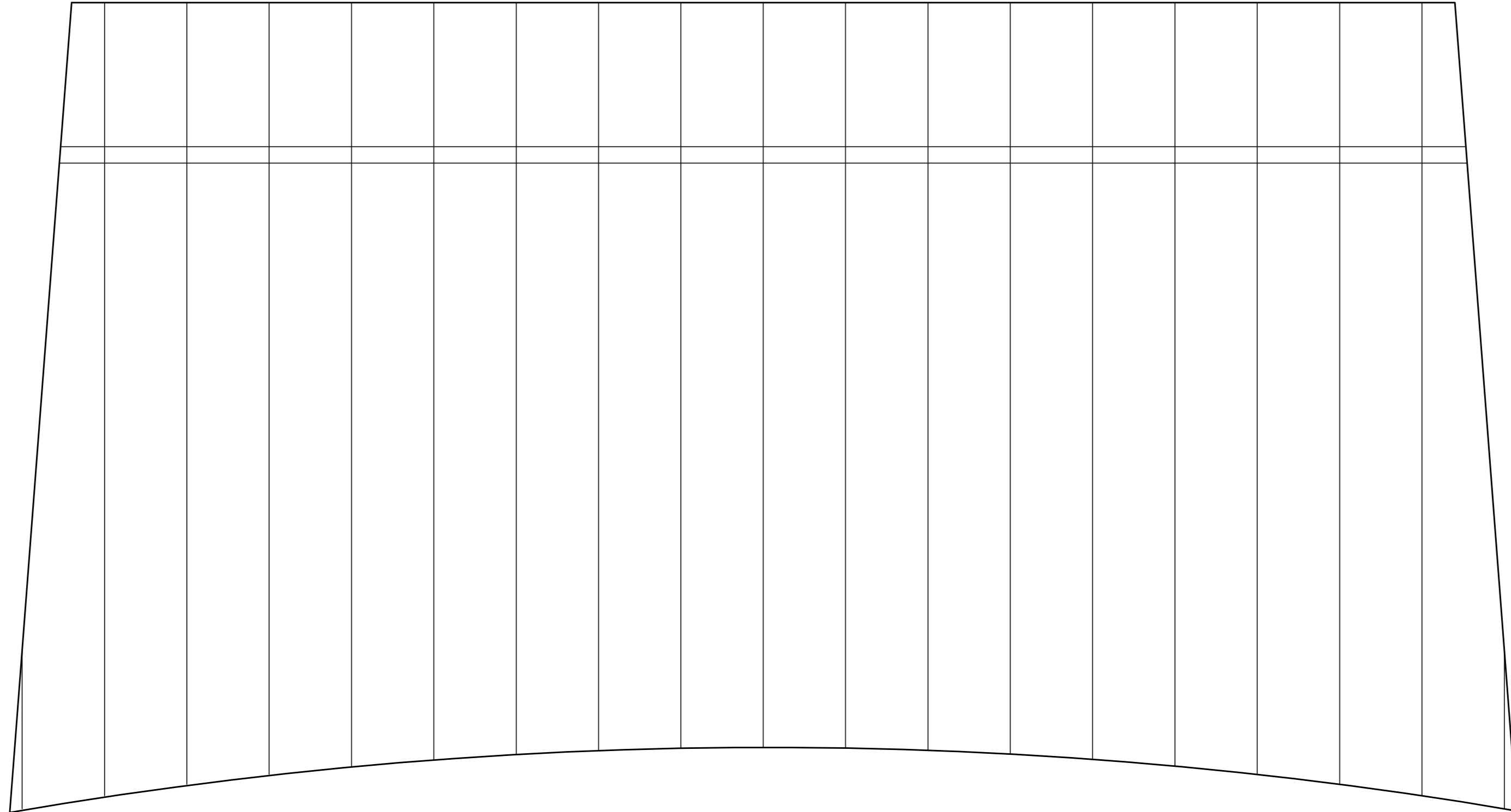

Nuestra Señora del Pilar

Scale 1/1

461

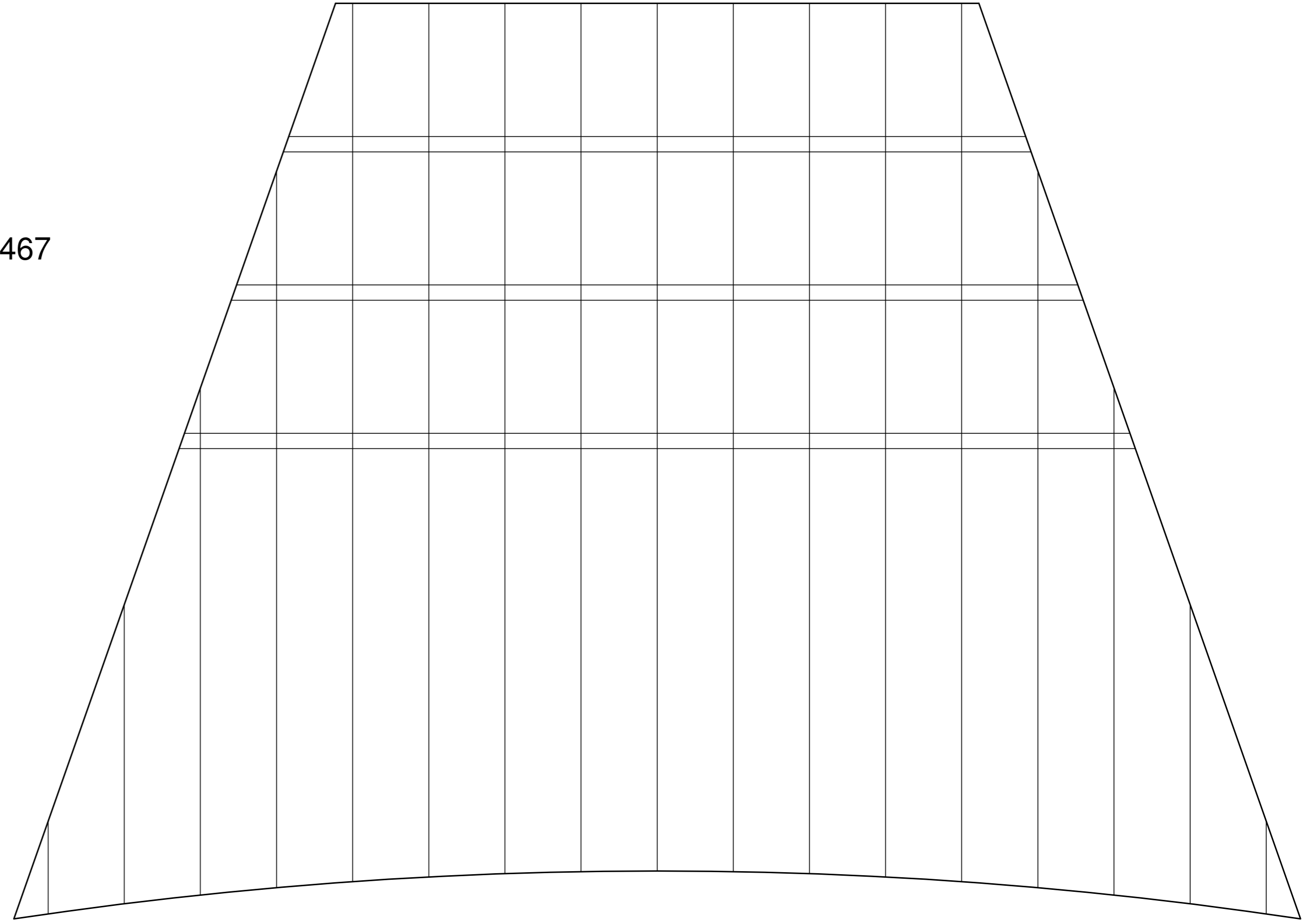
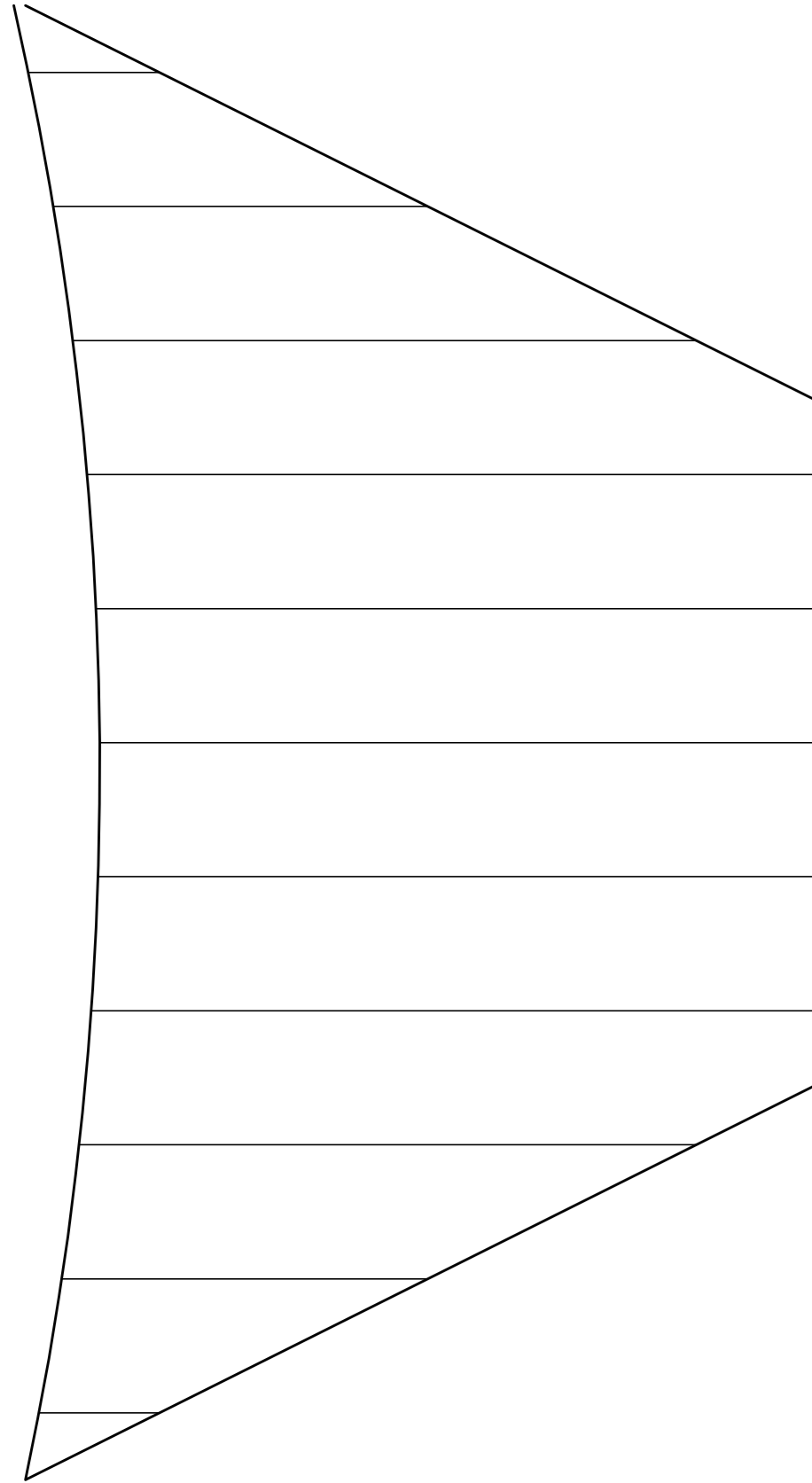

Nuestra Señora del Pilar
Scale 1/1

470

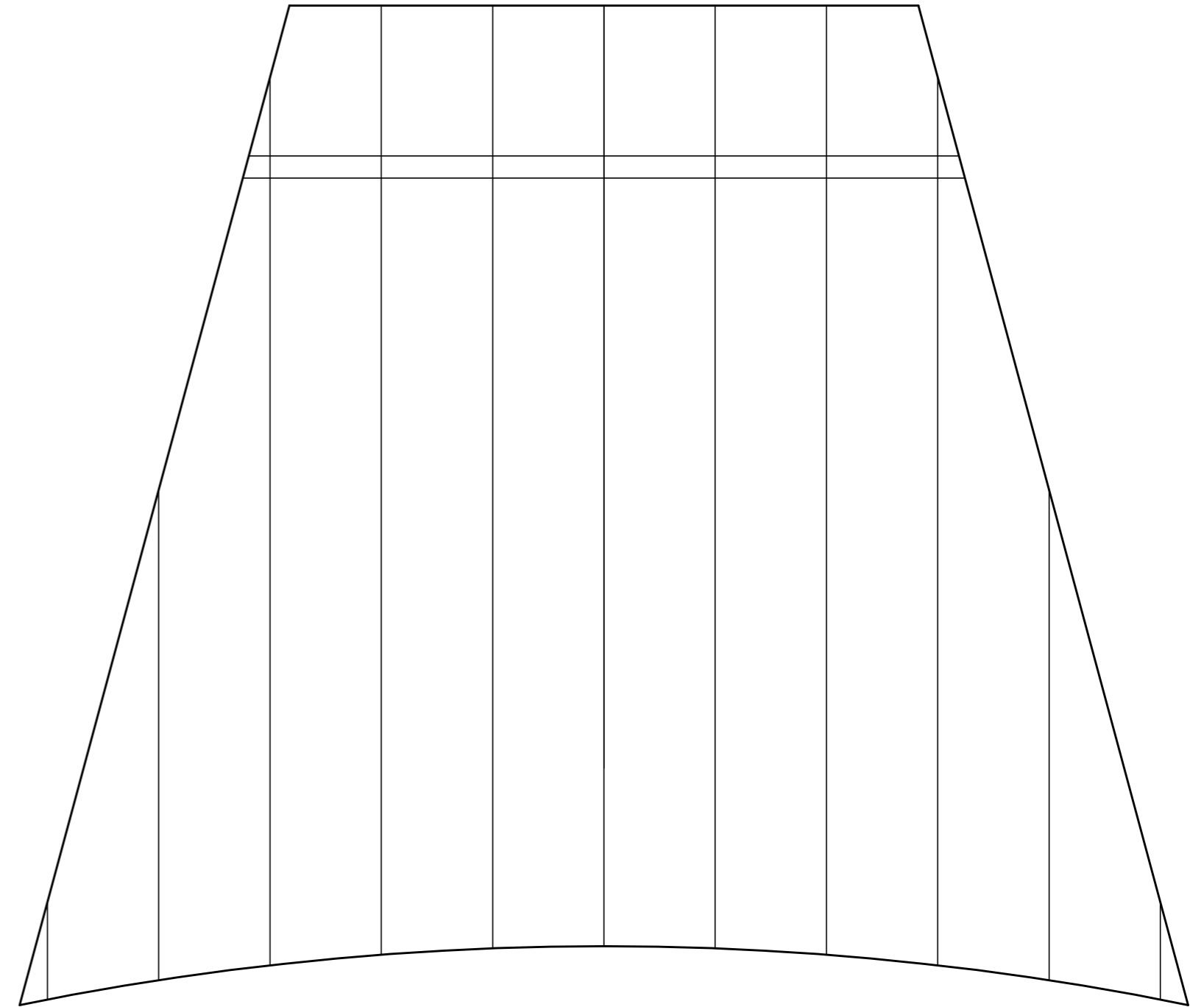
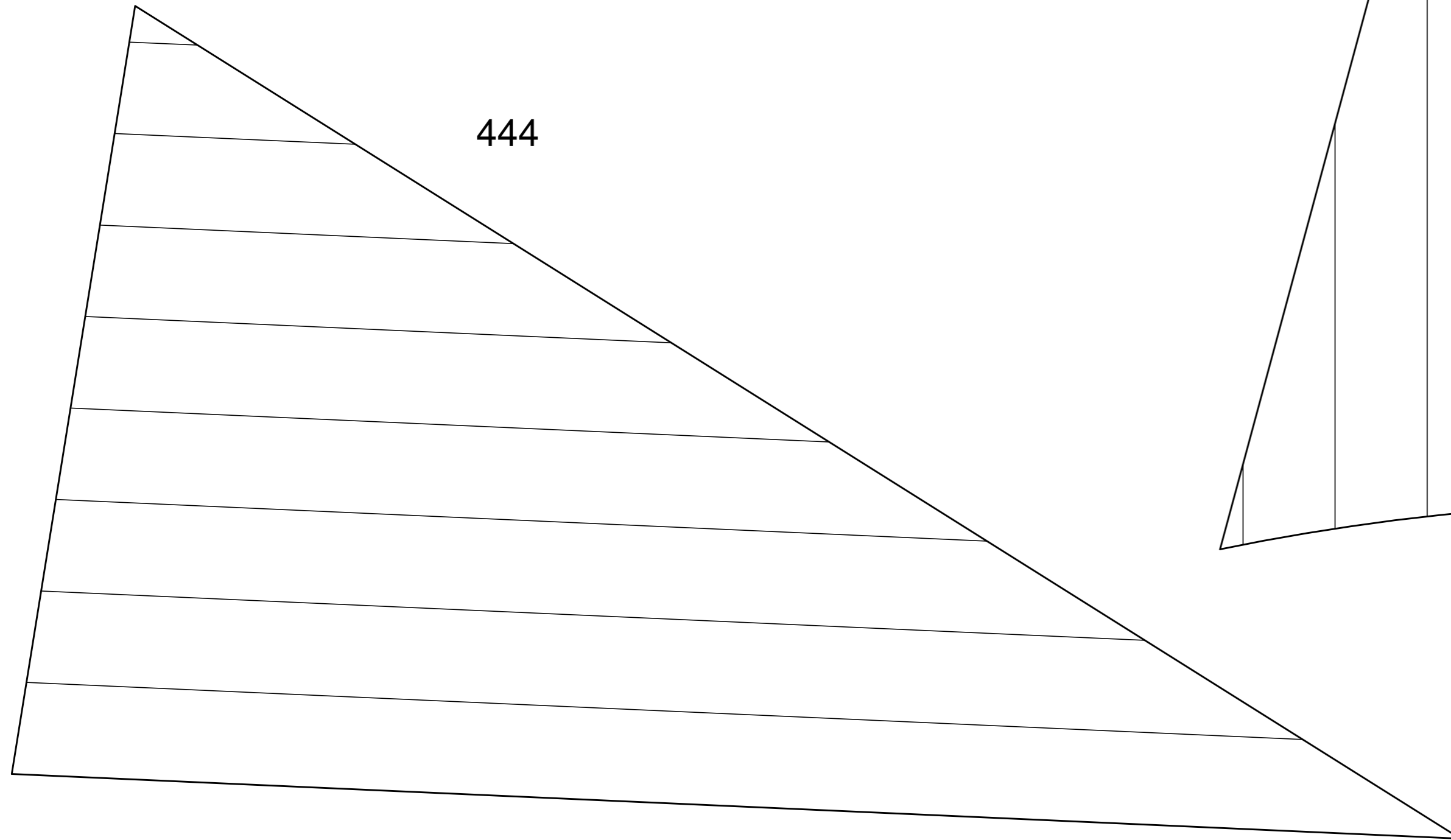

Nuestra Señora del Pilar

Scale 1/2

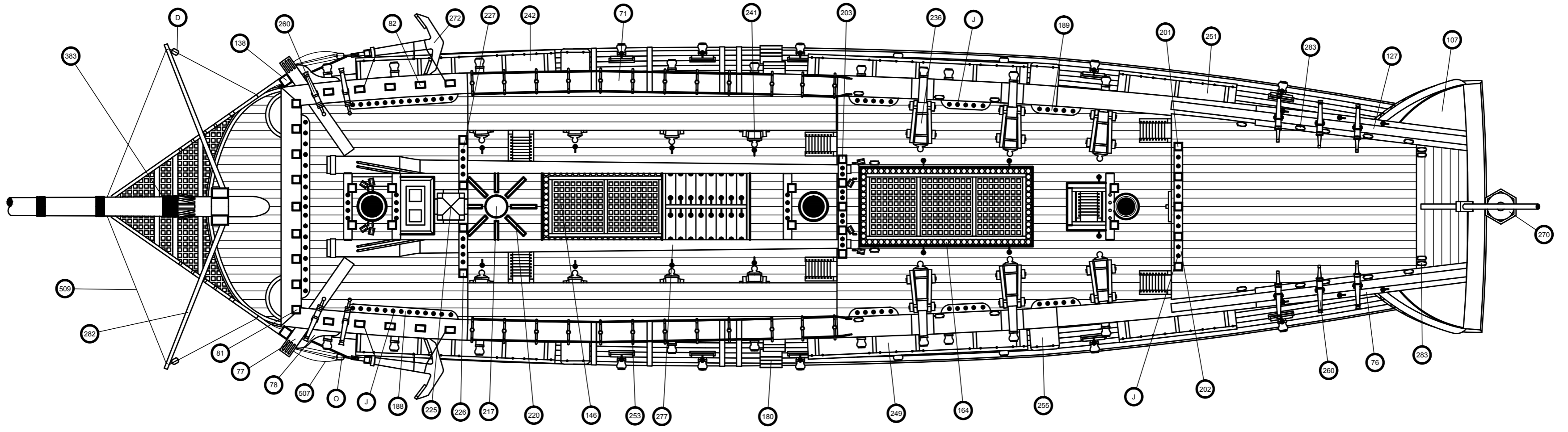

Nuestra Señora del Pilar

Scale 1/2

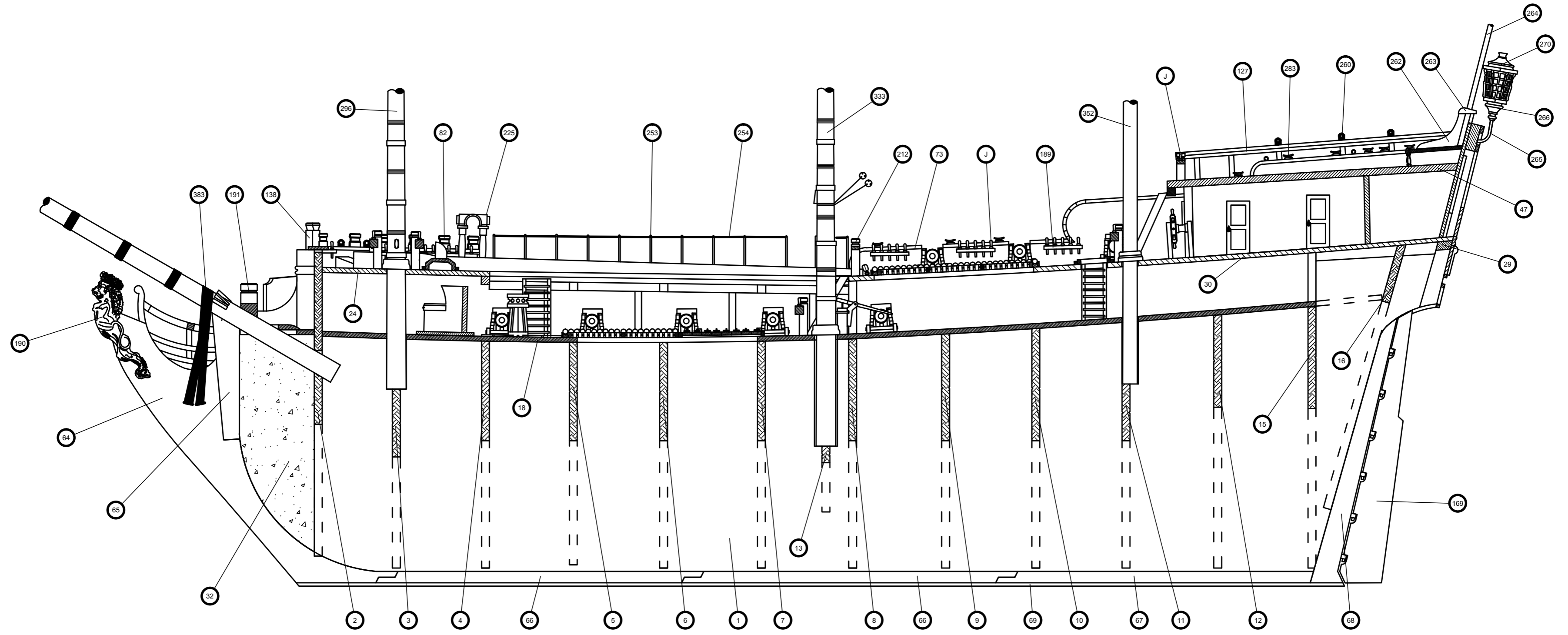

*Nuestra Señora
1 del Pilar*

OcCre
Ocio Creativo

