

ANTES DE COMENZAR, RECOPILE TODO EL MATERIAL DE APOYO PARA EL MONTAJE: Instrucciones de montaje / ilustraciones paso a paso / planos y plantillas impresos a escala.

PREPARACIÓN DEL MATERIAL: Para poder identificar correctamente las piezas precortadas, antes de extraerlas de las planchas de madera, marque en ellas la misma numeración que aparece en la hoja "IP" (identificación de piezas), incluida en las instrucciones.

INICIO DEL MONTAJE: Con la ayuda de un cúter y procurando no colocar los dedos en la línea de corte, desprenda las piezas de las planchas eliminando los pequeños nervios que las sujetan. Seguidamente lije con suavidad las piezas con papel de lija de grano fino, para eliminar el repelo de las mismas. El orden numérico del paso a paso indica el orden de elaboración y colocación de las piezas. Es importante comprobar el ajuste de las piezas antes de pegarlas definitivamente.

LISTONES Y VARILLAS: Los modelos incorporan varios tipos de listones y varillas para elaborar las diferentes piezas. La lista de piezas proporciona información sobre el tipo de material y medidas. En algunos casos es conveniente ajustar las medidas sobre el propio modelo, conforme avanzamos en el montaje. De esta manera se consigue un mejor ajuste.

PEGAMENTOS RECOMENDADOS: Cola blanca o de carpintero. Para las uniones de piezas de madera y de todas aquellas piezas que no ofrezcan resistencia.

Pegamento rápido. Para piezas que sean difíciles de sostener y que necesiten un secado casi instantáneo.

Cola de contacto o de zapatero. Para todas aquellas piezas que se forren con chapas finas de madera o metal. En todos los casos, lea siempre las instrucciones de uso del fabricante.

SERVICIO DE ATENCIÓN AL CLIENTE: Para cualquier duda o información sobre el montaje de nuestros productos, puede contactar con nuestro Servicio Técnico en la dirección:

www.occre.com. Le atenderemos con mucho gusto.

BEFORE STARTING, MAKE SURE YOU HAVE ALL THE SUPPORT MATERIAL FOR ASSEMBLING THE MODEL:

Assembly Instructions / Step by step pictures / Plans and templates printed to scale.

PREPARING THE MATERIAL: In order to correctly identify the precut parts, before removing them from the wooden sheets, mark on them the same numbers that appear on the "IP"

(Part Identification) Sheet included with the instructions.

STARTING THE ASSEMBLY: Using a cutter, and making sure you do not put your fingers along the cutting line, remove the parts from the wooden sheets, eliminating the small sprues that hold them in place. In continuation smoothly sand down the parts, using fine grain sandpaper, to eliminate the pickup of the parts. The numerical order indicates the order in which the different parts must be made up and fitted.

STRIPS AND RODS: These models incorporate a variety of different types of strips and rods with which to make up the different parts of the kit. The list of parts proportions information on the type of material and measurements. In some cases it is advisable to adjust the measurements on the basis of the model itself, as assembly progresses. In this way you will achieve a better fit.

RECOMMENDED GLUES: White, or carpenter's glue: For joining pieces of wood together. Mainly used for gluing together the skeleton. Quick-drying glue. For parts that are difficult to hold in their final position and which need to set instantly. Recommended for fitting small parts. Contact or cobbler's glue. For gluing into place the parts that are covered with fine wood veneer to set instantly. In all cases, always follow the manufacturer's recommendations.

CUSTOMER ATTENTION SERVICE: In the case of whatsoever doubt or further information that you may require regarding the assembly of our products, please contact our Technical Service online at the address: www.occre.com. We will be delighted to attend to you.

AVANT DE COMMENCER, VÉRIFIEZ TOUT LE MATÉRIEL DE SOUTIEN POUR LE MONTAGE:

PRÉPARATION DU MATÉRIEL: Pour pouvoir identifier correctement les pièces prédécoupées, avant de les extraire des planches de bois, inscrivez sur elles la même numérotation qui apparaît sur la page « IP » (identification des pièces) comprise dans les instructions.

DÉBUT DU MONTAGE: À l'aide d'un cutter, et en essayant de ne pas poser les doigts sur la ligne de découpe, séparez les pièces des planches en éliminant les petits nerfs qui les retiennent. Puis poncez doucement les pièces à l'aide d'un papier de verre à grain fin, pour éliminer le contrefil. L'ordre numérique des étapes photographiques et des plans indique l'ordre d'élaboration et d'installation des pièces.

LISTEAUX ET BAGUETTES: Les modèles intègrent plusieurs types de listeaux et de baguettes destinés à confectionner les différentes pièces. La liste des pièces indique le type de matériau et les dimensions des pièces. Il est parfois recommandé d'ajuster les mesures sur le modèle lui-même, au fur et à mesure que nous avançons dans le montage. De cette manière, on obtient un meilleur réglage.

COLLES RECOMMANDÉES: Colle blanche ou de menuisier: Pour les unions de pièces en bois et de toutes les pièces qui n'offrent pas de résistance. Colle à séchage rapide: Pour les pièces qui sont difficiles à maintenir dans leur position et qui requièrent un séchage pratiquement instantané. Colle de contact ou de cordonnier: Pour toutes les pièces qui sont recouvertes de fines plaques de bois ou de métal. Dans tous les cas, lisez toujours les instructions d'utilisation du fabricant.

SERVICE CLIENT: Pour toute question ou information concernant le montage de nos produits, vous pouvez contacter notre Service Technique à l'adresse suivante: www.occre.com.

Nous répondrons avec plaisir à vos questions.

PRIMA D'INIZIARE, RIUNIRE TUTTO IL MATERIALE D'APPOGGIO PER IL MONTAGGIO: Istruzioni di montaggio, immagini passo per passo, planimetrie e modelli stampati in scala.

PREPARAZIONE DEL MATERIALE: Per poter identificare in maniera corretta i pezzi che sono stati ritagliati, prima di estrarli dai blister di legno occorre segnarli con la stessa numerazione che è indicata nella pagina "IP" (Identificazione pezzi) che si trova nelle istruzioni.

INIZIO DEL MONTAGGIO: Con l'aiuto di un cutter, ed evitando di collocare le dita lungo la linea di taglio, separare i pezzi dai blister eliminando i piccoli nervi che li mantengono attaccati.

In seguito, scartavetrare con delicatezza i pezzi, utilizzando una carta vetrata a grana fine, onde eliminare le sbavature degli stess. L'ordine numerico del passo per passo indica l'ordine d'elaborazione e di collocazione dei pezzi. È importante verificare che questi combacino bene, prima d'incollarli definitivamente.

ASTE E BACCHETTE: I modelli sono dotati di vari tipi di aste e bacchette per formare i diversi pezzi. L'elenco dei pezzi offre informazioni sul tipo di materiale e sulle misure. In alcuni casi è conveniente modificarne le misure quando sono sul modello, man mano che si avanza nel montaggio. In questo modo si potrà ottenere che combacino meglio.

COLLE RACCOMANDATE: Colla bianca o da falegname: Per unire tra loro i pezzi in legno e tutti quei pezzi che non presentino resistenza. Colla rapida: Per i pezzi difficili da sostenere e per i quali sia necessaria un'asciugatura quasi istantanea. Colla a contatto o da calzolaio: Per tutti quei pezzi che vengono rivestiti con fine lastre di legno o di metallo. In ogni caso, leggere sempre le istruzioni d'uso del produttore.

SERVIZIO ASSISTENZA CLIENTE: Per qualsiasi dubbio o informazione sul montaggio dei nostri prodotti, contattare il nostro Servizio Tecnico al seguente indirizzo: www.occre.com.

Seremo lieti di potervi aiutare.

BEVOR SIE MIT DEM ZUSAMMENBAU BEGINNEN, LEGEN SIE SICH BITTE ALLE HILFSMATERIALIEN FÜR DIE MONTAGE BEREIT:

Bastelanleitung / Maßstabgerechte Skizzen und Schablonen / Skizzen und Vorlagen.

VORBEREITUNG DER MATERIALIEN: Damit die einzelnen Bauteile korrekt zugeordnet werden können, empfehlen wir, auf den Holzplättchen vor dem Herausnehmen mit einem Bleistift die Nummer auf dem Blatt IP (Identifikation Teile) zu markieren.

BEGINN DES ZUSAMMENBAUS: Die Teile mit einem Schneidwerkzeug (Cutter) herauslösen und die kleinen Befestigungsenden entfernen. Dabei darauf achten, die Finger nicht zu verletzen. Danach die Teile vorsichtig mit feinem Schmirgelpapier säubern, um ausgefranste Ränder zu entfernen. Die Nummernfolge der Schritte auf Fotos und Skizzen gibt an, in welcher Reihenfolge die Teile zusammengebaut werden.

LEISTEN UND STÄBE: Die Modelle enthalten mehrere Arten von Leisten und Stäben, aus denen die einzelnen Teile des Bausatzes geformt werden. In einigen Fällen kann es angebracht sein, die Maße im Zuge des Zusammenbaus entsprechend dem Modell anzupassen. Auf diese Weise wird eine bessere Passform erricht.

EMPFOHLENE KLEBSTOFFE: Weißleim (Tischlerleim): Zum Kleben von Strukturteilen und allen nachgiebigen Teilen. Sekundenkleber: Für schwer zu haltende Teile, die schnell verklebt werden müssen. Kontaktkleber (Schusterleim): Für alle Teile, die mit dünnen Holz- oder Metallstücken zum Beplanken oder Verkleiden beklebt werden. Bitte beachten Sie stets die Hinweise des Herstellers.

UNSER KUNDENDIENST: Bei Fragen zum Aufbau unserer Modelle steht Ihnen unser Kundendienst zur Verfügung. Sie erreichen uns online unter: www.occre.com.

Wir stehen Ihnen gern mit Rat und Tipps zur Verfügung.

FOTO 1. Introduzca los encajes del suelo de la plataforma 1 en los agujeros correspondientes de los frentes 2. Compruebe que la zona mas ancha de los frentes esten en el mismo lado del suelo. Use cola blanca.

FOTO 2. Con los listones de forro 3 forre el suelo de la plataforma. Deje libre los huecos para colocar los asientos. Use cola de contacto. Humedezca los laterales de la plataforma de pasajeros 4 y con la ayuda de un secador de pelo, doble ligeramente la parte inferior de los mismos para que se adapten a la curva de los frentes. Una vez conseguida la curvatura, clave con las puntas A (Foto 5) y encole ambos laterales encajándolos en las muescas correspondientes. También puede utilizar pegamento rapido.

FOTOS 3 - 4. Con las piezas 5, 6 y 7 forme cinco bancos dobles y con las piezas 7, 8 y 9 forme otros cinco bancos sencillos. Marque con lapiz las ranuras de los asientos y respaldos a distancias iguales. Una vez montados colóquelos y péguelos en la plataforma de pasajeros introduciendo las muescas en los huecos tanto del suelo, como de los laterales.

FOTO 5. Con los listones 3, forre los frentes exteriores de la plataforma de pasajeros. Use cola de contacto. Por el interior de las mismas coloque los cristales de los ojos de buey 10. Use la plantilla. En las muescas correspondientes, encole las cuatro vigas del techo11.

FOTO 6. Forre una de las caras de las puertas 12 con los listones de forro 3. Encole los cristales 14 en los marcos 13 y el conjunto en las puertas. Encole a ambos lados de las puertas las asas 15. Pinte las piezas siguiendo la muestra orientativa de la pagina 7 de las fotos paso a paso.

FOTO 7. Corte y encole los cristales 17, 19 y 21 en los correspondientes marcos de las ventanas 16, 18 y 20. Coloque los diez marcos 16, con sus cristales correspondientes, en los laterales de la plataforma. En la parte superior, coloque los laterales 22 y 23. Quite las puntas, tape las faltas, lije bien y pinte de rojo el exterior de la cabina de pasajeros.

FOTO 8. Coloque las puertas por la parte interior de la plataforma de pasajeros. Igualmente coloque las ventanas 18 y 20 en sus lugares correspondientes. Encole tres barrotos 24 de protección en las ventanas grandes y otros tres en las pequeñas 25. Comenzando por la parte inferior deje 7 mm aproximadamente de distancia entre cada barrote.

FOTOS 9 - 10. Clave y encole entre las bases de las plataformas de acceso 26 y los soportes de los mandos 27, los frentes de las plataformas 28 y los extremos 29. Entre ambas piezas y formando la curva encole y ajuste los listones 30. Forre con los listones 3 el interior de las plataformas de acceso. Use cola de contacto. En los extremos de los frentes encole las barras inferiores 31. Coloque los ejes del freno 32 y las ruedas del mismo 33. Sujete la rueda con una porcion de laton de 1,5 mm de diametro. Coloque las cajas del regulador 34, y sobre las piezas 27 las bases del regulador 35 y las manivelas del reóstato 36. Finalmente, entre los ejes del freno y las cajas del regulador, coloque los pedales 37.

FOTOS 11 - 13. Corte y encole los cristales de los frentes 39 entre el interior de las ventanas frontales 38 y el exterior de las mismas 40. Con unos trozos del listón 3 forre los laterales. Encole el conjunto sobre los salientes de los soportes de los mandos, procurando un perfecta verticalidad. Por último encole ambas plataformas de acceso a la plataforma de pasajeros encajándolas en los encastres correspondientes.

FOTO 14. Encaje y encole los soportes del techo de las plataformas de acceso 41. Encole una de las vigas del techo de las plataformas 42 adosada al frente de la plataforma de pasajeros y, a 20 mm de ésta, otra viga 42.

FOTOS 15 - 17. Con los listones 43 forre el techo inferior apoyándolas en las vigas y soportes de los techos. Teñir previamente los listones 43 de color Nogal. En las partes largas deberá alternar los listones entre las dos vigas centrales como se muestra en el detalle de la foto.

FOTOS 18 - 19. Recorte y coloque los cristales 44 por el interior los laterales superiores de la plataforma de pasajeros. Coloque y encole las dos vigas del techo superior 45. Cubra los bordes del techo con los remates laterales 46 y frontales 47. Teñir previamente los listones 46 y 47 de color Nogal.

FOTO 20. Encole las barras superiores de las plataformas de acceso 48. En la parte interior del techo, encole las manetas 49. Redondee un extremo de los pasamanos 51 y haga en el un agujero de Ø 1,5 mm por el que introducirá las barras curvas 50. Teñir previamente los listones 51 de color Nogal. Haga otro agujero de Ø 1,5 mm en cada uno de los laterales del suelo de las plataformas de acceso a la altura del reborde de las escaleras, e introduzca y encole las barras curvas. Encole los pasamanos a la altura de los frentes de las plataformas de acceso. A 10 mm aproximadamente de los pasamanos encole los travesaños 52. Por la parte superior entre la curva y las esquinas de las plataformas encole las anillas 53. Encole los remates 3 y 54 en la parte inferior de las plataformas de acceso.

FOTO 21. Sobre el frente superior encole el timbre 55. En la parte inferior de las ventanas frontales encole los soportes 56 de forma equidistante.

FOTOS 22 - 23. Encole el listón embellecedor de los laterales de la plataforma de pasajeros 57. Cubra el techo superior con los listones 58. Sobre éste, y en el centro del mismo, encole las cuatro traviesas de soporte del trole 59 y los soportes del trole 60. Teñir previamente los listones 58, 59 y 60 de color Nogal.

FOTO 24. Con las piezas 61, 62 y 63 forme las vigas superiores del tren de rodaje. A las distancias indicadas coloque los topes de las ballestas 64 y 65.

FOTO 25. Entre los topes pegue las ballestas 66. Con las piezas 67, 68, 69 y 70 forme las vigas inferiores del tren de rodaje.

FOTO 26. Con las piezas 71 y 72 forme las vigas verticales y encócelas a la altura de los topes 64 y 65. Encole en los extremos de las vigas superiores del tren de rodaje los travesaños 73 y en el centro de las mismas el travesaño 74. Procure el perfecto escuadramiento tren de rodaje, formando todos los ángulos 90°.

FOTOS 27 - 29. Encaje y encole entre sí las piezas 77, 78 y 79 para formar el soporte de las ruedas. Inserte el eje 75 y los aros 76 y pegue las ruedas en los extremos. Pegue finalmente los aros al eje para centrar el conjunto y que las ruedas giren libremente. Sujete el conjunto usando solo los tornillos 81 (no lo pegue al chasis) por si algún día quiere extraerlo para motorizarlo.

FOTO 30. Con las puntas A, clave y encole las piezas 82 y 83 para formar los rastrillos. Encole los travesaños 84 de forma equidistante.

FOTO 31. Clave y encole los rastrillos en las prolongaciones de las vigas inferiores del tren de rodaje. Introduzca y encole los travesaños 85 en el frontal del parachoques 86. Encole el conjunto en la parte inferior de las plataformas de acceso. Introduzca por el agujero del parachoques los topes 87 y clávelos con una punta A al fondo de la plataforma de pasajeros. A un lateral del frontal encole los ganchos 88.

FOTOS 32 - 33. Forme los escalones con las piezas 89 y 90. Forme los peldaños con los listones 91. Clave y encole los soportes 93 a los salvavidas 92. Coloque los escalones en su lugar correspondiente y los salvavidas en los frentes, por detrás de los parachoques.

FOTOS 34 - 35. Introduzca las piezas 94 en unos agujeros de \varnothing 1 mm, separados 2 mm aproximadamente entre sí realizados en la pieza 95 para formar la base soporte del trole. Introduzca entre ellas la parte inferior del trole 96. Afine la varilla del trole 97 y cúvela ligeramente. En el extremo afinado coloque la rueda 98, por el otro extremo haga un agujero de \varnothing 1 mm y encócela a la pieza 96. Introduzca los muelles 99 en realizando unos agujeros de \varnothing 1,5 mm en el techo del tranvía con una inclinación de 45°. Encole el trole en el centro del techo superior e introduzca los extremos de los muelles en los pivotes al efecto. Coloque los faros 100 sobre el techo en la parte derecha de los frentes.

FOTOS 36 - 38. Enmarque los tableros de los anuncios 101 con los listones 102 y 103. Encole por la parte posterior los soportes 104. Recorte y pegue en los tableros los anuncios 105. Coloque el conjunto en el techo en ambos laterales. Recorte y encole los letreros de las tablillas de línea 108 a los tableros 106. Por la parte posterior encole los soportes 107. Coloque los conjuntos en el techo sobre la parte frontal a la izquierda de los faros. Encole los letreros de las plataformas de acceso 110 en los tableros 109. Coloque los conjuntos a la altura del centro de la curva de la barra 50, por detrás de éstas. Finalmente recorte y pegue los números de tranvía 111 en los laterales y frentes del tranvía.

Hemos realizado este modelo con un único motivo, hacerle pasar unos momentos agradables construyendo un bello objeto que reproduce un bello modelo a escala.

Si lo hemos conseguido, nuestro objetivo está cumplido. Gracias.

OCCRE

PHOTO 1. Insert the flaps of the cabin floor 1 into the corresponding holes in the fronts 2. Be sure that the widest area of the fronts is on the same side of the floor. Use white glue for this.

PHOTO 2. With the lining strips 3, line the floor of the cabin. Leave the openings free so that the seats can be put into place. Use contact adhesive for this procedure. Dampen the sides of the passenger cabin 4, and using a hair dryer, gently fold the lower part of the sides so that they adjust to the curve of the fronts. Once you have made the curve, nail it into place with pins A (Photo 5) and glue both sides, fitting them into the corresponding grooves. You may also use quick-drying glue.

PHOTOS 3 and 4. Use pieces 5, 6 and 7 to form five double benches, and pieces 7, 8 and 9 to form another five single benches. Use a pencil to mark the slots of the seats and the backrests at equal distances. Once assembled, put them into place and glue them to the passenger cabin, inserting the tabs into the slots of both the floor and the sides.

PHOTO 5. With the strips 3, line the outside fronts of the passenger cabin, using contact adhesive. On the inside put the porthole window glasses 10 into place. Use the template. Next, glue the four ceiling beams 11 into the corresponding grooves.

PHOTO 6. Line one face of the doors 12 with the lining strips 3. Glue the glasses 14 into the frames 13 and all of the doors. Glue the handles 15 to both sides of the doors. Paint the parts using the step-by-step photos of the sample shown on page 7 as a guide.

PHOTO 7. Cut and glue the glasses 17, 19 and 21 into the corresponding window frames 16, 18 and 20. Put the ten frames 16 into place, with their corresponding glasses, in the sides of the cabin. Place the sides 22 and 23 into place in the upper section. Remove the pins, fill in any gaps left behind, sand thoroughly, and paint the outside of the passenger cabin red.

PHOTO 8. Position the doors on the inside of the passenger cabin. Similarly, put the windows 18 and 20 into their corresponding places. Glue three protection bars 24 in the large windows and another three in the small windows 25. Starting from the lower section, leave a space of approximately 7 mm between the bars.

PHOTOS 9 and 10. Between the bases of the access cabins 26 and the control supports 27, nail and glue the fronts 28 and ends 29 of the cabins. Between the two pieces, glue and adjust the strips 30, forming a curve. Line the inside of the access cabins with the strips 3, using contact adhesive. Glue the lower bars 31 to the ends of the fronts. Put the brake shafts 32 and brake wheels 33 into place. Fasten the wheel with a 1.5-mm-diameter piece of brass. Position the throttle valve boxes 34, and over the pieces 27, the throttle valve bases 35 and the rheostat cranks 36. Finally, place the pedals 37 between the brake shafts and the throttle valve boxes.

PHOTOS 11 - 13. Cut and glue the front glasses 39 between the inside 38 and outside 40 of the front windows. Use some pieces of the strip 3 to line the sides. Glue the assembly over the protrusions of the control supports, so that it sits perfectly vertical. Lastly, glue the two access cabins to the passenger cabin, by assembling the corresponding inserts.

PHOTO 14. Position and glue the access cabin roof supports 41. Glue one of the cabin roof beams 42 so that it is attached to the front of the passenger cabin, and another beam 42 at a distance of 20 mm from the first.

PHOTOS 15 - 17. Use the strips 43 to line the lower roof, sitting the strips on the roof beams and supports. In the longer sections, you will need to alternate the strips between the two central beams, as shown in the photo. Stain The strips 43 walnut.

PHOTOS 18 and 19. Cut and place the glasses 44 on the inside of the upper sides of the passenger cabin. Position and glue the two upper roof beams 45. Cover the edges of the roof with the side and front joint strips 46 and 47. Stain The strips 46 and 47 walnut.

PHOTO 20. Glue on the upper bars of the access cabins 48. Glue the levers 49 to the inside of the roof. Round off one end of the handrail 51 and make a \varnothing 1.5-mm hole in it, through which the curved bars 50 will be inserted. Make another \varnothing 1.5-mm hole in each of the sides of the access cabin floor at the height of the edge of the stairs, and insert and glue the curved bars. Glue the handrail into place at the height of the fronts of the access cabins. Stain The strips 51 walnut. At approximately 10 mm from the handrail, glue the crossbars 52. Glue the rings 53 into the upper area between the curve and the corners of the cabins. Glue the joint strips 3 and 54 into the lower area of the access cabins.

PHOTO 21. Glue the bell 55 over the upper front. In the lower section of the front windows, glue the brackets 56 at an equal distance from one another.

PHOTOS 22 and 23. Glue in the decorative trim for the sides of the passenger cabin 57. Cover the upper roof with strips 58. On top of the roof, in the centre, glue four trolley support beams 59 and the trolley supports 60. Stain The strips 58, 59 and 60 walnut.

PHOTO 24. Use pieces 61, 62 and 63 to form the upper beams of the chassis. Position the leaf spring stops 64 and 65 at the specified distances.

PHOTO 25. Glue the leaf springs 66 between the stops. Use pieces 67, 68, 69 and 70 to form the lower beams of the chassis.

PHOTO 26. Use pieces 71 and 72 to form the vertical beams, and glue them in at the height of the stops 64 and 65. Glue the crossbars 73 onto the ends of the upper bars of the chassis, and in the centre of them, the crossbar 74. See that all the parts of the chassis fit perfectly into place, with all angles at 90°.

PHOTOS 27 - 29. Fit the parts 77, 78 and 79 and glue them together to make up the wheels support. Insert the axle 75 and the hoops 76 and glue the wheels to the ends. Finally glue the hoops to the axle to centre the assembly and make sure that the wheels turn freely. Attach the assembly just using two screws 81 (do not glue it to the chassis) in case you want to remove it one day to motorise the model.

PHOTO 30. With the pins A, nail and glue in pieces 82 and 83 to form the cowcatchers. Glue the crossbars 84 at equal distances from one another.

PHOTO 31. Nail and glue the cowcatchers to the protruding pieces of the lower beams of the chassis. Insert and glue the crossbars 85 to the front of the bumper 86. Glue the assembly to the lower section of the access cabins. Insert the stops 87 into the hole of the bumper and nail them to the bottom of the passenger cabin, using a pin A. To one side of the front, glue the hooks 88.

PHOTOS 32 and 33. Use pieces 89 and 90 to form the stairs. Form the steps with the strips 91. Nail and glue in the supports 93 to the safety fenders 92. Put the stairs into their corresponding position and the safety fenders in the fronts, behind the bumpers.

PHOTOS 34 and 35. Insert pieces 94 into \varnothing 1-mm holes (with approximately 2 mm between them) that you have made in piece 95, to form the trolley support base. Between these pieces insert the lower part of the trolley 96. Sharpen the trolley rod 97 and curve it slightly. Place the trolley wheel 98 on the sharpened end, and make a \varnothing 1-mm hole in the other end and glue it to piece 96. Insert the springs 99 by making \varnothing 1.5-mm holes in the roof of the tram, at a 45° angle. Glue the trolley to the centre of the upper roof and insert the ends of the springs into the corresponding pivot. Place the headlights 100 on top of the roof on the right-hand side of the fronts.

PHOTOS 36 - 38. Frame the advertisement boards 101 using strips 102 and 103. Glue the supports 104 to the rear. Cut out and glue the advertisements 105 to the boards. Place the whole assembly on top of the roof on both sides. Cut out the line plaque signs 108 and glue them to the boards 106. Glue the supports 107 to the other side of them. Place the assemblies on the roof at the front of the vehicle, just to the left of the headlights. Glue the cabin access signs 110 to the boards 109. Place the assemblies behind the bars 50, at the height of the centre of their curve. Finally, cut out the tram numbers 111 and glue them to the sides and fronts of the tram.

We have designed this model with one single goal in mind: so that you will enjoy yourself while building a beautiful reproduction of a magnificent scaled model. If we have achieved this, then our mission is complete. Thank you.

OCCRE

PHOTO 1. Introduisez les emboîtements du sol de la plateforme 1 dans les trous correspondants à l'avant 2. Vérifiez bien que les zones les plus larges avant soient du même côté du sol. Utilisez de la colle blanche.

PHOTO 2. Avec les lattes de doublage 3 doubler le sol de la plateforme. Laissez vides les emplacements des sièges. Utilisez de la colle contact. Humidifiez les côtés de la plateforme passagers 4 et avec l'aide d'un sèche cheveux, recourbez légèrement la partie inférieure de ces mêmes côtés pour pouvoir les adapter à la courbure des faces avant. Lorsque la courbure est satisfaisante, clouez avec les clous A (Photo 5) et collez les deux côtés en les emboîtant dans les encoches correspondantes. Utilisez également de la colle rapide.

PHOTOS 3 - 4. Avec les pièces 5, 6 et 7, réalisez cinq banquettes doubles et avec les pièces 7, 8 et 9, faites-en cinq autres simples. Dessinez au crayon les raies des sièges et des dossiers à des distances égales. Après les avoir montés, placez-les et collez-les sur la plateforme passagers en introduisant les encoches dans les trous du sol aussi bien que des côtés.

PHOTO 5. Avec les lattes 3, doublez les faces extérieures de la plateforme passagers. Utilisez de la colle contact. Disposez les carreaux des oeil-de-boeuf à l'intérieur de ces dernières 10. Utilisez le modèle. Dans les encoches correspondantes, collez les quatre poutres du plafond 11.

PHOTO 6. Doublez l'un des côtés des portes 12 avec les lattes de doublage 3. Collez les carreaux 14 dans les encadrements 13 et l'ensemble sur les portes. Collez les poignées 15 de chaque côté des portes. Peindre les pièces en suivant l'exemple donné à la page 7 sur la séquence des photos.

PHOTO 7. Coupez puis collez les carreaux 17, 19 et 21 sur les encadrements des fenêtres correspondantes 16, 18 et 20. Placez les dix encadrements 16, avec les carreaux correspondants, sur les côtés de la plateforme. Sur la partie supérieure, placez les côtés 22 et 23. Retirez les clous, recouvrez les défauts, polissez le tout et peignez en rouge l'extérieur de la cabine passagers.

PHOTO 8. Placez les portes dans la partie intérieure de la plateforme passagers. Faites de même pour les fenêtres 18 et 20 aux endroits appropriés. Collez trois barreaux 24 de protection sur les grandes fenêtres et trois autres sur les petites 25. En partant du bas laissez à peu près 7 mm entre chaque barreau.

PHOTOS 9 et 10. Clouez et collez les faces avant des plateformes 28 ainsi que les extrémités 29 entre les bases des plateformes d'accès 26 et les supports des commandes 27. Entre les deux pièces, en forme de courbe, collez et ajustez les lattes 30. Doublez avec les lattes 3 l'intérieur des plateformes d'accès. Utilisez de la colle contact. Sur les bords des faces avant collez les barres inférieures 31. Placez les essieux du frein 32 et les roues de ce dernier 33. Fixer la roue avec un morceau de laiton de 1,5 mm de diamètre. Placez les boîtes du régulateur 34 et placez les pédales 37 sur les essieux du frein et les boîtes du régulateur.

PHOTOS 11 - 13. Découpez et collez les carreaux des faces avant 39 entre l'intérieur des fenêtres frontales 38 et l'extérieur de ces dernières 40. Avec des morceaux de latte 3 doublez les côtés. Collez le tout au-dessus des éléments saillants des supports des commandes, en conservant toujours une verticalité parfaite. Pour finir, collez les deux plateformes d'accès à celle pour passagers en les emboîtant dans les encoches correspondantes.

PHOTO 14. Emboîtez et collez les supports du plafond des plateformes d'accès 41. Collez l'une des poutres du plafond des plateformes 42 adossée à l'avant de la plateforme passagers et, à 20 mm de celle-ci, une autre poutre 42.

PHOTOS 15 - 17. Avec les lattes 43 doublez le plafond inférieur en les posant sur les poutres et les supports des plafonds. Sur les parties plus longues, il faudra alterner les lattes entre les deux poutres centrales comme sur le détail de la photo. Teindre les lattes 43 couleur noyer

PHOTO 18 et 19. Découpez et collez les carreaux 44 le long des côtés supérieurs de la plateforme passagers. Placez et collez les deux poutres du plafond supérieur 45. Recouvrez les bords du plafond avec les finitions latérales 46 et frontales 47. Teindre les lattes 46 , 47 couleur noyer.

PHOTO 20. Collez les barres supérieures des plateformes d'accès 48. Sur la partie intérieure du plafond, collez les manettes 49. Arrondissez une extrémité des mains courantes 51 puis faites-y un trou de Ø 1,5 mm pour y introduire les barres courbes 50. Faites un autre trou de Ø 1,5 mm sur chaque côté du sol des plateformes d'accès à la hauteur du bord des escaliers, puis introduisez et collez les barres courbes. Collez les mains courantes à la hauteur de l'avant des plateformes d'accès. A 10 mm environ des mains courantes collez les traverses 52. Sur la partie supérieure entre la courbe et les coins des plateformes, collez les anneaux 53. Collez les finitions 3 et 54 sur la partie inférieure des plateformes d'accès. Teindre les lattes 51 couleur noyer.

PHOTO 21. Sur la face supérieure, collez la sonnette 55. Sur la partie inférieure des fenêtres frontales collez les supports 56 à égale distance les uns des autres.

PHOTOS 22 et 23. Collez la latte de décoration sur les côtés de la plateforme passagers 57. Recouvrez le plafond supérieur avec les lattes 58. Sur ce dernier, en son centre, collez les quatre traverses de support du trolley 59 et les supports du trolley 60. Teindre les lattes 58,59,60 couleur noyer.

PHOTO 24. Avec les pièces 61, 62 et 63 réalisez les poutres supérieures du train de roulement. En respectant les distances indiquées, placez les butoirs des suspensions 64 et 65.

PHOTO 25. Entre les butoirs, collez les suspensions 66. Avec les pièces 67, 68, 69 et 70 réalisez les poutres inférieures du train de roulement.

PHOTO 26. Avec les pièces 71 et 72 réalisez les poutres verticales et collez-les à hauteur des butoirs 64 et 65. Collez sur les extrémités des poutres supérieures du train de roulement les traverses 73 et au centre de ces dernières la traverse 74. Essayez de réaliser l'effet d'encadrement du train de roulement, tous les angles étant à 90°.

PHOTOS 27 - 29. Assemblez et collez ensemble les pièces 77, 78 et 79 afin de former le support des roues. Introduisez l'axe 75 et les anneaux 76 et collez les roues sur les extrémités. Collez finalement les anneaux sur l'axe afin de centrer l'ensemble et de faire en sorte que les roues tournent librement. Fixez l'ensemble à l'aide des vis 81 (ne pas le coller au châssis) pour le cas où vous souhaiteriez le retirer un jour afin de le motoriser.

PHOTO 30. Avec les clous A, clouez et collez les pièces 82 et 83 pour faire les râteaux. Collez les traverses 84 à égale distance les une des autres.

PHOTO 31. Clouez et collez les râteaux sur les prolongements des poutres inférieures du train de roulement. Introduisez et collez les traverses 85 sur la face du pare-chocs 86. Collez l'ensemble sur la partie inférieure des plateformes d'accès. Introduisez par le trou du pare-chocs les butoirs 87 et clouez-les avec un clou A au fond de la plateforme passagers. Sur un des côtés de l'avant collez les crochets 88.

PHOTOS 32 et 33. Réalisez les marches avec les pièces 89 et 90. Réalisez les échelons avec les lattes 91. Clouez et collez les supports 93 sur les chasse-pierres 91. Placez les échelons à l'endroit correspondant et les chasse-pierres sur l'avant, derrière les pare-chocs.

PHOTOS 34 et 35. Introduisez les pièces 94 dans des trous de Ø 1 mm, séparés de 2 mm environ et réalisés sur la pièce 95 pour former la base support du trolley. Introduisez entre elles la partie inférieure du trolley 96. Effilez la baguette du trolley 97 et recourbez-la légèrement. Placez la roue 98 à l'extrémité effilée et faites sur l'autre des trous de Ø 1 mm puis collez la pièce 96. Introduisez les ressorts 99 en réalisant des trous de Ø 1,5 mm sur le plafond du tramway suivant une inclinaison de 45°. Collez le trolley au centre du plafond supérieur et introduisez les extrémités des ressorts sur les pivots correspondants. Placez les phares 100 sur le plafond sur la partie droite de l'avant.

PHOTOS 36 et 38. Encadrez les tableaux d'affichage 101 avec les lattes 102 et 103. Collez par la partie postérieure les supports 104. Découpez et collez les tableaux d'affichage 105. Placez l'ensemble au plafond sur les côtés. Découpez et collez les affiches représentant la ligne 108 sur les tableaux 106. Collez les supports par la partie postérieure 107. Placez l'ensemble sur le plafond sur la partie frontale à gauche des phares. Collez les plaques des plateformes d'accès 110 sur les tableaux 109. Placez les ensembles à la hauteur du centre de la courbe de la barre 50, derrière celle-ci. Pour finir, découpez et collez les numéros de tramway 111 sur les côtés et l'avant du tramway.

Nous avons réalisé ce modèle dans un seul but, celui de vous faire passer de bons moments en construisant un bel objet reproduisant un magnifique modèle.

Si nous y sommes parvenu, nous avons atteint notre objectif. Merci.

OCCRE

FOTO 1. Introdurre gli incastrati del pavimento della piattaforma 1 nei fori corrispondenti delle parti frontali 2. Verificare che la zona più larga dei frontali sia dalla parte del pavimento. Usare della colla bianca.

FOTO 2. Con le listelle da rivestimento 3 rivestire il pavimento della piattaforma. Lasciare liberi gli spazi per collocare le sedute. Usare della colla da contatto. Inumidire i laterali della piattaforma dei passeggeri 4 e servendosi di un asciugacapelli, piegare leggermente la parte inferiore dei laterali in modo da adattarli alla curvatura delle parti frontali. Una volta ottenuta la curvatura, inchiodarli con le punte A (Foto 5) e incollare i due laterali incastrandoli nelle corrispondenti tacche. Si può usare anche della colla a presa rapida.

FOTOS 3 e 4. Con i pezzi 5, 6 e 7 dare forma a cinque banchi doppi e con i pezzi 7, 8 e 9 dare forma ad altri cinque banchi semplici. Con una matita segnare le scanalature delle sedute e delle spalliere tutte alla stessa distanza. Una volta montate, collocarle ed incollarle sulla piattaforma dei passeggeri introducendo le tacche nei vuoti presenti sul pavimenti, e sui laterali.

FOTO 5. Con le listelle 3, rivestire le parti frontali esterne della piattaforma passeggeri. Usare della colla da contatto. All'interno collocare i vetri degli occhi di buca 10. Usare il modello.

FOTO 6. Rivestire uno dei lati delle porte 12 con le listelle da rivestimento 3. Incollare i vetri 14 sui riquadri 13 ed il pezzo sulle porte. Incollare sui due lati delle portiere le maniglie 15. Pitturare i pezzi seguendo il campione orientativo della pagina 7 delle foto passo a passo.

FOTO 7. Tagliare ed incollare i vetri 17, 19 e 21 sui riquadri corrispondenti delle finestre 16, 18 e 20. Collocare i dieci riquadri 16, con i rispettivi vetri, sui laterali della piattaforma. Sulla parte superiore, collocare i laterali 22 e 23. Togliere le punte, coprire i vuoti, scartavetrare per bene e pitturare di rosso l'interno della cabina passeggeri.

FOTO 8. Collocare le porte dalla parte interna della piattaforma passeggeri. Collocare anche le finestre 18 e 20 al loro posto. Incollare tre sbarre 24 di protezione sulle finestre grandi e altre tre su quelle piccole 25. Cominciando dalla parte inferiore lasciare circa 7 mm di distanza tra ogni sbarra.

FOTOS 9 e 10. Inchiodare ed incollare tra le basi delle piattaforme d'accesso 26 ed i supporti dei comandi 27, le parti frontali delle piattaforme 28 e le estremità 29. Tra questi pezzi, incollare e sistemare le listelle 30 seguendo la curva. Rivestire con le listelle 3 l'interno delle piattaforme d'accesso. Usare della colla da contatto. Sulle estremità delle parti frontali incollare le sbarre inferiori 31. Collocare gli assali del freno 32 e le sue ruote 33. Bloccare la ruota con un pezzo d'ottone da 1,5 mm di diametro. Collocare le scatole del regolatore 34, e sopra i pezzi 27 le basi del regolatore 35 e le manovelle del reostato 36. Infine, tra gli assali del freno e le scatole del regolatore, collocare i pedali 37.

FOTOS 11 - 13. Tagliare ed incollare i vetri delle parti frontali 39 tra l'interno delle finestre frontali 38 e l'esterno 40. Con dei pezzi di listella 3 rivestire i laterali. Incollare il pezzo sulle sporgenze dei supporti dei comandi, cercando d'ottenere una perfetta verticalità. Infine, incollare le due piattaforme d'accesso alla piattaforma dei passeggeri incastrandole nei corrispondenti incastrati.

FOTO 14. Incastrare ed incollare i supporti del tetto delle piattaforme d'accesso 41. Incollare una delle travi di tetto delle piattaforme 42 appoggiandola sulla parte frontale della piattaforma dei passeggeri e, a 20 mm di questa, un'altra trave 42.

FOTOS 15 - 17. Con le listelle 43 rivestire il tetto inferiore appoggiandole sulle travi e sui supporti dei tetti. Nelle parti lunghe alternare le listelle tra le due travi centrali come indicato nel dettaglio della foto. Tingere le i listelli 43 in color noce.

FOTOS 18 - 19. Ritagliare e collocare i vetri 44 dall'interno i laterali superiori della piattaforma passeggeri. Collocare ed incollare le due travi del tetto superiore 45. Coprire i bordi del tetto con le rifiniture laterali 46 e frontali 47. Tingere le i listelli 46 , 47 in color noce.

FOTO 20. Incollare le sbarre superiori delle piattaforme d'accesso 48. Sulla parte interna del tetto, incollare le maniglie 49. Arrotondare un'estremità dei corrimani 51 e realizzare un foro di Ø 1,5 mm in cui andranno introdotte le sbarre curve 50. Fare un altro foro da Ø 1,5 mm su ognuno dei laterali del pavimento delle piattaforme d'accesso all'altezza del bordino delle scale, ed introdurre ed incollare le sbarre curve. Incollare i corrimani all'altezza dei frontali delle piattaforme d'accesso. A 10 mm circa dei corrimani incollare le traversine 52. Sulla parte superiore tra la curva e gli angoli delle piattaforme incollare gli anelli 53. Incollare le rifiniture 3 e 54 sulla parte inferiore delle piattaforme d'accesso. Tingere le i listelli 51 in color noce.

FOTO 21. Sulla parte frontale superiore incollare il campanello 55. Sulla parte inferiore delle finestre frontali incollare i supporti 56 in modo equidistante.

FOTOS 22 e 23. Incollare la listella di rifinitura dei laterali della piattaforma dei passeggeri 57. Coprire il tetto superiore con le listelle 58. Sopra, e al centro, incollare le quattro traverse di supporto del trolley 59 ed i supporti del trolley 60. Tingere le i listelli 58 , 59 , 60 in color noce.

FOTO 24. Con i pezzi 61, 62 e 63 formare le travi superiori del treno di rodaggio. Alle distanze indicate collocare i fermi delle balestre 64 e 65.

FOTO 25. Tra i fermi incollare le balestre 66. Con i pezzi 67, 68, 69 e 70 formare le travi inferiori del treno di rodaggio.

FOTO 26. Con i pezzi 71 e 72 formare le travi verticali ed incollarle all'altezza dei fermi 64 e 65. Incollare sulle estremità delle travi superiori del treno di rodaggio le traversine 73 e nel centro la traversina 74. Fare in modo che il treno di rodaggio sia perfettamente inquadrato, formando tutti angoli da 90°.

FOTOS 27 - 29. Incastrare ed incollare tra di loro i pezzi 77, 78 e 79 per formare il supporto delle ruote. Inserire l'asse 75 e gli anelli 76 ed incollare le ruote sull'estremità. Incollare infine gli anelli sull'asse per centrare il pezzo e per consentire alle ruote di girare liberamente. Bloccare il pezzo usando solo le viti 81 (non incollarlo allo chassis) nell'eventualità che in futuro si voglia estrarlo per motorizzarlo.

FOTO 30. Con le punte A, inchiodare ed incollare i pezzi 82 e 83 per formare i rastrelli. Incollare le traversine 84 in modo equidistante.

FOTO 31. Inchiodare ed incollare i rastrelli sulle prolunghe delle travi inferiori del treno di rodaggio. Introdurre ed incollare le traversine 85 sul frontale del paraurti 86. Incollare il pezzo nella parte inferiore delle piattaforme d'accesso. Introdurre dal foro presente sui paraurti i fermi 87 ed inchiodarli con una punta A sul fondo della piattaforma dei passeggeri. Su di un laterale della parte frontale incollare i ganci 88.

FOTOS 32 e 33. Formare gli scalini con i pezzi 89 e 90. Formare i pioli con le listelle 91.

Inchiodare ed incollare i supporti 93 ai salvavita 92. Collocare gli scalini al loro posto e i salvavita davanti, dietro i paraurti..

FOTOS 34 e 35. Introdurre i pezzi 94 nei fori da \varnothing 1 mm, separati circa da 2 mm presenti sul pezzo 95 per formare la base del supporto del trolley. Tra questi introdurre la parte inferiore del trolley 96. Sfinare la stecca del trolley 97 curvandola leggermente. Sull'estremità più fina collocare la ruota 98, sull'altra estremità realizzare un foro da \varnothing 1 mm ed incollarci il pezzo 96. Introdurre le molle 99 realizzando dei fori da \varnothing 1,5 mm sul tetto del tram con un'inclinazione di 45°. Incollare il trolley al centro del tetto superiore ed introdurre le estremità delle molle nei perni presenti a tale effetto. Collocare i fari 100 sul tetto sulla parte destra delle parti frontali.

FOTOS 36 e 38. Incorniciare le tabelle degli annunci 101 con le listelle 102 e 103. Incollare dalla parte posteriore i supporti 104. Tagliare ed incollare le tabelle degli annunci 105. Collocare il pezzo sul tetto sui due laterali. Ritagliare ed incollare le insegne delle stecche della linea 108 sui tabelloni 106. Dalla parte posteriore incollare i supporti 107. Collocare i pezzi sul tetto sulla parte frontale sinistra dei fari. Incollare le insegne delle piattaforme d'accesso 110 sulle tabelle 109. Collocare i pezzi all'altezza del centro della curva della sbarra 50, dalla parte posteriore. Infine, ritagliare ed incollare i numeri del tram 111 sui laterali e sui frontali del tram.

Abbiamo realizzato questo modellino con un unico scopo, farVi passare dei momenti gradevoli Costruendo un bell'oggetto che riproduce un modello in scala.

Se ci siamo riusciti, il nostro obiettivo è stato raggiunto. Grazie .

OCCRE

FOTO 1. Die Einkerbungen des Plattformbodens 1 in die dazugehörigen Öffnungen an den Stirnseiten 2 setzen. Die breitere Seite der Stirnseiten muss auf der Seite des Bodens sitzen. Dazu weißen Leim verwenden.

FOTO 2. Mit den Leisten 3 den Boden der Plattform auslegen. Dabei Platz für die Sitze lassen. Kontaktkleber verwenden. Die Seitenteile der Passagierplattform 4 anfeuchten und mithilfe eines Haartrockners die Unterseiten leicht krümmen, bis sie sich an die Krümmung der Frontseiten angepasst haben. Danach die Stifte A (Foto 5) feststecken, Teile leimen und in die entsprechenden Einkerbungen setzen und festkleben. Dazu kann auch Sekundenkleber verwendet werden.

FOTOS 3 und 4. Aus den Teilen 5, 6 und 7 fünf Doppelbänke und aus den Teilen 7, 8 und 9 fünf einfache Bänke bauen. Mit einem Bleistift die Einkerbungen der Sitze und Lehnen markieren. Die fertigen Sitze auf die Passagierplattform setzen. Dabei die Einkerbungen auf die dazugehörigen Fugen am Bodens und an den Seiten setzen.

FOTO 5. Mit den Leisten 3 die Außenseiten der beiden Fronten der Passagierplattform verkleiden. Kontaktkleber verwenden. An die Innenseiten die Scheiben der Rundfenster 10 einsetzen. Dazu die Schablone verwenden. Die vier Dachbalken 11 in die dafür vorgesehenen Einkerbungen setzen.

FOTO 6. Eine der Türseiten 12 mit den Leisten 3 verkleiden. Die Scheiben 14 an die Rahmen 13 kleben und beides zusammen an die Türen kleben. An beiden Seiten der Türen die Griffe 15 aufkleben. Die Teile anmalen, wie auf dem Muster auf Seite 7 der Fotoanleitung gezeigt wird.

FOTO 7. Die Scheiben 17, 19 und 21 ausschneiden und in die dazugehörigen Fensterrahmen 16, 18 und 20 kleben. Die zehn Rahmen 16 zusammen mit ihren Scheiben an die Seiten der Plattform kleben. Auf die Oberseite die Seitenteile 22 und 23 setzen. Die Stifte entfernen, Unebenheiten abdecken und das Äußere der Passagierkabine glatt schmirgeln und rot lackieren.

FOTO 8. Die Türen an der Innenseite der Passagierplattform anbringen. Ebenfalls die Fenster 18 und 20 an die vorgesehenen Stellen setzen. Drei Stangen 24 in die großen Fenster und drei weitere 25 in die drei kleinen Fenster einsetzen. Zwischen den einzelnen Stangen von unten angefangen je 7 mm Abstand lassen.

FOTOS 9 und 10. Zwischen die Böden der Einstiegsplattform 26 und die Steuerstützen 27 die Frontseiten 28 und die Endstücke 29 anbringen. Zwischen beiden Teile die in die passende Form gebogenen Leisten 30 ankleben. Mit den Leisten 3 das Innere der Einstiegsplattformen verkleiden. Kontaktkleber verwenden. An die Ende der Frontseiten die unteren Stangen 31 kleben. Die Achsen der Bremse 32 und die Räder 33 anbringen. Das Rad mit einem Stück Messing mit 1,5 mm Durchmesser festmachen. Die Steuerkästen 34 anbringen und auf die Teile 27 die Steuerkästen 35 und die Anlasserkurbelachsen 36 setzen. Abschließend die Pedale 37 zwischen die Bremseachsen und die Steuerkästen setzen.

FOTOS 11 - 13. Die Scheiben 39 der Frontseiten ausschneiden und zwischen das Innere 38 und das Äußere 40 der Frontfenster kleben. Mit Stücken der Leiste 3 die Seiten verkleiden. Die ganze Gruppe auf die herausragenden Stützen der Steuerung kleben. Darauf achten, dass alles perfekt senkrecht steht. Abschließend die beiden Einstiegsplattformen in die Einkerbungen an der Passagierplattform setzen und ankleben.

FOTO 14. Die Dachstützen der Einstiegsplattformen 41 einsetzen und ankleben. Einen der Dachbalken der Plattformen 42 an die Frontseite der Passagierplattform kleben und in 20 mm Abstand davon einen weiteren Balken 42 kleben.

FOTOS 15 - 17. Mit den Leisten 43 die untere Decke verkleiden. Die Leisten auf die Balken und Stützen der Dächer stützen. An den langen Teilen die Leisten zwischen die beiden mittleren Balken kleben, wie auf dem Foto zu sehen. Die Leisten 43 in Nussbaumfarbe einfärben.

FOTOS 18 und 19. Die Scheiben 44 ausschneiden und an den Innenseiten der oberen Seitenteile der Passagierplattform anbringen. Die beiden oberen Dachbalken 45 anbringen und festkleben. Die Ränder des Dachs mit den Abschlussteilen der Seiten 46 und der Frontseiten 47 abdecken. Die Leisten 46 , 47 in Nussbaumfarbe einfärben.

FOTO 20. Die oberen Stangen der Einstiegsplattformen 48 ankleben. Den Handhebel 49 an die Innenseite des Dachs kleben. Ein Ende der Handläufe 51 rund feilen und eine Öffnung mit \varnothing 1,5 mm bohren, durch die die gebogenen Stangen 50 gesteckt werden. Eine weitere Öffnung mit \varnothing 1,5 mm an allen Seitenteile des Bodens der Einstiegsplattformen auf der Höhe der Randleiste der Treppe anbringen und die Stangen hindurchstecken und festkleben. Die Handläufe auf der Höhe der Frontseiten der Einstiegsplattformen ankleben. In ca. 10 mm Abstand von den Handläufen die Querbalken 52 ankleben. Die Ösen 53 an der Oberseite zwischen der Krümmung und den Kanten der Plattformen ankleben. Die Abschlussteile 3 und 54 an der Unterseite der Einstiegsplattformen ankleben. Die Leisten 51 in Nussbaumfarbe einfärben.

FOTO 21. Auf die obere Frontseite die Klingel 55 ankleben. An die Unterseite der Frontfenster die Stützen 56 in gleichem Abstand voneinander aufkleben.

FOTOS 22 und 23. Die Zierleiste der Seiten der Passagierplattform 57 aufkleben. Das obere Dach mit den Leisten 58 abdecken. Darüber in die Mitte des Dachs die vier Querstreben des Stangenstromabnehmers 59 und die Stützen des Stangenstromabnehmers 60 kleben. Die Leisten 58,59,60 in Nussbaumfarbe einfärben.

FOTO 24. Aus den Teilen 61, 62 und 63 die oberen Balken des Fahrgestells formen. Im angegebenen Abstand die Federenden 64 und 65 anbringen.

FOTO 25. Zwischen die Enden die Federn 66 kleben. Aus den Teilen 67, 68 und 69 die unteren Balken des Fahrgestells formen.

FOTO 26. Aus den Teilen 71 und 72 die senkrechten Balken formen und auf der Höhe der Enden 64 und 65 ankleben. Die Querbalken 73 an die Enden der oberen Balken des Fahrgestells kleben und in die Mitte die Querbalken 74 kleben. Das Fahrgestell muss komplett mit 90-Grad-Winkeln eingerahmt sein.

FOTOS 27 - 29. Die Teile 77, 78 und 79 ineinander setzen und festkleben, um die Stütze der Räder zu formen. Die Achse 75 und die Bögen 76 einsetzen und die Räder an die Enden kleben. Abschließend die Bögen an die Achse kleben, um die Baugruppe zu zentrieren, so dass die Räder sich frei drehen lassen. Die Baugruppe nur mit den Schrauben 81 befestigen (nicht an Chassis kleben), falls zu einem späteren Zeitpunkt ein Motor eingebaut werden soll.

FOTO 30. Mit den Stiften A die Teile 82 und 83 feststecken und dann kleben, um die Gitter zu formen. Die Querbalken 84 in gleichem Abstand voneinander aufkleben.

FOTO 31. Die Gitter an die Verlängerungen der unteren Streben des Fahrgestells aufnageln und festkleben. Die Querbalken 85 an die Vorderseite des Prellbocks 86 setzen und aufkleben. Die Baugruppe an die Unterseite der Einstiegsplattformen kleben. Durch die Öffnung des Prellbocks die Ende 87 einsetzen und mit einem Nagel A an den Boden der Passagierplattform nageln. An ein Seitenteil der Frontseiten die Haken 88 kleben.

FOTOS 32 und 33. Die Treppenstufen aus den Teilen 89 und 90 formen. Die Treppenstufen aus den Leisten 91 formen. Die Stützen 93 an die Fangvorrichtung 92 kleben. Die Treppenstufen an die vorgesehenen Stellen setzen und die Fangvorrichtung an den Frontseiten hinter den Prellbock anbringen.

FOTOS 34 und 35. Die Teile 94 in Öffnungen mit \varnothing 1 mm setzen, die in Teil 95 in 2 mm Abstand voneinander angebracht werden, um die Stütze des Stangenstromabnehmers zu bilden. Dazwischen die Unterseite des Stangenstromabnehmers 96 einführen. Den Stab des Stangenstromabnehmers 97 anspitzen und leicht krümmen. An das spitze Ende das Rad 98 setzen, in das andere Ende eine Öffnung mit \varnothing 1 mm anbringen und es an Teil 96 kleben. Die Federn 99 in die ins Dach der Straßenbahn gebohrte Löcher (\varnothing 1,5 mm) mit einer 45-Grad-Neigung einführen. Den Stangenstromabnehmer auf die Mitte des oberen Dachs und die Enden der Federn auf die Pivots kleben. Die Lampen 100 rechts vorne auf das Dach kleben.

FOTOS 36 - 38. Die Werbetafeln 101 mit den Leisten 102 und 103 rahmen. An der Rückseite die Stützen 104 aufkleben. Die Werbetafeln 105 ausschneiden und auf die Tafeln kleben. Die fertige Tafeln an beiden Seiten auf das Dach setzen. Die Banner für die Tafeln mit Liniennummer 108 auf die Tafeln 106 kleben. An der Rückseite die Stützen 107 aufkleben. Die Tafeln an der Frontseite links von den Lampen auf das Dach kleben. Die Banner der Einstiegsplattformen 110 auf die Tafeln 109. Die fertigen Tafeln auf der Höhe der Krümmungsmitte der Stange 50 hinter die Stange kleben. Abschließend die Nummer der Straßenbahn 111 an die Seiten und die Frontseiten kleben.

Wir hoffen, dass Sie viel Freude mit diesem Bausatz haben und Ihnen der Zusammenbau dieses interessanten maßstabsgerechten Modells Spaß macht. Vielen Dank, dass Sie sich für einen OCCRE-Bausatz entschieden haben. Vielen Dank, dass Sie sich für einen OCCRE-Bausatz entschieden haben.

OCCRE

FOTO 1. Introduza os encaixes do chão da plataforma 1 nos furos correspondentes das partes frontais 2. Assegure-se de que a parte mais larga das partes frontais estejam no mesmo lado do chão. Utilize cola branca.

FOTO 2. Forre o chão da plataforma com as ripas de forro 3. Deixe livre os furos para a colocação dos bancos. Utilize cola de contacto. Humedeça as laterais da plataforma de passageiros 4 e, utilizando um secador de cabelo, dobre ligeiramente a parte inferior das mesmas para que se adaptem à curva das partes frontais. Uma vez obtida a curvatura, pregue com as pontas A (Foto 5) e cole as duas laterais, encaixando-as nos entalhes correspondentes. Também pode utilizar cola rápida.

FOTOS 3 e 4. Com as peças 5, 6 e 7, monte cinco bancos duplos e, com as peças 7, 8 e 9, monte cinco bancos simples. Trace com um lápis as ranhuras dos bancos e dos encostos com separações iguais. Encaixe e cole os bancos à plataforma de passageiros, introduzindo os encaixes nos furos do chão e das laterais.

FOTO 5. Com as ripas 3, forre as partes frontais exteriores da plataforma de passageiros. Utilize cola de contacto. Coloque os vidros dos olhos-de-boi 10 pelo lado de dentro. Utilize o molde. Nos entalhes correspondentes, cole as quatro vigas do tecto 11.

FOTO 6. Forre um dos lados das portas 12 com as ripas de forro 3. Cole os vidros 14 aos caixilhos 13 e o conjunto às portas. Em ambos os lados das portas, cole os puxadores 15. Pinte as peças de acordo com a amostra ilustrativa da página 7, das fotos passo a passo.

FOTO 7. Corte e cole os vidros 17, 19 e 21 aos caixilhos correspondentes das janelas 16, 18 e 20. Coloque os dez caixilhos 16, com os vidros correspondentes, nas laterais da plataforma. Na parte superior, coloque as laterais 22 e 23. Arredonde as pontas, lixe bem e pinte de vermelho o exterior da plataforma de passageiros.

FOTO 8. Coloque as portas pela parte interior da plataforma de passageiros. Coloque, do mesmo modo, as janelas 18 e 20 nos locais correspondentes. Cole três barras de protecção 24 nas janelas grandes e três 25 nas janelas pequenas. A partir da parte inferior, deixe aproximadamente 7 mm de distância entre as barras.

FOTOS 9 e 10. Pregel e cole as partes dianteiras das plataformas 28 e as extremidades 29 entre as bases das plataformas de acesso 26 e os suportes dos comandos 27. Entre ambas as peças, cole e ajuste as ripas 30 formando a curva. Forre o interior das plataformas de acesso com as ripas 3. Utilize cola de contacto. Nas extremidades das partes dianteiras, cole as barras inferiores 31. Coloque os eixos do freio 32 e os volantes 33. Fixe o volante com um pedaço de latão de 1,5 mm de diâmetro. Coloque as caixas do regulador 34. Sobre as peças 27, coloque as bases do regulador 35 e as manivelas do regulador 36. Por último, entre os eixos do freio e as caixas do regulador, coloque os pedais 37.

FOTOS 11 - 13. Corte e cole os vidros das partes dianteiras 39 entre o interior 38 e o exterior 40 das janelas frontais. Forre as laterais com pedaços da ripa 3. Cole o conjunto sobre as saliências dos suportes dos comandos, procurando uma perfeita verticalidade. Por último, cole as duas plataformas de acesso à plataforma de passageiros, encaixando-as nos entalhes correspondentes.

FOTO 14. Encaixe e cole os suportes do tecto das plataformas de acesso 41. Cole uma das vigas do tecto 42 unida à parte frontal da plataforma de passageiros e a outra viga 42 a 20 mm da primeira.

FOTOS 15 - 17. Forre o tecto inferior com as ripas 43, apoiando-as nas vigas e nos suportes dos tectos. Nos segmentos compridos, deverá alternar as ripas entre as duas vigas centrais, como se indica no pormenor da foto. Pinte previamente as ripas 43 de Nogueira.

FOTOS 18 e 19. Recorte e coloque os vidros 44 por dentro das laterais superiores da plataforma de passageiros. Coloque e cole as duas vigas do tecto superior 45. Cubra os contornos do tecto com os remates laterais 46 e frontais 47. Pinte previamente as ripas 46 e 47 de Nogueira.

FOTO 20. Cole as barras superiores das plataformas de acesso 48. Na parte interior do tecto, cole os manípulos 49. Arredonde uma das extremidades dos corrimãos 51 e faça um furo de Ø 1,5 mm para introduzir as barras curvas 50. Faça outro furo de Ø 1,5 mm nas laterais do chão das plataformas de acesso, à altura do bordo das escadas, e introduza e cole as barras curvas. Cole os corrimãos à altura das partes dianteiras das plataformas de acesso. A 10 mm aproximadamente dos corrimãos, cole as travessas 52. Na parte superior, entre a curva e o canto das plataformas, cole as argolas 53. Cole os remates 3 e 54 na parte inferior das plataformas de acesso. Pinte previamente as ripas 51 de Nogueira.

FOTO 21. Cole a buzina 55 na parte dianteira superior. Na parte inferior das janelas frontais, cole os suportes 56 de forma equidistante.

FOTOS 22 e 23. Cole o friso decorativo às laterais da plataforma de passageiros 57. Forre o tecto superior com as ripas 58. No centro do tecto superior, cole as quatro travessas de suporte do trólei 59 e os suportes do trólei 60. Pinte as ripas 58, 59 e 60 de Nogueira.

FOTO 24. Com as peças 61, 62 e 63, monte as vigas superiores do trem de rodagem. Coloque os limitadores das molas de suspensão 64 e 65, respeitando as distâncias indicadas.

FOTO 25. Cole as molas de suspensão 66 entre os limitadores. Com as peças 67, 68, 69 e 70, monte as vigas inferiores do trem de rodagem.

FOTOS 26. Com as peças 71 e 72, monte as vigas verticais e cole-as à altura dos limitadores 64 e 65. Cole as travessas 73 nas extremidades das vigas superiores do trem de rodagem, e a travessa 74 no centro. Procure que todas as uniões do trem de rodagem formem um ângulo de 90°.

FOTOS 27 - 29. Encaixe e cole entre si as peças 77, 78 e 79 para formar o suporte das rodas. Insira o eixo 75 e os aros 76 e cole as rodas nas extremidades. Por último, cole os aros ao eixo para centrar o conjunto e permitir que as rodas rodem livremente. Fixe o conjunto utilizando apenas os parafusos 81 (não cole o conjunto ao chassis) para poder retirá-lo se algum dia desejar motorizá-lo.

FOTO 30. Com as pontas A, pregue e cole as peças 82 e 83 para formar as grades. Cole as travessas 84 de forma equidistante.

FOTO 31. Pregue e cole as grades nos prolongamentos das vigas inferiores do trem de rodagem. Introduza e cole as travessas 85 na parte frontal do pára-choques 86. Cole o conjunto na parte inferior das plataformas de acesso. Introduza os limitadores 87 na abertura do pára-choques e pregue-os com uma ponta A no fundo da plataforma de passageiros. Cole os ganchos 88 num dos lados da parte dianteira.

FOTOS 32 e 33. Monte os degraus com as peças 89 e 90. Confeccione as bases dos degraus com as ripas 91. Cole e pregue os suportes 93 nos salva-vidas 92. Coloque os degraus no local correspondente e os salva-vidas nas partes dianteiras, por trás dos pára-choques.

FOTOS 34 e 35. Na peça 95, faça dois furos de \varnothing 1 mm, com aproximadamente 2 de separação entre si, e introduza as peças 94 para formar a base de suporte do trólei. Entre elas, introduza a parte inferior do trólei 96. Afine a vara do trólei 97 e curve-a ligeiramente. Na extremidade afinada, coloque a roda 98 e, na outra extremidade, faça um furo de \varnothing 1 mm e cole-a à peça 96. Faça furos de \varnothing 1,5 mm no suporte do trólei e introduza as molas 99 com uma inclinação de 45°. Cole o trólei no centro do tecto superior e introduza as extremidades das molas nos pivots. Coloque os faróis 100 no tecto, no lado direito das partes frontais.

FOTOS 36 - 38. Emoldure os painéis dos cartazes 101 com as ripas 102 e 103. Cole os suportes 104 na parte de trás. Recorte e cole os cartazes 105 aos painéis. Coloque o conjunto nos dois lados do tecto.

Recorte e cole os letreiros das placas de linha 108 aos painéis 106. Cole os suportes 107 na parte de trás. Coloque os conjuntos na parte frontal do tecto à esquerda dos faróis.

Cole as inscrições das plataformas de acesso 110 aos painéis 109. Coloque os conjuntos por trás da barra 50 à altura do centro da curva.

Por último, recorte e cole os números 111 nas laterais e nas partes frontais do carro eléctrico.

Realizámos este modelo com um único motivo, fazê-lo desfrutar de momentos agradáveis construindo um objecto que reproduz um belo modelo à escala.

Se o conseguimos, o nosso objectivo foi cumprido. Obrigado.

Occre

Lista de piezas / Parts List / Liste des pièces / Teileliste / Elenco delle parti

Nº/No./ Nº / Nr. / No	Cantidad / Quantity / Quantité / Menge/ Quantità	Medidas / Measurements / Dimensions / Maße / Misure	Material / Material / Matériau / Material / Materiale
1	1	Precortado / Precut / Prédécoupé / Vorgeschnitten / Pretagliato	Tablero / Plywood / Planche / Sperrholz / Tavola
2	2	Precortado / Precut / Prédécoupé / Vorgeschnitten / Pretagliato	Tablero / Plywood / Planche / Sperrholz / Tavola
3	40	0,6x5x400	Sapelly / Sapelli / Sapelli / Sapelly-Holz / Sapelli
4	2	Precortado / Precut / Prédécoupé / Vorgeschnitten / Pretagliato	Tablero / Plywood / Planche / Sperrholz / Tavola
5	5	Precortado / Precut / Prédécoupé / Vorgeschnitten / Pretagliato	Tablero / Plywood / Planche / Sperrholz / Tavola
6	5	Precortado / Precut / Prédécoupé / Vorgeschnitten / Pretagliato	Tablero / Plywood / Planche / Sperrholz / Tavola
7	10	Precortado / Precut / Prédécoupé / Vorgeschnitten / Pretagliato	Tablero / Plywood / Planche / Sperrholz / Tavola
8	5	Precortado / Precut / Prédécoupé / Vorgeschnitten / Pretagliato	Tablero / Plywood / Planche / Sperrholz / Tavola
9	5	Precortado / Precut / Prédécoupé / Vorgeschnitten / Pretagliato	Tablero / Plywood / Planche / Sperrholz / Tavola
10	2	Preformado / Preformed/ Préformé / Vorgeformt / Preformato	Acetato / Acetate / Acétate / Acetat / Acetato
11	4	Precortado / Precut / Prédécoupé / Vorgeschnitten / Pretagliato	Tablero / Plywood / Planche / Sperrholz / Tavola
12	2	Precortado / Precut / Prédécoupé / Vorgeschnitten / Pretagliato	Tablero / Plywood / Planche / Sperrholz / Tavola
13	2	Precortado / Precut / Prédécoupé / Vorgeschnitten / Pretagliato	Tablero / Plywood / Planche / Sperrholz / Tavola
14	2	Preformado / Preformed/ Préformé / Vorgeformt / Preformato	Acetato / Acetate / Acétate / Acetat / Acetato
15	4	Preformado / Preformed/ Préformé / Vorgeformt / Preformato	Metal / Metal / Metal / Metall / Metallo
16	10	Precortado / Precut / Prédécoupé / Vorgeschnitten / Pretagliato	Tablero / Plywood / Planche / Sperrholz / Tavola
17	10	Preformado / Preformed/ Préformé / Vorgeformt / Preformato	Acetato / Acetate / Acétate / Acetat / Acetato
18	2	Precortado / Precut / Prédécoupé / Vorgeschnitten / Pretagliato	Tablero / Plywood / Planche / Sperrholz / Tavola
19	2	Preformado / Preformed/ Préformé / Vorgeformt / Preformato	Acetato / Acetate / Acétate / Acetat / Acetato
20	2	Precortado / Precut / Prédécoupé / Vorgeschnitten / Pretagliato	Tablero / Plywood / Planche / Sperrholz / Tavola
21	2	Preformado / Preformed/ Préformé / Vorgeformt / Preformato	Acetato / Acetate / Acétate / Acetat / Acetato
22	2	Precortado / Precut / Prédécoupé / Vorgeschnitten / Pretagliato	Tablero / Plywood / Planche / Sperrholz / Tavola
23	6	∅ 1x32	Latón / Brass / Latón / Messing / Ottone
24	6	∅ 1x16	Latón / Brass / Latón / Messing / Ottone
25	2	Precortado / Precut / Prédécoupé / Vorgeschnitten / Pretagliato	Tablero / Plywood / Planche / Sperrholz / Tavola
26	2	Precortado / Precut / Prédécoupé / Vorgeschnitten / Pretagliato	Tablero / Plywood / Planche / Sperrholz / Tavola
27	2	Precortado / Precut / Prédécoupé / Vorgeschnitten / Pretagliato	Tablero / Plywood / Planche / Sperrholz / Tavola
28	4	Precortado / Precut / Prédécoupé / Vorgeschnitten / Pretagliato	Tablero / Plywood / Planche / Sperrholz / Tavola
29	16	2x4x48	Sapelly / Sapelli / Sapelli / Sapelly-Holz / Sapelli
30	4	∅ 3x40	Tilo / Lime wood / Tilleul / Linde / Tiglio
31	2	∅ 5x44	Tilo / Lime wood / Tilleul / Linde / Tiglio
32	2	Preformado / Preformed/ Préformé / Vorgeformt / Preformato	Metal / Metal / Metal / Metall / Metallo
33	2	10x10x40	Tilo / Lime wood / Tilleul / Linde / Tiglio
34	2	Preformado / Preformed/ Préformé / Vorgeformt / Preformato	Metal / Metal / Metal / Metall / Metallo
35	2	Preformado / Preformed/ Préformé / Vorgeformt / Preformato	Metal / Metal / Metal / Metall / Metallo
36	4	Preformado / Preformed/ Préformé / Vorgeformt / Preformato	Metal / Metal / Metal / Metall / Metallo
37	2	Precortado / Precut / Prédécoupé / Vorgeschnitten / Pretagliato	Tablero / Plywood / Planche / Sperrholz / Tavola
38	2	Preformado / Preformed/ Préformé / Vorgeformt / Preformato	Acetato / Acetate / Acétate / Acetat / Acetato
39	2	Precortado / Precut / Prédécoupé / Vorgeschnitten / Pretagliato	Tablero / Plywood / Planche / Sperrholz / Tavola
40	2	Precortado / Precut / Prédécoupé / Vorgeschnitten / Pretagliato	Tablero / Plywood / Planche / Sperrholz / Tavola

Lista de piezas / Parts List / Liste des pièces / Teileliste / Elenco delle parti

Nº/No./ Nº / Nr. / No	Cantidad / Quantity / Quantité / Menge/ Quantità	Medidas / Measurements / Dimensions / Maße / Misure	Material / Material / Matériau / Material / Materiale
41	4	Precortado / Precut / Prédécoupé / Vorgeschnitten / Pretagliato	Tablero / Plywood / Planche / Sperrholz / Tavola
42	16	2x5x235	Tilo / Lime wood / Tilleul / Linde / Tiglio
43	2	Preformado / Preformed/ Préformé / Vorgeformt / Preformato	Acetato / Acetate / Acétate / Acetat / Acetato
44	2	Precortado / Precut / Prédécoupé / Vorgeschnitten / Pretagliato	Tablero / Plywood / Planche / Sperrholz / Tavola
45	4	2x5x185	Tilo / Lime wood / Tilleul / Linde / Tiglio
46	2	2x5x65	Tilo / Lime wood / Tilleul / Linde / Tiglio
47	4	ø 3x40	Tilo / Lime wood / Tilleul / Linde / Tiglio
48	2	Preformado / Preformed/ Préformé / Vorgeformt / Preformato	Metal / Metal / Metal / Metall / Metallo
49	4	ø 1,5x110	Latón / Brass / Latón / Messing / Ottone
50	4	2x5x18	Tilo / Lime wood / Tilleul / Linde / Tiglio
51	8	ø 1,5x14	Latón / Brass / Latón / Messing / Ottone
52	2	ø 6	Latón / Brass / Latón / Messing / Ottone
53	4	2x5x18	Sapelly / Sapelli / Sapelli / Sapelly-Holz / Sapelli
54	2	Preformado / Preformed/ Préformé / Vorgeformt / Preformato	Metal / Metal / Metal / Metall / Metallo
55	8	Preformado / Preformed/ Préformé / Vorgeformt / Preformato	Metal / Metal / Metal / Metall / Metallo
56	2	2x2x210	Tilo / Lime wood / Tilleul / Linde / Tiglio
57	12	2x5x215	Tilo / Lime wood / Tilleul / Linde / Tiglio
58	4	2x5x15	Tilo / Lime wood / Tilleul / Linde / Tiglio
59	2	2x5x138	Tilo / Lime wood / Tilleul / Linde / Tiglio
60	2	Precortado / Precut / Prédécoupé / Vorgeschnitten / Pretagliato	Tablero / Plywood / Planche / Sperrholz / Tavola
61	2	Precortado / Precut / Prédécoupé / Vorgeschnitten / Pretagliato	Tablero / Plywood / Planche / Sperrholz / Tavola
62	2	Precortado / Precut / Prédécoupé / Vorgeschnitten / Pretagliato	Tablero / Plywood / Planche / Sperrholz / Tavola
63	4	Preformado / Preformed/ Préformé / Vorgeformt / Preformato	Metal / Metal / Metal / Metall / Metallo
64	4	Preformado / Preformed/ Préformé / Vorgeformt / Preformato	Metal / Metal / Metal / Metall / Metallo
65	4	Preformado / Preformed/ Préformé / Vorgeformt / Preformato	Metal / Metal / Metal / Metall / Metallo
66	2	Precortado / Precut / Prédécoupé / Vorgeschnitten / Pretagliato	Tablero / Plywood / Planche / Sperrholz / Tavola
67	2	Precortado / Precut / Prédécoupé / Vorgeschnitten / Pretagliato	Tablero / Plywood / Planche / Sperrholz / Tavola
68	2	Precortado / Precut / Prédécoupé / Vorgeschnitten / Pretagliato	Tablero / Plywood / Planche / Sperrholz / Tavola
69	4	Precortado / Precut / Prédécoupé / Vorgeschnitten / Pretagliato	Tablero / Plywood / Planche / Sperrholz / Tavola
70	4	Precortado / Precut / Prédécoupé / Vorgeschnitten / Pretagliato	Tablero / Plywood / Planche / Sperrholz / Tavola
71	8	Precortado / Precut / Prédécoupé / Vorgeschnitten / Pretagliato	Tablero / Plywood / Planche / Sperrholz / Tavola
72	2	Precortado / Precut / Prédécoupé / Vorgeschnitten / Pretagliato	Tablero / Plywood / Planche / Sperrholz / Tavola
73	1	Precortado / Precut / Prédécoupé / Vorgeschnitten / Pretagliato	Tablero / Plywood / Planche / Sperrholz / Tavola
74	2	ø 5x54	Tilo / Lime wood / Tilleul / Linde / Tiglio
75	4	Precortado / Precut / Prédécoupé / Vorgeschnitten / Pretagliato	Tablero / Plywood / Planche / Sperrholz / Tavola
76	4	Precortado / Precut / Prédécoupé / Vorgeschnitten / Pretagliato	Tablero / Plywood / Planche / Sperrholz / Tavola
77	2	Precortado / Precut / Prédécoupé / Vorgeschnitten / Pretagliato	Tablero / Plywood / Planche / Sperrholz / Tavola
78	4	Precortado / Precut / Prédécoupé / Vorgeschnitten / Pretagliato	Tablero / Plywood / Planche / Sperrholz / Tavola
79	4	Preformado / Preformed/ Préformé / Vorgeformt / Preformato	Metal / Metal / Metal / Metall / Metallo
80	4	Preformado / Preformed/ Préformé / Vorgeformt / Preformato	Metal / Metal / Metal / Metall / Metallo

Lista de piezas / Parts List / Liste des pièces / Teileliste / Elenco delle parti

Nº/No./ Nº / Nr. / No	Cantidad / Quantity / Quantité / Menge/ Quantità	Medidas / Measurements / Dimensions /Maße / Misure	Material / Material / Matériau / Material / Materiale
81	2	Precortado / Precut / Prédécoupé / Vorgeschnitten / Pretagliato	Tablero / Plywood / Planche / Sperrholz / Tavola
82	4	2x5x60	Sapelly / Sapelli / Sapelli / Sapelly-Holz / Sapelli
83	12	2x5x55	Sapelly / Sapelli / Sapelli / Sapelly-Holz / Sapelli
84	4	Precortado / Precut / Prédécoupé / Vorgeschnitten / Pretagliato	Tablero / Plywood / Planche / Sperrholz / Tavola
85	2	Precortado / Precut / Prédécoupé / Vorgeschnitten / Pretagliato	Tablero / Plywood / Planche / Sperrholz / Tavola
86	2	Preformado / Preformed/ Préformé / Vorgeformt / Preformato	Metal / Metal / Metal / Metall / Metallo
87	2	Preformado / Preformed/ Préformé / Vorgeformt / Preformato	Metal / Metal / Metal / Metall / Metallo
88	4	Precortado / Precut / Prédécoupé / Vorgeschnitten / Pretagliato	Tablero / Plywood / Planche / Sperrholz / Tavola
89	8	Precortado / Precut / Prédécoupé / Vorgeschnitten / Pretagliato	Tablero / Plywood / Planche / Sperrholz / Tavola
90	12	2x5x34	Sapelly / Sapelli / Sapelli / Sapelly-Holz / Sapelli
91	2	2x7x70	Sapelly / Sapelli / Sapelli / Sapelly-Holz / Sapelli
92	4	2x5x27	Tilo / Lime wood / Tilleul / Linde / Tiglio
93	2	Preformado / Preformed/ Préformé / Vorgeformt / Preformato	Metal / Metal / Metal / Metall / Metallo
94	1	2x5x10	Tilo / Lime wood / Tilleul / Linde / Tiglio
95	1	Preformado / Preformed/ Préformé / Vorgeformt / Preformato	Metal / Metal / Metal / Metall / Metallo
96	1	ø 3x150	Tilo / Lime wood / Tilleul / Linde / Tiglio
97	1	Preformado / Preformed/ Préformé / Vorgeformt / Preformato	Metal / Metal / Metal / Metall / Metallo
98	2	Preformado / Preformed/ Préformé / Vorgeformt / Preformato	Metal / Metal / Metal / Metall / Metallo
99	2	Preformado / Preformed/ Préformé / Vorgeformt / Preformato	Metal / Metal / Metal / Metall / Metallo
100	2	Precortado / Precut / Prédécoupé / Vorgeschnitten / Pretagliato	Tablero / Plywood / Planche / Sperrholz / Tavola
101	4	2x3x30	Nogal africano / African walnut / Noyer africain / Afrikanisches Nußbaumholz / Noce africano
102	4	2x3x170	Nogal africano / African walnut / Noyer africain / Afrikanisches Nußbaumholz / Noce africano
103	6	ø 1x36	Latón / Brass / Latón / Messing / Ottone
104	2	Preformado / Preformed/ Préformé / Vorgeformt / Preformato	Vinilo / Vinyl / Vinyle / Vinyl / Vinile
105	2	Precortado / Precut / Prédécoupé / Vorgeschnitten / Pretagliato	Tablero / Plywood / Planche / Sperrholz / Tavola
106	4	ø 1x18	Latón / Brass / Latón / Messing / Ottone
107	2	Preformado / Preformed/ Préformé / Vorgeformt / Preformato	Vinilo / Vinyl / Vinyle / Vinyl / Vinile
108	4	Precortado / Precut / Prédécoupé / Vorgeschnitten / Pretagliato	Tablero / Plywood / Planche / Sperrholz / Tavola
109	4	Preformado / Preformed/ Préformé / Vorgeformt / Preformato	Vinilo / Vinyl / Vinyle / Vinyl / Vinile
110	4	Preformado / Preformed/ Préformé / Vorgeformt / Preformato	Vinilo / Vinyl / Vinyle / Vinyl / Vinile

Lista de piezas / Parts List / Liste des pièces / Teileliste / Elenco delle parti

Nº/No./ Nº / Nr. No	Descripción / Description /Description / Beschreibung / Descrizione	Cantidad / Quantity / Quantité / Menge / Quantità	Medidas / Measurements / Dimensions /Maße / Misure	Material / Material / Matériau / Material / Materiale
A		100	10	Metal / Metal / Metal / Metall / Metallo

Madrid



Ref. 53002

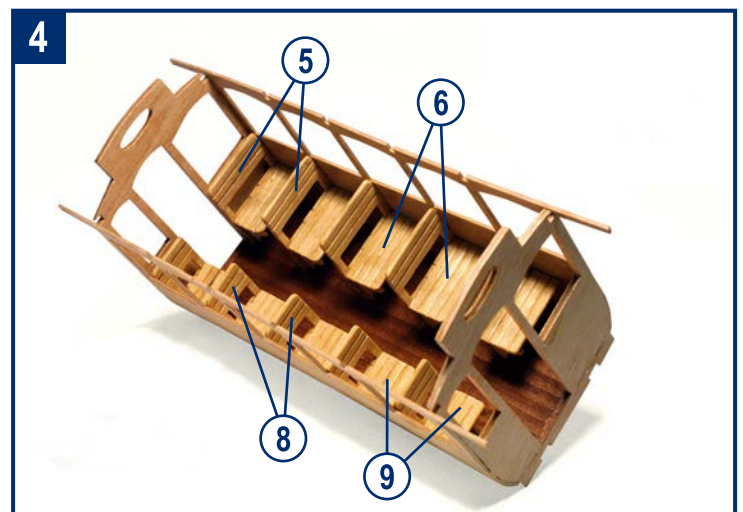
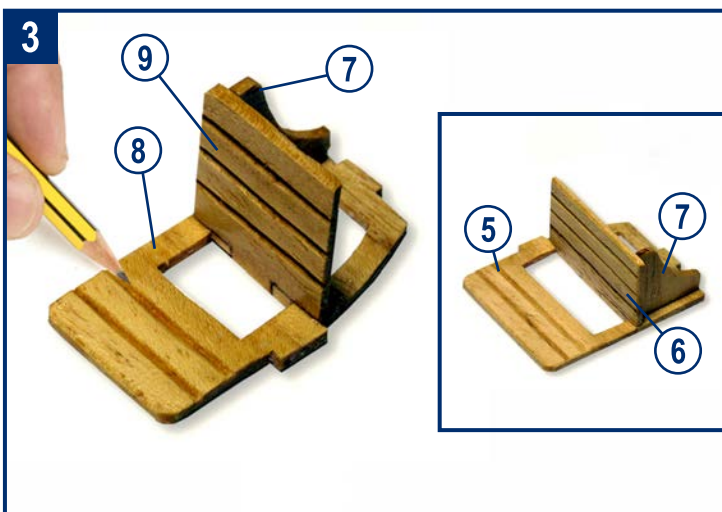
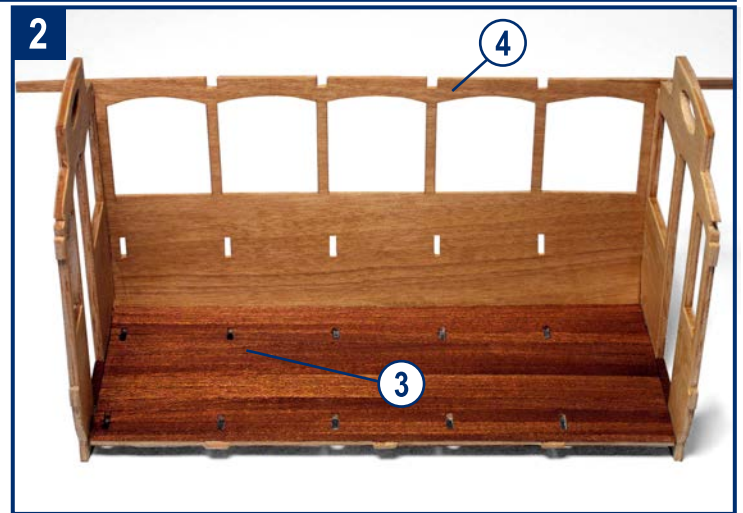
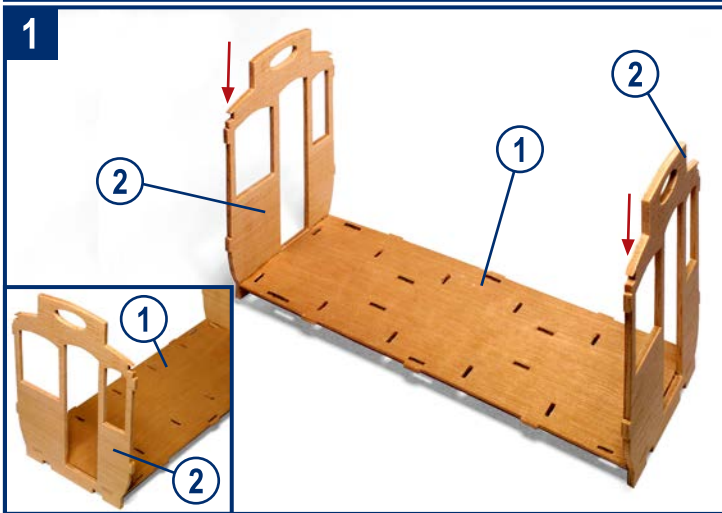

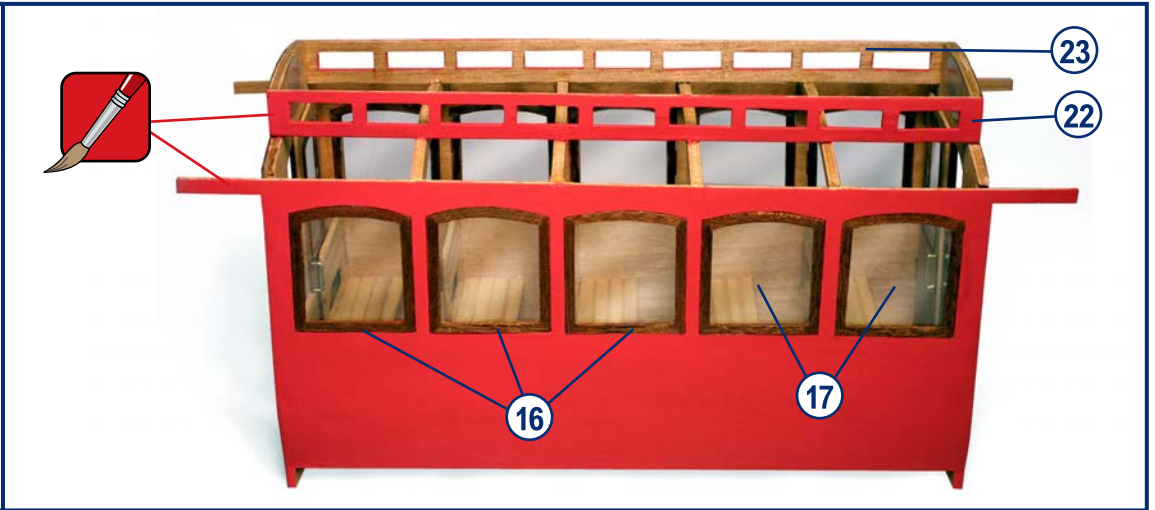
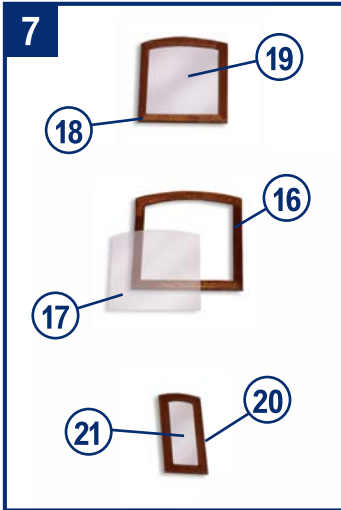
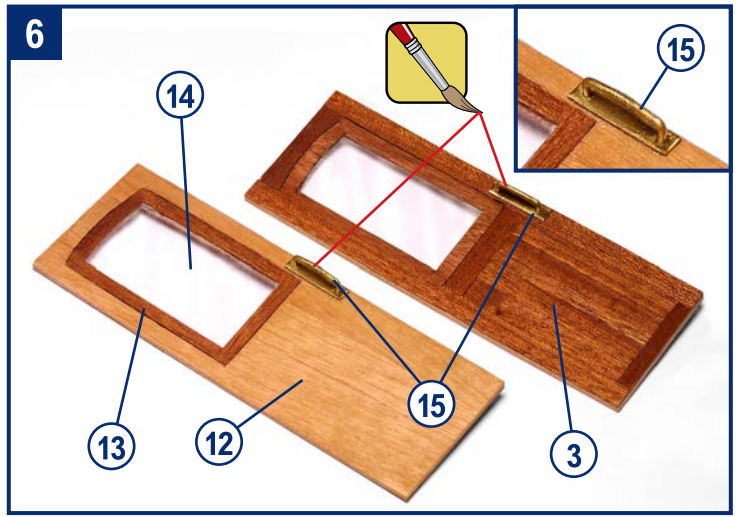
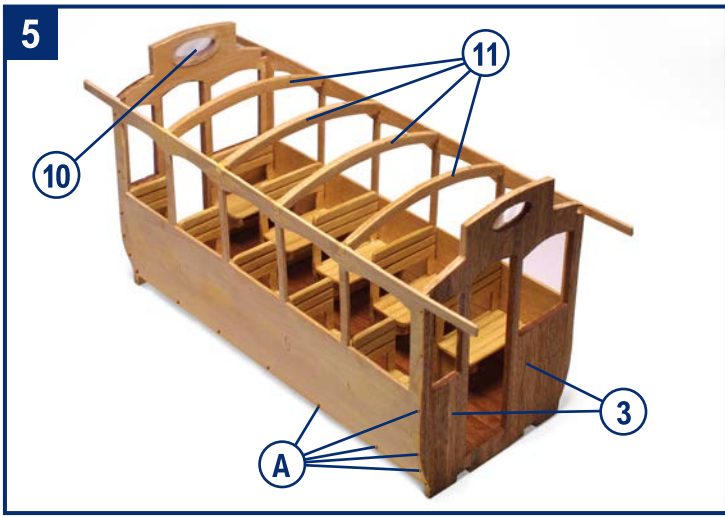

2

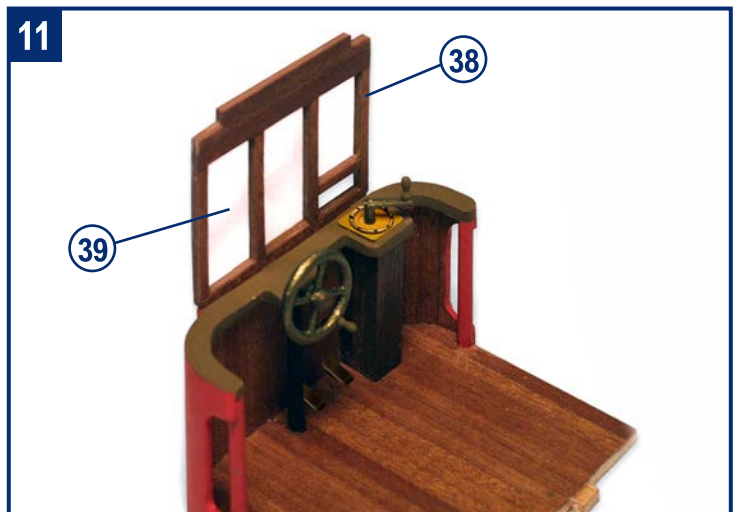
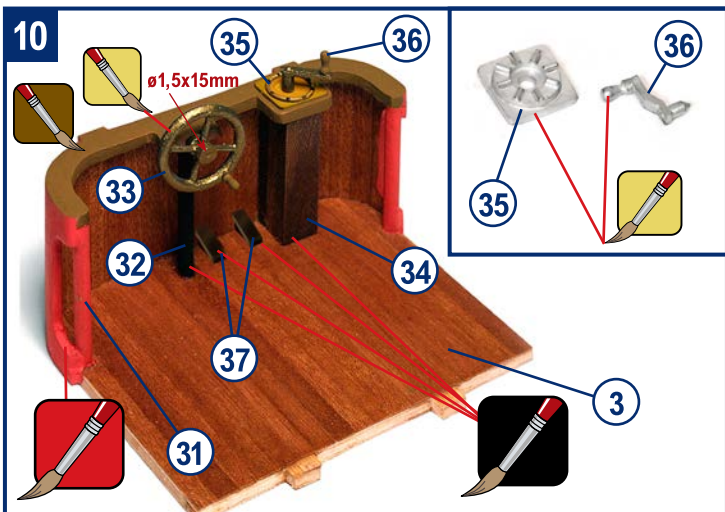
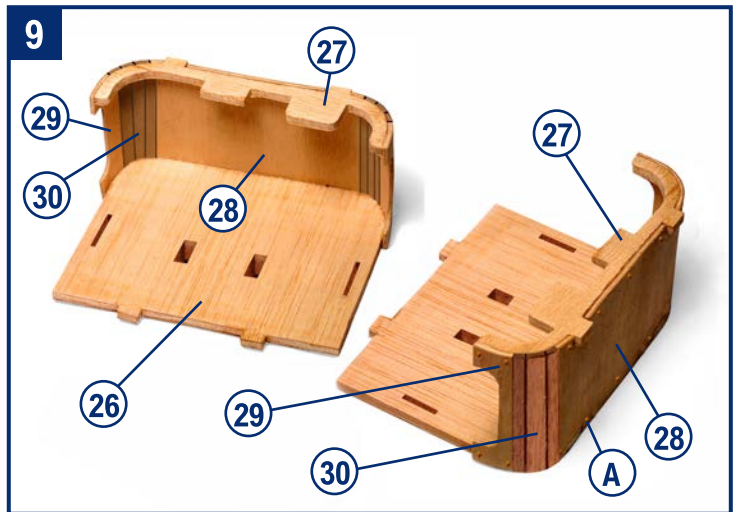
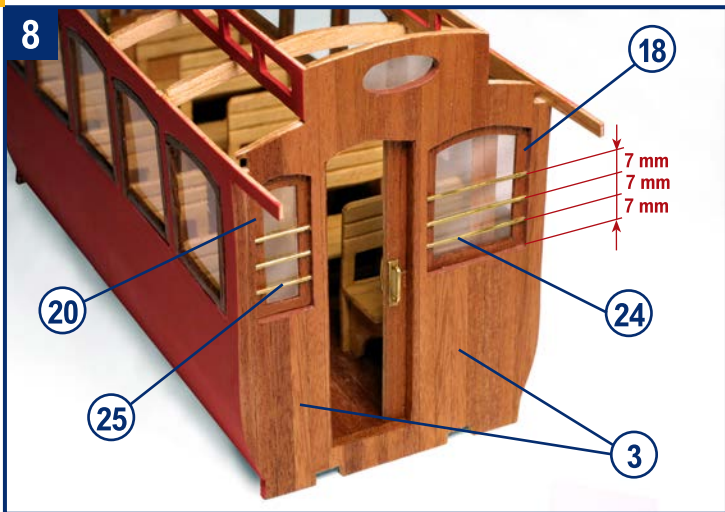

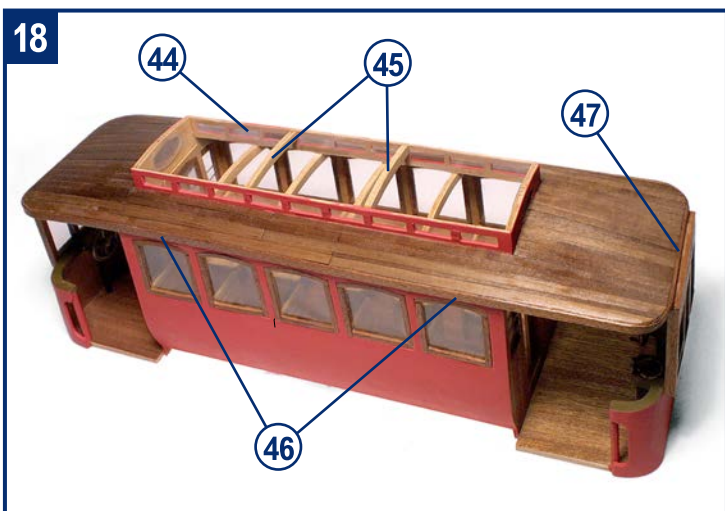
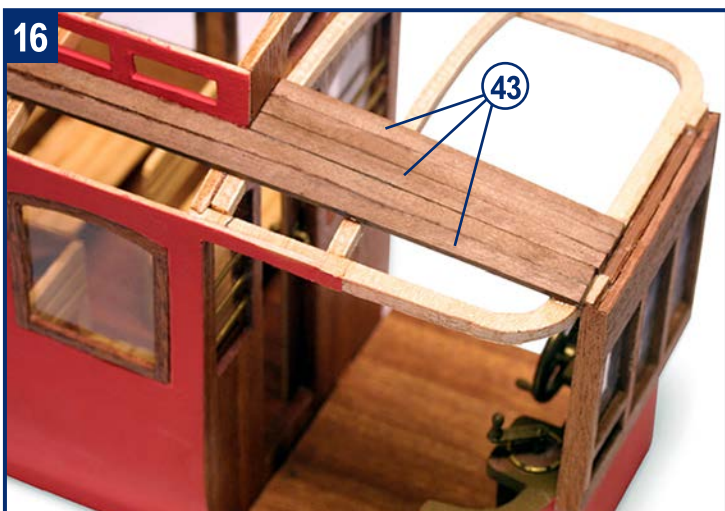
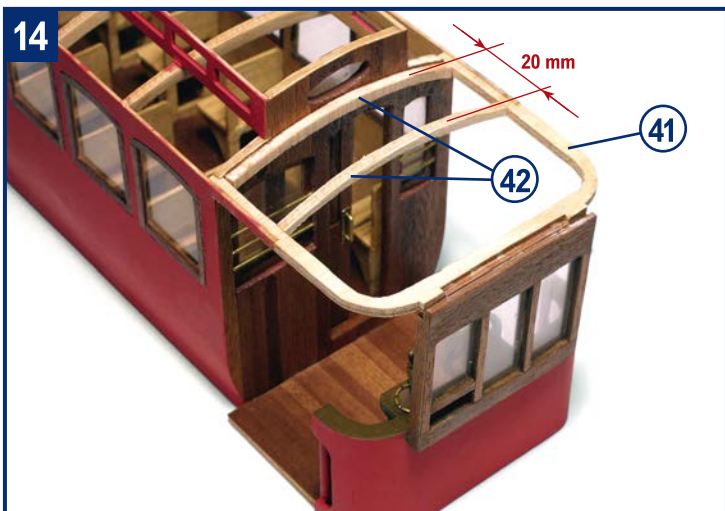
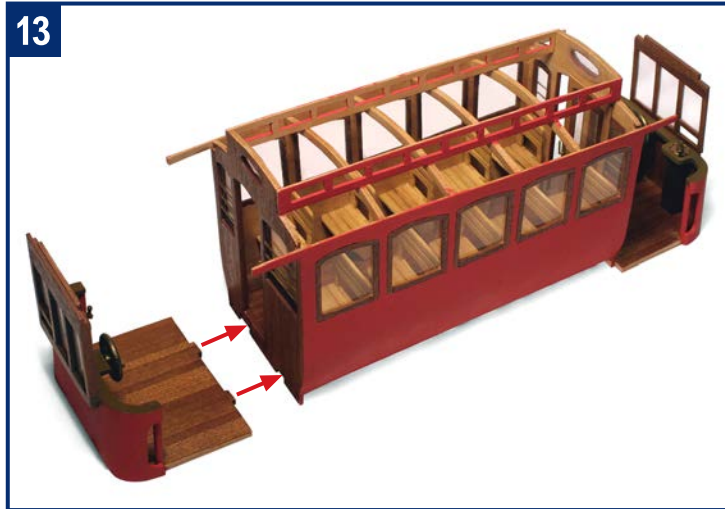
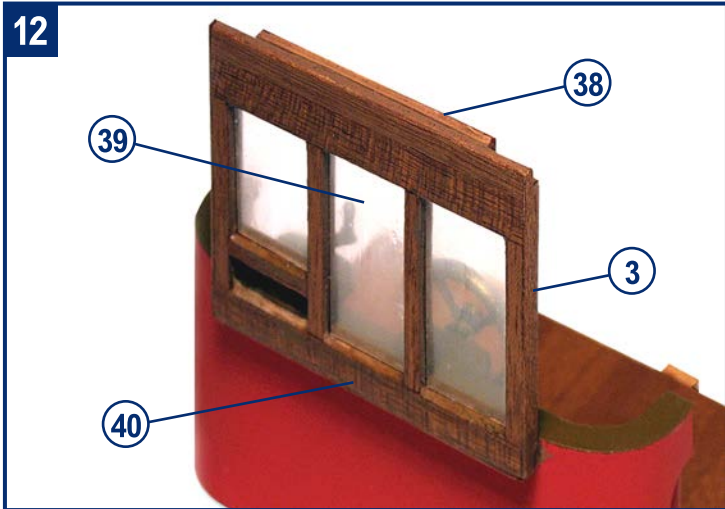

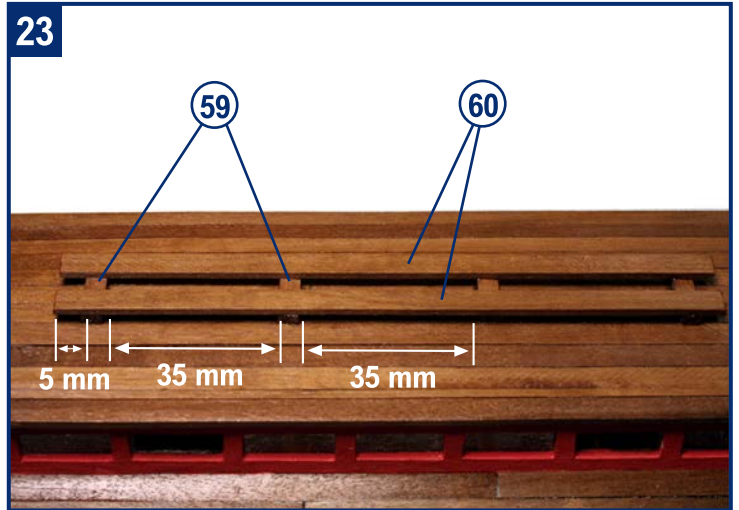
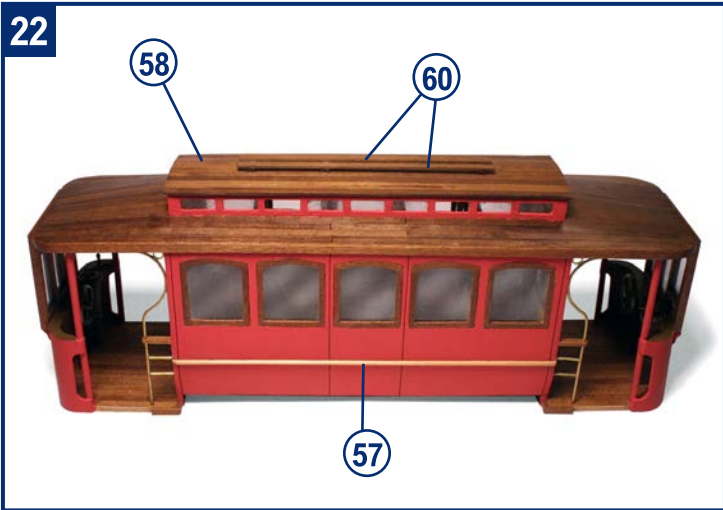
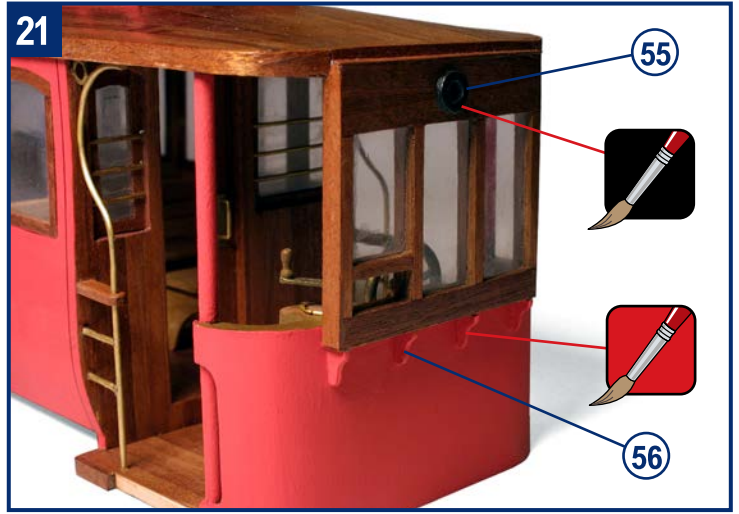
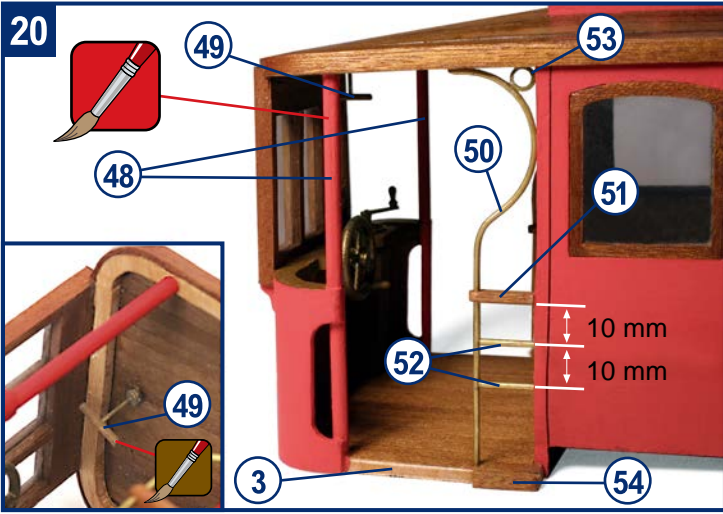

4

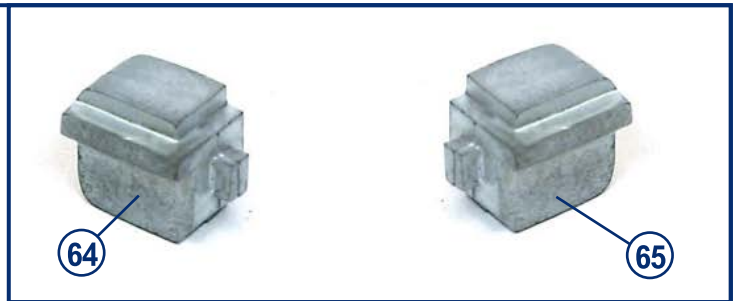
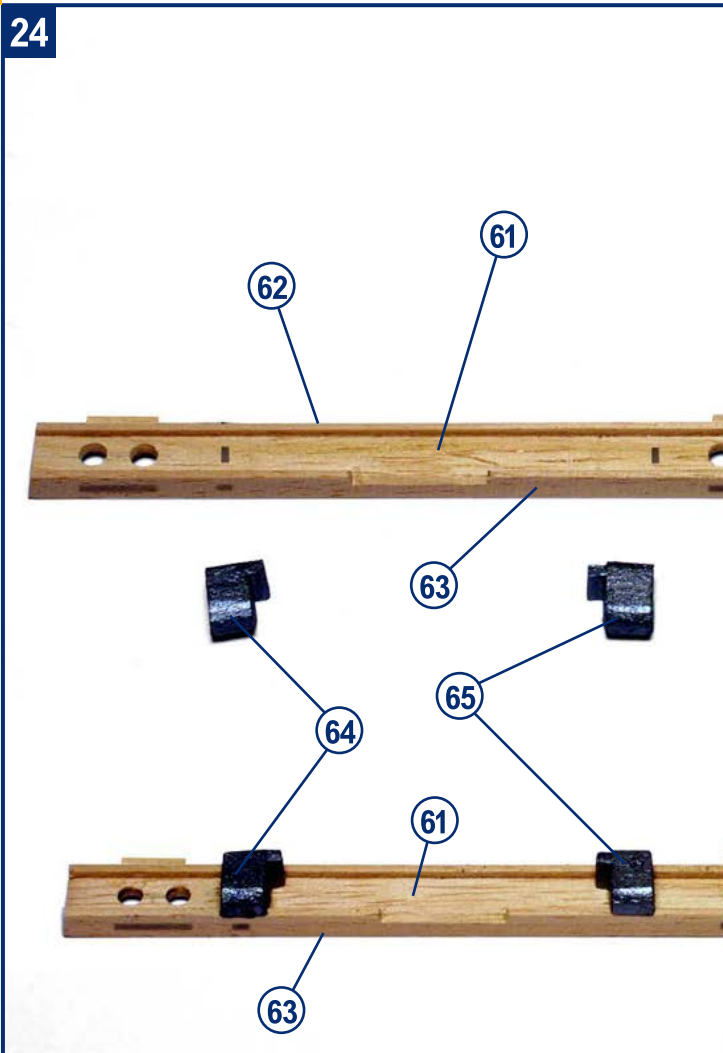

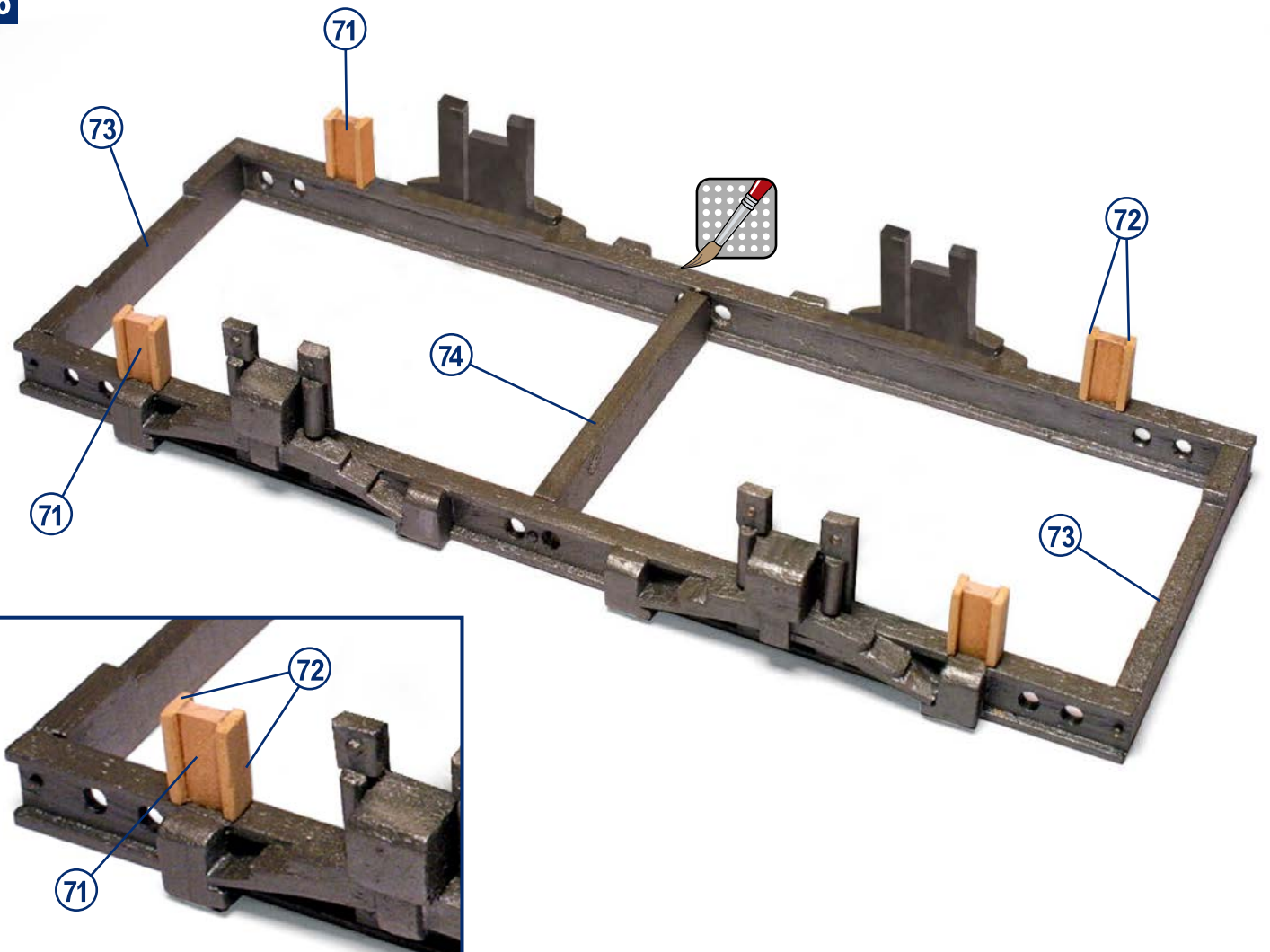
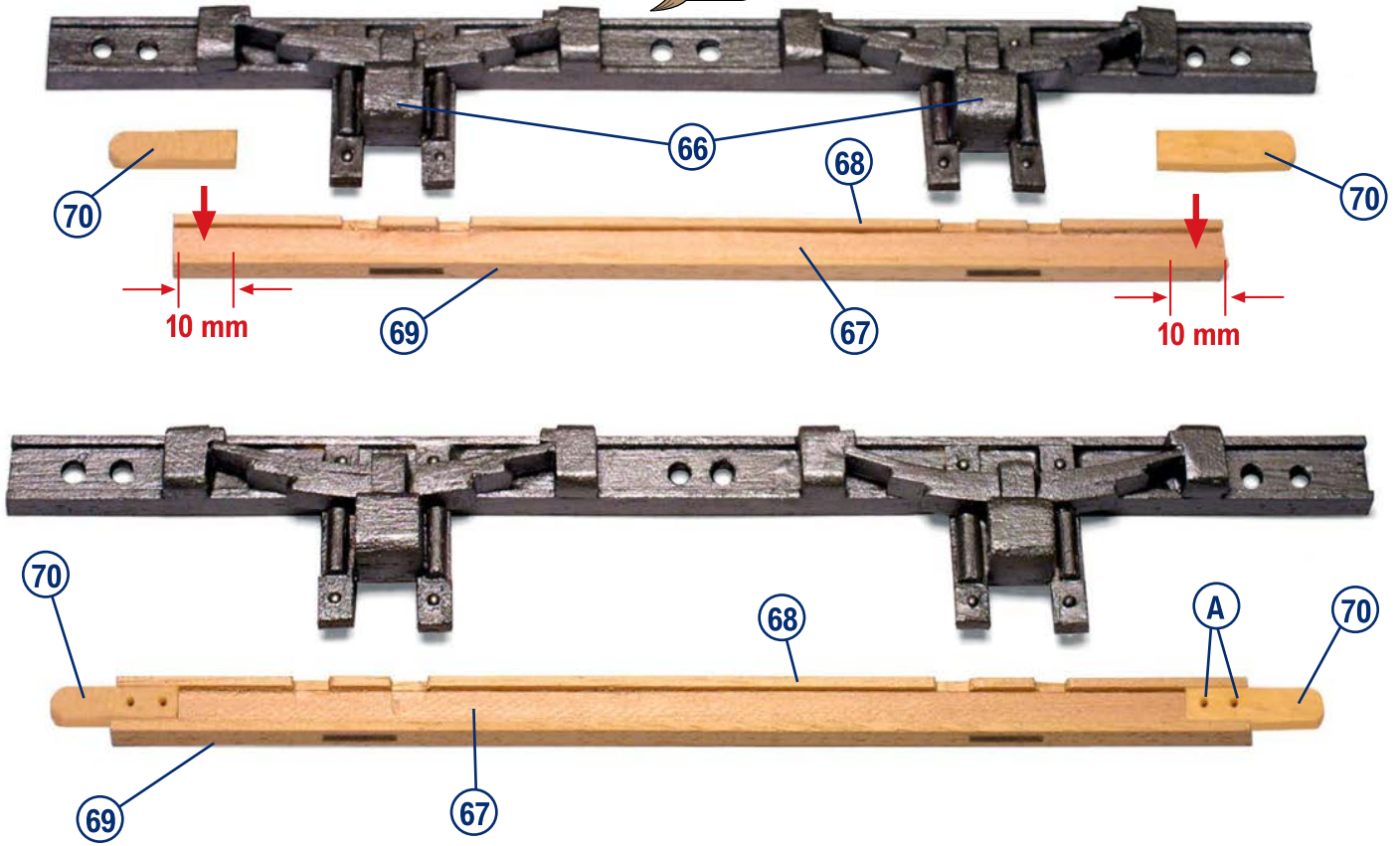

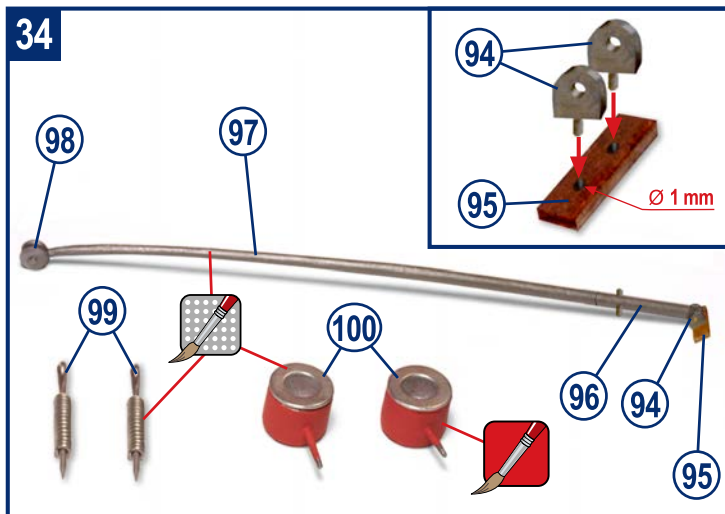
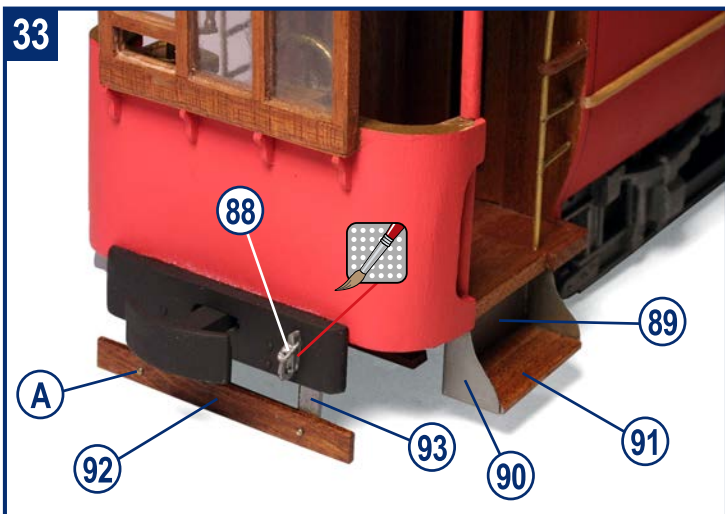
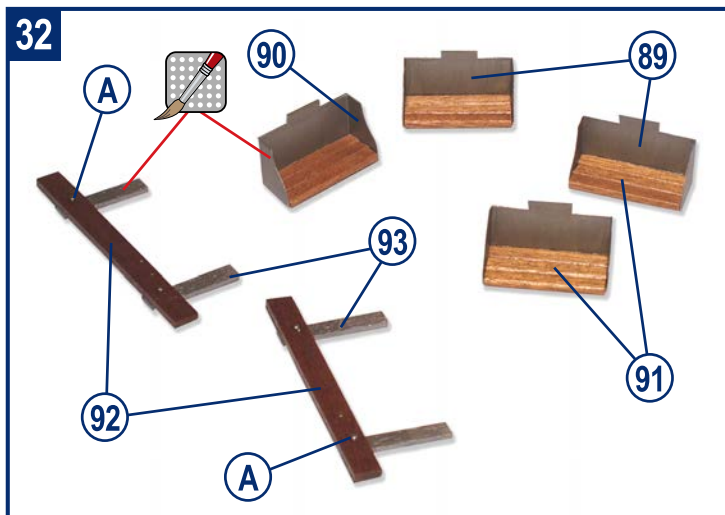
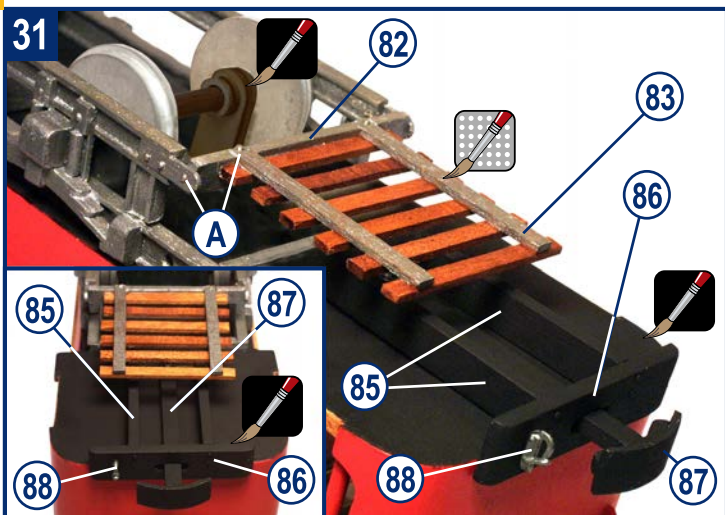
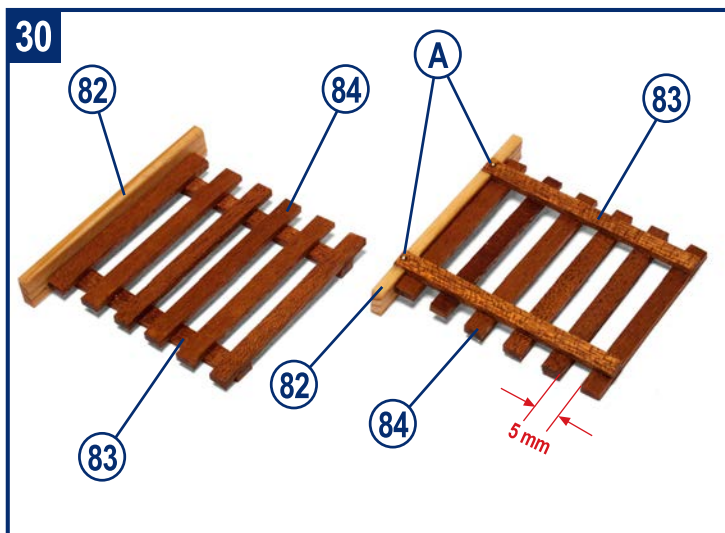
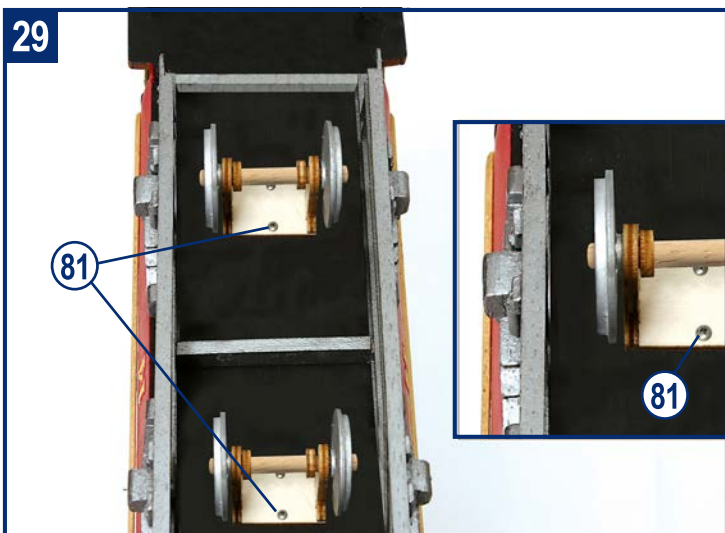
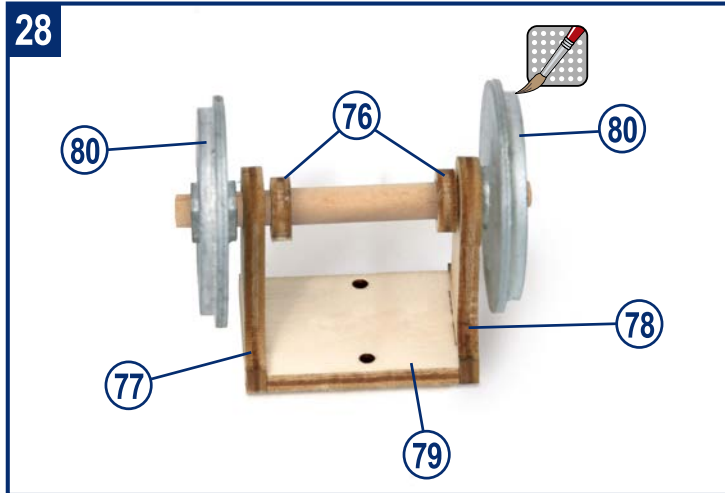
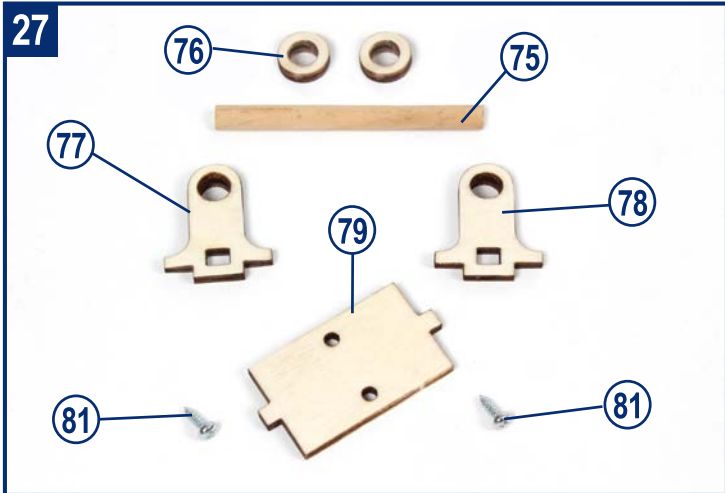

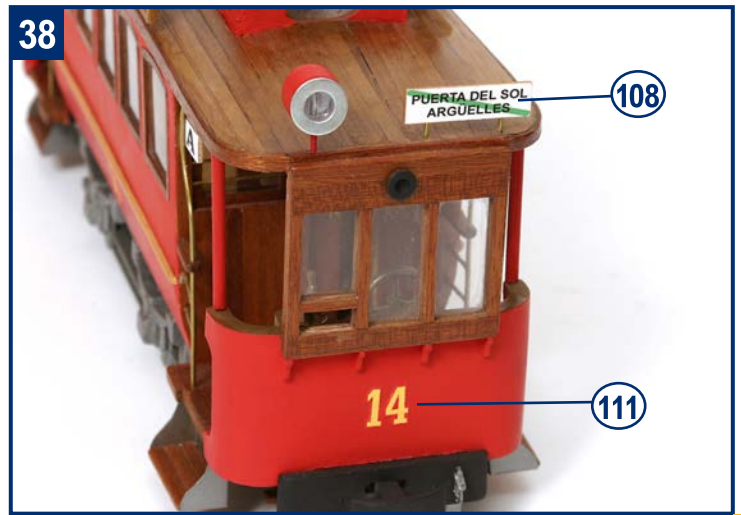
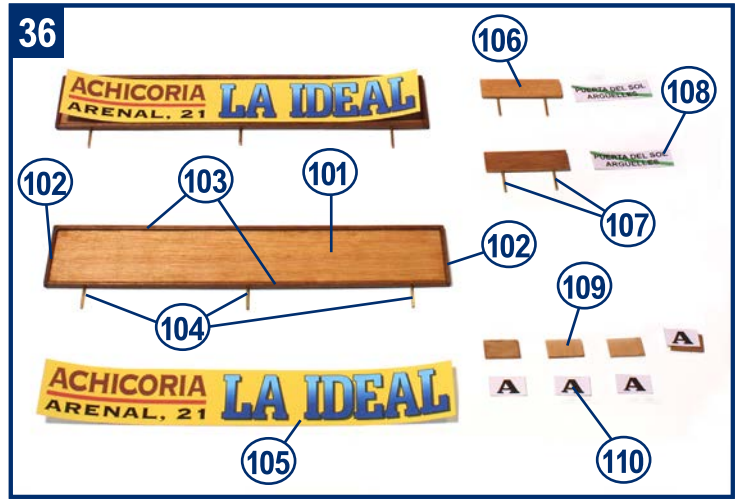
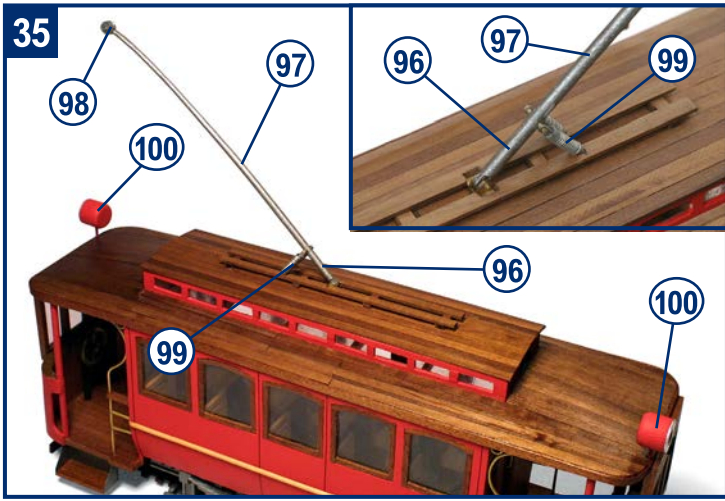

IP

Madrid

Ref. 53002

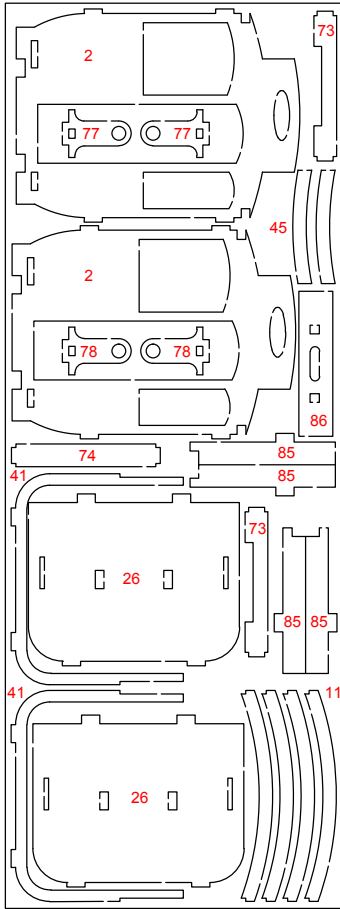

53002-2

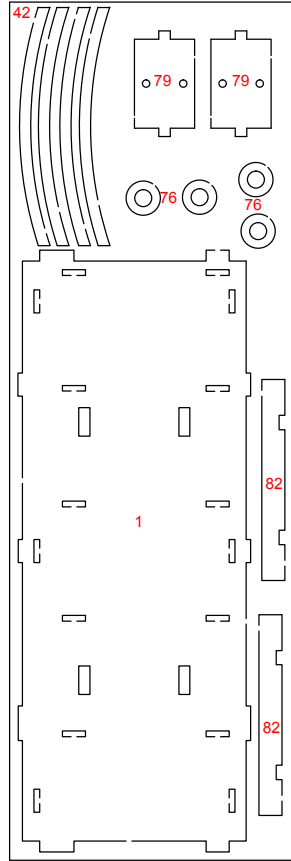

53002-1

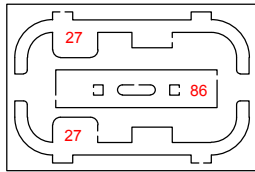

53002-6

50

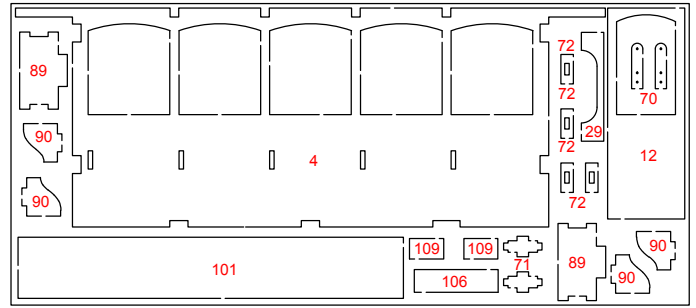
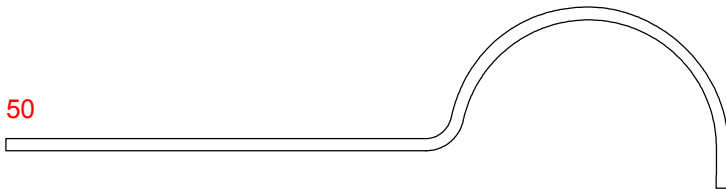

53002-4

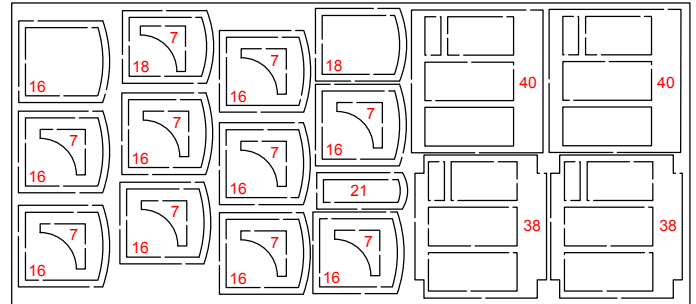

53002-5

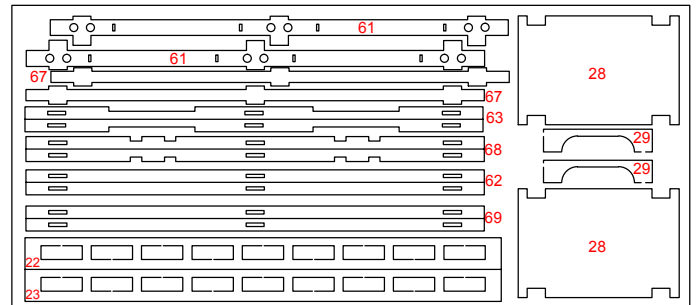

53002-7

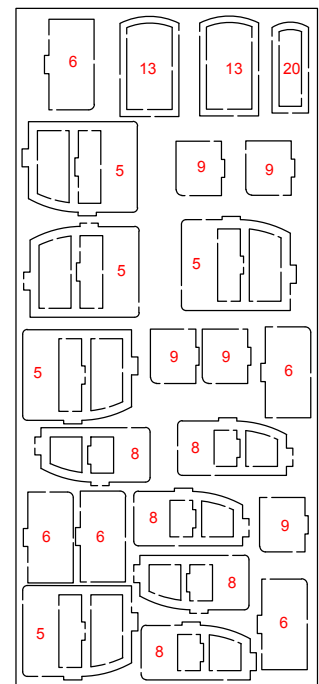

53002-3

