

ANTES DE COMENZAR, RECOPILE TODO EL MATERIAL DE APOYO PARA EL MONTAJE: Instrucciones de montaje / ilustraciones paso a paso / planos y plantillas impresos a escala.

PREPARACIÓN DEL MATERIAL: Para poder identificar correctamente las piezas precortadas, antes de extraerlas de las planchas de madera, marque en ellas la misma numeración que aparece en la hoja "IP" (identificación de piezas), incluida en las instrucciones.

INICIO DEL MONTAJE: Con la ayuda de un cúter y procurando no colocar los dedos en la línea de corte, desprenda las piezas de las planchas eliminando los pequeños nervios que las sujetan. Seguidamente lije con suavidad las piezas con papel de lija de grano fino, para eliminar el repelo de las mismas. El orden numérico del paso a paso indica el orden de elaboración y colocación de las piezas. Es importante comprobar el ajuste de las piezas antes de pegarlas definitivamente.

LISTONES Y VARILLAS: Los modelos incorporan varios tipos de listones y varillas para elaborar las diferentes piezas. La lista de piezas proporciona información sobre el tipo de material y medidas. En algunos casos es conveniente ajustar las medidas sobre el propio modelo, conforme avanzamos en el montaje. De esta manera se consigue un mejor ajuste.

PEGAMENTOS RECOMENDADOS: Cola blanca o de carpintero. Para las uniones de piezas de madera y de todas aquellas piezas que no ofrezcan resistencia.

Pegamento rápido. Para piezas que sean difíciles de sostener y que necesiten un secado casi instantáneo.

Cola de contacto o de zapatero. Para todas aquellas piezas que se forren con chapas finas de madera o metal. En todos los casos, lea siempre las instrucciones de uso del fabricante.

SERVICIO DE ATENCIÓN AL CLIENTE: Para cualquier duda o información sobre el montaje de nuestros productos, puede contactar con nuestro Servicio Técnico en la dirección:

www.occre.com. Le atenderemos con mucho gusto.

BEFORE STARTING, MAKE SURE YOU HAVE ALL THE SUPPORT MATERIAL FOR ASSEMBLING THE MODEL:

Assembly Instructions / Step by step pictures / Plans and templates printed to scale.

PREPARING THE MATERIAL: In order to correctly identify the precut parts, before removing them from the wooden sheets, mark on them the same numbers that appear on the "IP"

(Part Identification) Sheet included with the instructions.

STARTING THE ASSEMBLY: Using a cutter, and making sure you do not put your fingers along the cutting line, remove the parts from the wooden sheets, eliminating the small sprues that hold them in place. In continuation smoothly sand down the parts, using fine grain sandpaper, to eliminate the pickup of the parts. The numerical order indicates the order in which the different parts must be made up and fitted.

STRIPS AND RODS: These models incorporate a variety of different types of strips and rods with which to make up the different parts of the kit. The list of parts proportions information on the type of material and measurements. In some cases it is advisable to adjust the measurements on the basis of the model itself, as assembly progresses. In this way you will achieve a better fit.

RECOMMENDED GLUES: White, or carpenter's glue: For joining pieces of wood together. Mainly used for gluing together the skeleton. Quick-drying glue. For parts that are difficult to hold in their final position and which need to set instantly. Recommended for fitting small parts. Contact or cobbler's glue. For gluing into place the parts that are covered with fine wood veneer to set instantly. In all cases, always follow the manufacturer's recommendations.

CUSTOMER ATTENTION SERVICE: In the case of whatsoever doubt or further information that you may require regarding the assembly of our products, please contact our Technical Service online at the address: www.occre.com. We will be delighted to attend to you.

AVANT DE COMMENCER, VÉRIFIEZ TOUT LE MATÉRIEL DE SOUTIEN POUR LE MONTAGE:

PRÉPARATION DU MATÉRIEL: Pour pouvoir identifier correctement les pièces prédécoupées, avant de les extraire des planches de bois, inscrivez sur elles la même numérotation qui apparaît sur la page « IP » (identification des pièces) comprise dans les instructions.

DÉBUT DU MONTAGE: À l'aide d'un cutter, et en essayant de ne pas poser les doigts sur la ligne de découpe, séparez les pièces des planches en éliminant les petits nerfs qui les retiennent. Puis poncez doucement les pièces à l'aide d'un papier de verre à grain fin, pour éliminer le contrefil. L'ordre numérique des étapes photographiques et des plans indique l'ordre d'élaboration et d'installation des pièces.

LISTEAUX ET BAGUETTES: Les modèles intègrent plusieurs types de listeaux et de baguettes destinés à confectionner les différentes pièces. La liste des pièces indique le type de matériau et les dimensions des pièces. Il est parfois recommandé d'ajuster les mesures sur le modèle lui-même, au fur et à mesure que nous avançons dans le montage. De cette manière, on obtient un meilleur réglage.

COLLES RECOMMANDÉES: Colle blanche ou de menuisier: Pour les unions de pièces en bois et de toutes les pièces qui n'offrent pas de résistance. Colle à séchage rapide: Pour les pièces qui sont difficiles à maintenir dans leur position et qui requièrent un séchage pratiquement instantané. Colle de contact ou de cordonnier: Pour toutes les pièces qui sont recouvertes de fines plaques de bois ou de métal. Dans tous les cas, lisez toujours les instructions d'utilisation du fabriquant.

SERVICE CLIENT: Pour toute question ou information concernant le montage de nos produits, vous pouvez contacter notre Service Technique à l'adresse suivante: www.occre.com.

Nous répondrons avec plaisir à vos questions.

PRIMA D'INIZIARE, RIUNIRE TUTTO IL MATERIALE D'APPOGGIO PER IL MONTAGGIO: Istruzioni di montaggio, immagini passo per passo, planimetrie e modelli stampati in scala.

PREPARAZIONE DEL MATERIALE: Per poter identificare in maniera corretta i pezzi che sono stati ritagliati, prima di estrarli dai blister di legno occorre segnarli con la stessa numerazione che è indicata nella pagina "IP" (Identificazione pezzi) che si trova nelle istruzioni.

INIZIO DEL MONTAGGIO: Con l'aiuto di un cutter, ed evitando di collocare le dita lungo la linea di taglio, separare i pezzi dai blister eliminando i piccoli nervi che li mantengono attaccati.

In seguito, scartavetrare con delicatezza i pezzi, utilizzando una carta vetrata a grana fine, onde eliminare le sbavature degli stess. L'ordine numerico del passo per passo indica l'ordine d'elaborazione e di collocazione dei pezzi. È importante verificare che questi combacino bene, prima d'incollarli definitivamente.

ASTE E BACCHETTE: I modelli sono dotati di vari tipi di aste e bacchette per formare i diversi pezzi. L'elenco dei pezzi offre informazioni sul tipo di materiale e sulle misure. In alcuni casi è conveniente modificarne le misure quando sono sul modello, man mano che si avanza nel montaggio. In questo modo si potrà ottenere che combacino meglio.

COLLE RACCOMANDATE: Colla bianca o da falegname: Per unire tra loro i pezzi in legno e tutti quei pezzi che non presentino resistenza. Colla rapida: Per i pezzi difficili da sostenere e per i quali sia necessaria un'asciugatura quasi istantanea. Colla a contatto o da calzolaio: Per tutti quei pezzi che vengono rivestiti con fine lastre di legno o di metallo. In ogni caso, leggere sempre le istruzioni d'uso del produttore.

SERVIZIO ASSISTENZA CLIENTE: Per qualsiasi dubbio o informazione sul montaggio dei nostri prodotti, contattare il nostro Servizio Tecnico al seguente indirizzo: www.occre.com.

Seremo lieti di potervi aiutare.

BEVOR SIE MIT DEM ZUSAMMENBAU BEGINNEN, LEGEN SIE SICH BITTE ALLE HILFSMATERIALIEN FÜR DIE MONTAGE BEREIT:

Bastelanleitung / Maßstabgerechte Skizzen und Schablonen / Skizzen und Vorlagen.

VORBEREITUNG DER MATERIALIEN: Damit die einzelnen Bauteile korrekt zugeordnet werden können, empfehlen wir, auf den Holzplättchen vor dem Herausnehmen mit einem Bleistift die Nummer auf dem Blatt IP (Identifikation Teile) zu markieren.

BEGINN DES ZUSAMMENBAUS: Die Teile mit einem Schneidwerkzeug (Cutter) herauslösen und die kleinen Befestigungsenden entfernen. Dabei darauf achten, die Finger nicht zu verletzen. Danach die Teile vorsichtig mit feinem Schmirgelpapier säubern, um ausgefranste Ränder zu entfernen. Die Nummernfolge der Schritte auf Fotos und Skizzen gibt an, in welcher Reihenfolge die Teile zusammengebaut werden.

LEISTEN UND STÄBE: Die Modelle enthalten mehrere Arten von Leisten und Stäben, aus denen die einzelnen Teile des Bausatzes geformt werden. In einigen Fällen kann es angebracht sein, die Maße im Zuge des Zusammenbaus entsprechend dem Modell anzupassen. Auf diese Weise wird eine bessere Passform erricht.

EMPFOHLENE KLEBSTOFFE: Weißleim (Tischlerleim): Zum Kleben von Strukturteilen und allen nachgiebigen Teilen. Sekundenkleber: Für schwer zu haltende Teile, die schnell verklebt werden müssen. Kontaktkleber (Schusterleim): Für alle Teile, die mit dünnen Holz- oder Metallstücken zum Beplanken oder Verkleiden beklebt werden. Bitte beachten Sie stets die Hinweise des Herstellers.

UNSER KUNDENDIENST: Bei Fragen zum Aufbau unserer Modelle steht Ihnen unser Kundendienst zur Verfügung. Sie erreichen uns online unter: www.occre.com.

Wir stehen Ihnen gern mit Rat und Tipps zur Verfügung.

FOTO 1. Encole y encaje los soportes **2** y **3** sobre la plataforma **1**. Procure queden perpendiculares a la plataformas. Use cola blanca.

FOTO 2. Encaje los frentes **4** contra los bancos. Encole el entarimado **5** del suelo, dejando 1 mm aproximadamente entre listón y listón. Use cola blanca. Pinte el suelo de gris claro. Pinte las piezas siguiendo la muestra orientativa de la pagina 7, de las fotos del paso a paso.

FOTO 3. Forre los frentes con las chapas **6**. Encaje y encole la tabla central **7**, seguidamente y de forma alterna, con los listones **8, 9** y **10**. Finalmente los remates **11**. Use cola blanca. Lije y barnice.

FOTO 4. Tiña de color sapelli y barnice los marcos **12**. Corte y encole los cristales **13**, en los marcos. Utilice pegamento rápido. Haga esta operación con sumo cuidado. Use cantidades mínimas de pegamento, para evitar que se “empañe” el acetato.

FOTO 5. Tiña de color sapelli una cara de las puertas **14** y **15**. Pinte de color verde el otro lado, orientese por los ángulos superiores de las puertas. Encole los cristales **16** y **17** en las puertas. Pinte de color oro los tiradores **18** y encóclelos con pegamento rápido por ambos lados de las puertas.

FOTOS 6 a 8. Pinte de color crema una de las caras de los frontales **19** y **21**, dejando el central **20** sin pintar. Encole los frontales **19** sobre los **20**, procurando alinearlos perfectamente. Coloque las puertas, con la parte verde hacia el exterior. Pegue los marcos **12** en los frontales **19** y **21**. Encole el frontal **21** sobre los **20**, formando un “sándwich”. Las puertas quedan entre ellos. Recorte y encole los adornos **22**. Dejar libres los agujeros del frontal. Utilice cola blanca. Con pegamento rápido encole las barras protectoras de los cristales **23**.

FOTO 9. Encole los frontales. Encole los laterales **25** y los laterales **26**. Entre ellos los listones **24**. Utilice cola blanca. Ayúdese con los clavos **A**. Enmasille y lije para unificar las uniones. Pinte de color crema los laterales por ambos lados.

FOTO 10. Pegue con cola de contacto transparente, los cristales de los laterales de la plataforma **27**. Pinte de gris claro el interior de las vigas **28** y pegue éstas con cola blanca sobre los laterales.

FOTO 11. Encaje y encole con cola blanca los laterales del sobretecho **29**. Encole por el interior los cristales **30**, use cola de contacto transparente. Pegue con cola blanca las vigas **31**. Píntelas de gris claro.

FOTOS 12 y 13. Marque las distancias en la pieza **32**, y pegar los marcos **33, 34** y **35** para formar las puertas de la mesa. Pinte de verde. Encole el conjunto en las plataformas de acceso **36**. Use cola blanca. Píntelas de gris claro.

FOTO 14. Encaje y encole los soportes **37** y los refuerzos **38** de la mesa de mandos. Use cola blanca. Haga un agujero de Ø 0,75 mm e introduzca un cáncamo B, doblándolo hacia abajo.

FOTO 15. Encole el frente exterior **39** y los laterales **40**. Entre ellos encole los listones **41** para formar la curva. Utilice cola blanca. Enmasille y lije hasta unificar la superficie de las curvas.

FOTO 16 y 17. Encaje y encole las bases de las mesas **42** y en el centro de ésta las bases de las manetas **43**. Pinte de negro la parte superior y de verde los cantos. Pinte de color crema los laterales y el frente. Forme el entarimado con los listones **44**, dejando un espacio de 1 mm aproximadamente entre ellos. Deje libre los agujeros para las barras. Pinte de gris claro. Encole las plataformas de acceso en la plataforma. Utilice cola blanca y las puntas **A**.

FOTO 18. Forme con hilo de latón el gancho **45** (ver plantillas), e introdúzcalo a través de la anilla **46** en la mesa. Sujetar la maneta **47**. Encole también las manetas **48** y **49**. Use pegamento rápido. Pinte todas estas piezas de negro y la parte delantera de las plataformas.

FOTO 19. Encaje y encole los soportes **50** y los pasamanos **51**. Use cola blanca. Pase las barras **52** por los agujeros y péguelas manteniendo paralelo los soportes del techo con el suelo. Utilice pegamento rápido. Pegue con cola blanca una viga **53** adosada a los frontales de la plataforma. Pinte de gris la parte inferior de los soportes y la viga.

FOTO 20. Recorte el sobrante de las barras **52** una vez secas. Pegue con cola blanca las otras vigas del techo **53** a las distancias indicadas. Encaje y encole las barras horizontales **54** y el claxon **55**. Use pegamento rápido. Pinte de verde las barras y pasamanos. De negro el claxon.

FOTO 21. Comience a forrar el techo con los listones **56** uno a cada lado, continúe con los listones **57** y finalice con los **58**. Utilice pegamento de secado rápido.

FOTOS 22 a 24. Pinte las lámparas **59** de blanco y negro. Péguelas usando pegamento rápido al listón **60**, a las distancias indicadas. Encole el listón con las lámparas hacia el interior, justo en el centro del sobretecho, dejando que sobresalga 5 mm de los frontales. A cada lado, encole un listón estrecho **61** y prosiga con los **60** hasta cubrir el sobretecho. Use cola blanca. Enmasille todas las juntas y lije bien hasta dejar una superficie lisa. Encole los remates del techo de la plataforma **62**. Comience desde la parte central hacia los lados. Utilice pegamento rápido.

FOTO 25. Pinte de gris claro el interior del techo y los remates. Pinte de negro las palancas **63** y péguelas al techo con pegamento rápido.

FOTO 26. Encole centradas las bases **64**. Encaje y encole las vigas **65**. Entre estas dos, encole el travesaño **66**. Utilice cola blanca.

FOTOS 27 a 29. Encaje y encole entre sí las piezas **67, 68** y **69** para formar el soporte de las ruedas. Inserte el eje **72** y los aros **70** y pegue las ruedas **73** en los extremos y las arandelas **74**. Pegue finalmente los aros al eje para centrar el conjunto y

que las ruedas giren libremente. Sujete el conjunto usando solo los tornillos **71** (no lo pegue al chasis) por si algún día quiere extraerlo para motorizarlo.

FOTOS 30 y 31. Encole las orlas **75** en los extremos de las vigas **76** y **77**. Encole estos centrándolos sobre la viga **78**. Use pegamento rápido. Pegue estos conjunto sobre las vigas **79**, con cola blanca. Procure alinear perfectamente esta piezas. Con una broca de Ø 1,5 mm haga un agujero en las muescas de la viga central para pasar los ejes de los muelles.

FOTO 32 y 33. Enrolle el hilo de Ø 1 mm sobre un trozo de hilo de Ø 1,5 mm para formar los muelles **80**, **81** y **82**. Córtelos a medida y colóquelos en las vigas. Inserte los ejes **83**, **84** y **85**. Fíjelos con las arandelas **86** y **87**. Use pegamento rápido. Pinte todo de color metal.

FOTO 34. Encole con pegamento rápido las ballestas **88**. Encole con cola blanca los soportes de las vigas **89** y **90**. Encole y clave los topes **91** a las arandelas **46**, con cola blanca. Con pegamento rápido pegue los topes buje a las vigas. Pinte todo de color metal.

FOTO 35. Pinte el fondo del tranvía de gris oscuro. Encaje y encole el tren de rodaje. Pegue las piezas **92**, **93** y **94**. Utilice pegamento rápido. Pinte las piezas colocadas de gris oscuro y el conjunto de ruedas en metal.

FOTOS 36 a 38. Forme los escalones con las piezas **95**, **96** y **97**. Use cola blanca. Píntelos de gris oscuro y péguelos en los huecos de las plataformas. Una entre si, dos piezas del soporte **98**, sujételas al parachoques **99** mediante el perno **100** (ver plantilla). Encaje y encole estas piezas en su lugar. Pinte en metal. Pegue con pegamento rápido el cuadro de apoyo **101** (ver plantilla). Pase una anilla **C** por el agujero del parachoques, una la cadena **102**. Por el otro extremo a un cáncamo **B**. Introdúcelo en el frente de la base. Pinte estas piezas de negro.

FOTO 39. Encole centrados los baos **103** y **104** a las distancias indicadas. Utilice cola blanca. Pinte todos los techos de color gris claro.

FOTO 40. Recorte y encole los letreros **105** y **106** y las líneas entre ventanas **107**. Encole los listones **108** pintados de verde. Use cola blanca. Las líneas **107** puede pintarlas de verde en vez de recortarlas del papel.

FOTO 41. En uno de los laterales del tranvía, encole las puertas **109** pintadas de verde y los pasamanos **110**. Utilice pegamento rápido.

FOTO 42. Encole los números **111** en los frontales. Use cola blanca. En una plataformas clave un cáncamo **B**, en la parte superior.

FOTO 43. Encole las pasarelas **112** sobre los baos. Use cola blanca.

FOTO 44. Encaje y encole las piezas **113** y **114**. Por la parte superior clave y encole la pieza **115** para formar la base del trole. Encólela en la parte central del sobretecho. Use cola blanca. Píntela, así como las pasarelas, de color gris oscuro.

FOTO 45. Encole en la base del trole **116** los tensores **117** y **118**. Haga un muelle **119** de forma similar a los realizados en *la foto 32*. Introduzca el eje **120** en el muelle y este por la base **121** en la que habremos hecho un agujero de Ø 1,5 mm. Una arandela **46** cerrará el conjunto. Use pegamento rápido. Pinte todo de color metal.

FOTO 46 y 47. Encole el trole **122** a la base y a los tensores. En el otro extremo pegue la rueda del trole **123**. Introduzca el enganche **124**. Pinte en metal. Entre la rueda y el enganche coloque el hilo **125**. Use pegamento rápido. Encole la base **126** a los soportes **127**. Encole con cola blanca el cartel **128**. Encole los faros **129** y **131** a los soportes **133** y pinte de negro. Pegue las decoraciones **130** y **132**. Use cola blanca. Encólelas en el techo con pegamento rápido.

Hemos realizado este modelo con un único motivo, hacerle pasar unos momentos agradables construyendo un objeto que reproduce un bello modelo a escala.

Si lo hemos conseguido, nuestro objetivo está cumplido. Gracias.

OCCRE

PHOTO 1. Glue and fit the supports **2** and **3** onto the platform **1**. Make sure they are perpendicular to the platform. Use white (carpenter's) glue.

PHOTO 2. Fit the bench fronts **4** to the bench supports. Glue the floorboards **5** to the platform, leaving approx. 1 mm gaps between each strip. Use white glue. Paint the floor a light grey colour. Paint the parts as shown in the guide on page 7 of the step by step photos.

PHOTO 3. Line the bench fronts with the sheet **6**. Fit and glue, first the central board **7**, into place and then, the strips **8, 9** and **10**, alternating them. Finally glue into place the finishes **11**. Use white glue. Sand down and varnish.

PHOTO 4. Stain the colour of sapelli wood and varnish the frames **12**. Cut out and glue the window panes **13** into the frames. Use quick drying glue. Carry out this operation with extreme care. Use minimal amounts of glue to avoid "tarnishing" the acetate.

PHOTO 5. Stain one side of the doors **14** and **15** the colour of sapelli wood. Paint the other side green, be guided by the top angles of the doors. Glue the window panes **16** and **17** to the doors. Paint the door handles **18** a gold colour and glue them in place on both sides of the doors using quick drying glue.

PHOTOS 6 to 8. Paint one side of the front panels **19** and **21**, a cream colour. Leaving the centre front panel unpainted **20**. Glue the front panel **19** and **20** together, making sure they are perfectly aligned. Fit the doors, with the green part towards the exterior. Glue the frames **12** in place on front panels **19** and **21**. Glue the front panel **21** to front panel **20**, making a sandwich, holding the doors in place between them. Cut out and glue into place the adornments **22**. Do not cover over the holes in the front panel. Use white glue. Then using quick drying glue fit and glue the window pane **23** protective bars into place.

PHOTO 9. Glue the front panels. Glue the sides **25** and the sides **26**, and between them glue the strips **24** into place. Use white glue. Use the pins **A** to assist with this work. Fill in with putty and sand down to smooth over the joints. Paint the side panels cream colour, on both sides.

PHOTO 10. Using contact adhesive glue the window panes **27** into place in the platform's side panels. Paint the interior of the beams **28** in light grey and glue them into place on the sides using white glue.

PHOTO 11. Fit and glue, using white glue, the sides of the rooftop **29**. Glue the windows **30** from the inside, using transparent contact adhesive. Glue the beams **31** using white glue. Paint them light grey.

PHOTOS 12 & 13. Mark out the distances on the part **32**, and glue on the frames **33, 34** and **35** to make up the table doors. Paint green. Glue this assembly to the boarding platforms **36**. Use white glue. Paint light grey.

PHOTO 14. Fit and glue the control table supports **37** and reinforcements **38** into place. Use white glue. Make a 0.75 mm diameter hole and insert an eyebolt **B**, bending it downwards.

PHOTO 15. Glue the exterior table front **39** and sides **40** together. Between them glue the rounded corner strips **41** to form the curve. Use white glue. Fill in with putty and sand down to smooth out the curved surfaces.

PHOTOS 16 & 17. Fit and glue the table bases of the controls tables **42** and in the centre of these the lever bases **43**. Paint the top part black and the edges green. Paint the sides and the front cream. Make up the flooring with the strips **44**, leaving an approximately 1 mm gap between them. Do not cover over the holes for the bars. Paint light grey. Glue the boarding platforms to the main platform. Use white glue and the pins **A**.

PHOTO 18. Using brass wire make up the hook **45** (see templates) and insert it into the ring **46** on the table. Fix the lever **47** and also glue into place the levers **48** and **49**. Use quick drying glue. Paint all of these parts and the front part of the platforms black.

PHOTO 19. Fit and glue the supports **50** and the handrails **51**. Use white glue. Push the bars **52** through the holes and glue them in place, making sure that the roof supports are parallel with the floor. Use quick drying glue. Using white glue, fit and glue the beam **53** up against the fronts of the platform. Paint the underside of the beam supports grey.

PHOTO 20. Trim off any excess length from the bars **52** once dry. Using white glue fit and glue the other roof beams **53** at the distances indicated. Fit and glue the horizontal bars **54** and the claxon **55**. Use quick drying glue. Paint the bars and handrails green. Paint the claxon black.

PHOTO 21. Start to line the roof using the strips **56** one on each side, then continue with the strips **57** and finish off with the strips **58**. Use quick drying glue.

PHOTOS 22 to 24. Paint the lamps **59** black and white. Using quick drying glue, glue the strips **60** at the distances indicated. Glue the strip with the lamps facing the interior, right in the centre of the roof, allowing it to stick out 5 mm beyond the fronts. On each side glue a narrow strip **61** and then a strip **60** until the rooftop has been covered. Use white glue. Fill in the joints with putty and sand them down until you leave a smooth surface. Glue the lining **62** into place on the roof of the platform. Start from the centre and work out towards the sides. Use quick drying glue.

PHOTO 25. Paint the inside of the roof and the finishes light grey. Paint the levers **63** black and glue them to the roof using quick drying glue.

PHOTO 26. Glue the bases **64** in a centred position. Fit and glue the beams **65** into place. Between the two beams glue the crossbar **66**. Use white glue.

PHOTOS 27 to 29. Fit and glue together the parts **67**, **68** and **69**, to make up the support for the wheels. Insert the axle **72** and the rings **70** and glue the wheels **73** to the ends of the axles and the washers **74**. Finally glue the rings to the axle to centre the assembly, making sure that the wheels can turn freely. Fit the assembly into place using just the screws **71** (do not glue it to the chassis in case one day you decide to remove it in order to motorise the model).

PHOTOS 30 & 31. Glue the trim **75** to the ends of the beams **76** and **77** and glue into place, centred on the beam **78**. Use quick drying glue. Then glue these assemblies onto the beams **79**, using white glue. Make sure that these parts are perfectly aligned. Using a 1.5 mm diameter drill bit make a hole in the slots in the central beam, into which the shafts of the springs can be inserted.

PHOTOS 32 & 33. Wind the 1 mm diameter wire round lengths of 1.5 mm wire to make up the springs **80**, **81** and **82**. Cut them to size and fit them to the beams. Insert the shafts **83**, **84** and **85**. Attach them with washers **86** and **87**. Use quick drying glue. Paint the whole assembly metal colour.

PHOTO 34. Using quick drying glue, glue the plate springs **88** into place. Using white glue, glue the supports **89** and **90** into place. Glue and pin the stops **91** to the washers **46**, using white glue. Using quick drying glue, glue the bushing stops to the beams. Paint the whole assembly metal colour metal.

PHOTO 35. Paint the bottom of the tram dark grey. Fit into place and glue the rolling gear. Glue on the parts **92**, **93** and **94**. Use quick drying glue. Paint the fitted parts dark grey and the wheel assemblies metal colour.

PHOTOS 36 to 38. Make up the steps using the parts **95**, **96** and **97**. Use white glue. Paint them dark grey and glue them into the gaps in the platforms. Join together the two parts of the supports **98** and attach them to the bumpers **99** using the pin **100** (see template). Fit and glue these parts into place. Paint them metal colour. Using quick drying glue, glue the support frame **101** (see template). Insert a ring **C** into the hole in the bumper, attach the chain **102**. Attach the other end of the chain to an eyebolt **B** and insert it into the base of the front. Paint these parts black.

PHOTO 39. Centre and glue the beams **103** and **104** at the indicated distances. Use white glue. Paint all of the roofs light grey.

PHOTO 40. Cut out and glue the lettering **105** and **106** and the lines for between the windows **107**. Glue the strips **108**, painted green. Use white glue. You can paint the lines **107** green instead of cutting them out of the paper.

PHOTO 41. On one of the sides of the tram, glue the gates **109** painted green and the handrails **110**. Use quick drying glue.

PHOTO 42. Glue the numbers **111** to the fronts. Use white glue. Onto one of the platforms pin an eyebolt **B**, at the top.

PHOTO 43. Glue the walkways **112** onto the beams. Use white glue.

PHOTO 44. Fit and glue the parts **113** and **114**. On top pin and glue the part **115** to form a base for the trolley pole. Glue it to the central part of the rooftop. Use white glue. Paint this part, and also the walkways, dark grey.

PHOTO 45. Glue the base of the trolley pole **116** to the drawbars **117** and **118**. Make up a spring **119** in a similar way to the springs made in photo 32. Insert the shaft **120** through the spring and into the base **121**, in which you will have made a 1.5 mm diameter hole. A washer **46** will close off the assembly. Use quick drying glue. Paint the whole assembly dark grey.

PHOTOS 46 & 47. Glue the trolley pole **122** to the base and to the drawbars. At the other end glue the trolley pole wheel **123**. Insert the hook **124**. Paint it metal colour. Between the wheel and the hook attach the thread **125**. Use quick drying glue. Glue the base **126** to the supports **127**. Glue the sign **128** in place using white glue. Attach the headlights **129** and **131** to the supports **133** and paint them black. Glue on the decorations **130** and **132**. Use white glue. Glue them to the roof using quick drying glue.

We have prepared this model for the sole purpose of trying to ensure that you will have a good time putting together this beautiful scale reproduction.

If you have had fun then we have achieved our aim. Thank you.

OCCRE

PHOTO 1. Coller et emboîter les supports **2** et **3** sur la plate-forme **1**. Veiller à ce qu'ils soient perpendiculaires aux plates-formes. Utiliser de la colle blanche.

PHOTO 2. Emboîter les faces **4** contre les bancs. Coller le plancher **5** en laissant environ 1 mm entre chaque listeau. Utiliser de la colle blanche. Peindre le sol en gris clair. Peindre les pièces en suivant les échantillons de couleur proposés à la page 7 dans la séquence pas à pas.

PHOTO 3. Recouvrir les faces avec les plaques **6**. Emboîter et coller la planche centrale **7**, puis, de façon alternée, les listeaux **8, 9** et **10**. Terminer par les finitions **11**. Utiliser de la colle blanche. Poncer et vernir.

PHOTO 4. Teinter en couleur sapelli et vernir les encadrements **12**. Découper et coller les vitres **13** sur les deux encadrements. Utiliser de la colle à prise rapide. Faire cette opération avec le plus grand soin. Utiliser de très petites quantités de colle pour éviter que l'acétate ne « s'embue ».

PHOTO 5. Teinter en couleur sapelli une de deux faces des portes **14** et **15**. Peindre l'autre face en vert, en s'orientant à l'aide des angles supérieurs des portes. Coller les vitres **16** et **17** sur les portes. Peindre en couleur dorée les poignées **18** et les coller avec de la colle à prise rapide de chaque côté des portes.

PHOTOS 6 à 8. Peindre en couleur crème une des faces des panneaux **19** et **21**. Ne pas peindre le panneau central **20**. Coller les panneaux **19** sur les panneaux **20** en veillant à les aligner parfaitement. Placer les portes, la partie verte orientée vers l'extérieur. Coller les encadrements **12** sur les panneaux **19** et **21**. Coller le panneau **21** sur les panneaux **20** de sorte à former un « sandwich ». Les portes sont situées entre ceux-ci. Découper et coller les garnitures **22**. Ne pas recouvrir les orifices du panneau. Utiliser de la colle blanche. Utiliser de la colle à prise rapide pour coller les barres de protection des vitres **23**.

PHOTO 9. Coller les panneaux. Coller les côtés **25** et **26** et, entre ceux-ci, les listeaux **24**. Utiliser de la colle blanche. Utiliser les clous **A**. Enduire de mastic puis poncer pour unifier les unions. Peindre les deux faces des côtés en couleur crème.

PHOTO 10. Coller avec de la colle de contact transparente les vitres des côtés de la plate-forme **27**. Peindre en gris clair l'intérieur des poutres **28** et coller celles-ci avec de la colle blanche sur les côtés.

PHOTO 11. Emboîter et coller avec de la colle blanche les côtés du toit **29**. Coller les vitres **30** de l'intérieur en utilisant de la colle de contact transparente. Coller les poutres **31** avec de la colle blanche et les peindre en gris clair.

PHOTOS 12 et 13. Marquer les distances sur la pièce **32** et coller les encadrements **33, 34** et **35** pour former les portes de la table. Peindre en vert. Coller l'ensemble sur les plates-formes d'accès **36**. Utiliser de la colle blanche. Peindre en gris clair.

PHOTO 14. Emboîter et coller les supports **37** et les renforts **38** de la table de commandes. Utiliser de la colle blanche. Percer un orifice de Ø 0,75 mm et introduire une cheville à œillet **B**, en la pliant vers le bas.

PHOTO 15. Coller la face extérieure **39** et les côtés **40**. Coller entre eux les listeaux **41** pour former la courbe. Utiliser de la colle blanche. Enduire de mastic et poncer pour unifier la surface des courbes.

PHOTOS 16 et 17. Emboîter et coller les bases de la table **42** et, au centre de celle-ci, les bases des manettes **43**. Peindre la partie supérieure en noir et les arêtes en vert. Peindre les côtés et la face extérieure en couleur crème. Former le plancher avec les listeaux **44** en les séparant d'environ 1 mm. Laissez les orifices libres pour les barres. Peindre en gris clair. Coller les plates-formes d'accès sur la plate-forme. Utiliser de la colle blanche et les pointes **A**.

PHOTO 18. Former le crochet **45** avec du fil de laiton (voir modèles), et l'introduire dans la table à travers l'anneau **46**. Fixer la manette **47**. Coller également les manettes **48** et **49**. Utiliser de la colle rapide. Peindre toutes ces pièces et l'avant des plates-formes en noir.

PHOTO 19. Emboîter et coller les supports **50** et les mains courantes **51**. Utiliser de la colle blanche. Faire passer les barres **52** dans les orifices et les coller en maintenant les supports du plafond parallèles au sol. Utiliser de la colle à prise rapide. Coller avec de la colle blanche une poutre **53** adossée aux panneaux de la plate-forme. Peindre en gris la partie inférieure des supports et la poutre.

PHOTO 20. Découper l'excédent des barres **52** lorsqu'elles sont sèches. Coller avec de la colle blanche les autres poutres du plafond **53** aux distances indiquées. Emboîter et coller les barres horizontales **54** et le klaxon **55**. Utiliser de la colle à prise rapide. Peindre en vert les barres et les mains courantes. Et le klaxon en noir.

PHOTO 21. Commencer à recouvrir le plafond à l'aide des listeaux **56** (un de chaque côté), puis continuer avec les listeaux **57** et terminer avec les listeaux **58**. Utiliser de la colle à séchage rapide.

PHOTOS 22 à 24. Peindre les lampes **59** en noir et blanc. Coller ces pièces avec de la colle à prise rapide sur le listeau **60**, aux distances indiquées. Coller le listeau avec les lampes vers l'intérieur, juste au centre du toit, en le faisant dépasser de 5 mm des panneaux. Coller de chaque côté un listeau étroit **61** et continuer avec les listeaux **60** de sorte à recouvrir le toit. Utiliser de la colle blanche. Enduire tous les joints de mastic puis poncer soigneusement de sorte à obtenir une surface lisse. Coller les finitions du toit de la plate-forme **62**. Partir de la partie centrale en allant vers les côtés. Utiliser de la colle à prise rapide.

PHOTO 25. Peindre en gris clair l'intérieur du toit et les finitions. Peindre les leviers **63** en noir et les coller sur le toit avec de la colle à prise rapide.

PHOTO 26. Coller les bases **64** bien centrées. Emboîter et coller les poutres **65**. Coller la traverse **66** entre ces deux pièces. Utiliser de la colle blanche.

PHOTOS 27 à 29. Emboîter et coller ensemble les pièces **67**, **68** et **69** pour former le support des roues. Introduire l'essieu **72** et les anneaux **70**, puis coller les roues **73** aux extrémités et les rondelles **74**. Coller finalement les anneaux sur l'essieu pour centrer l'ensemble et pour que les roues tournent librement. Fixer l'ensemble en n'utilisant que les vis **71** (ne pas les coller au châssis) pour le cas où l'on souhaiterait le retirer à l'avenir pour le motoriser.

PHOTOS 30 et 31. Coller les garnitures **75** aux extrémités des poutres **76** et **77**. Coller ces dernières en les centrant sur la poutre **78**. Utiliser de la colle à prise rapide. Coller ces ensembles sur les poutres **79** avec de la colle blanche. Veiller à aligner parfaitement ces pièces. Percer un trou à l'aide d'un foret de Ø 1,5 mm dans les encoches de la poutre centrale pour faire passer les axes des ressorts.

PHOTOS 32 et 33. Enrouler le fil de Ø 1 mm sur un morceau de fil de Ø 1,5 mm pour former les ressorts **80**, **81** et **82**. Couper ces pièces sur mesure et les placer sur les poutres. Introduire les axes **83**, **84** et **85** et les fixer avec les rondelles **86** et **87**. Utiliser de la colle à prise rapide. Peindre l'ensemble en couleur métal.

PHOTO 34. Coller les ressorts **88** avec de la colle à prise rapide. Coller avec de la colle blanche les supports des poutres **89** et **90**. Coller et clouer les butées **91** sur les rondelles **46** avec de la colle blanche. Coller les frettes sur les poutres en utilisant de la colle à prise rapide. Peindre l'ensemble en couleur métal.

PHOTO 35. Peindre le fond du tramway en gris foncé. Emboîter et coller le train roulant. Coller les pièces **92**, **93** et **94**. Utiliser de la colle à prise rapide. Peindre les pièces placées en gris foncé et l'ensemble de roues en couleur métal.

PHOTOS 36 à 38. Assembler les marches avec les pièces **95**, **96** et **97**. Utiliser de la colle blanche. Peindre ces pièces en gris foncé et les coller dans les creux des plates-formes. Unir deux pièces du support **98**, les fixer aux pare-chocs **99** à l'aide du tenon **100** (voir modèle). Emboîter et coller ces pièces à leur place. Peindre en couleur métal. Coller avec de la colle à prise rapide le cadre d'appui **101** (voir modèle). Faire passer un anneau **C** dans l'orifice du pare-chocs. Unir la chaîne **102**, à l'autre extrémité, à une cheville à œillet **B**. Introduire la pièce sur l'avant de la base. Peindre ces pièces en noir.

PHOTO 39. Coller bien centrés les barrots **103** et **104** aux distances indiquées. Utiliser de la colle blanche. Peindre tous les plafonds en gris clair.

PHOTO 40. Découper et coller les écriteaux **105** et **106** et les lignes entre les fenêtres **107**. Coller les listeaux **108** peints en vert. Utiliser de la colle blanche. On peut peindre les lignes **107** en vert au lieu de les découper dans le papier.

PHOTO 41. Coller sur un des côtés du tramway les portes **109** peintes en vert et les mains courantes **110**. Utiliser de la colle rapide.

PHOTO 42. Coller les numéros **111** sur les façades. Utiliser de la colle blanche. Clouer une cheville à œillet **B** sur la partie supérieure d'une plate-forme.

PHOTO 43. Coller les passerelles **112** sur les barrots. Utiliser de la colle blanche.

PHOTO 44. Emboîter et coller les pièces **113** et **114**. Clouer et coller, par la partie supérieure, la pièce **115** pour former la base trolley. Coller cette pièce sur la partie centrale du toit. Utiliser de la colle blanche. Peindre cette pièce et les passerelles en gris foncé.

PHOTO 45. Coller les tendeurs **117** et **118** dans la base trolley **116**. Faire un ressort **119** en procédant comme sur la photo 32. Introduire l'essieu **120** dans le ressort et ce dernier dans la base **121** dans laquelle on aura percé un trou de Ø 1,5 mm. L'ensemble sera fermé par une rondelle **46**. Utiliser de la colle à prise rapide. Peindre l'ensemble en couleur métal.

PHOTOS 46 et 47. Coller le trolley **122** sur la base et sur les tendeurs. Coller la roue du trolley **123** à l'autre extrémité. Introduire le crochet **124**. Peindre en couleur métal. Placer le fil **125** entre la roue et le crochet. Utiliser de la colle à prise rapide. Coller la base **126** sur les supports **127**. Coller le panneau **128** avec de la colle blanche. Coller les phares **129** et **131** sur les supports **133** et les peindre en noir. Coller les décorations **130** et **132**. Utiliser de la colle blanche. Coller ces pièces sur le toit avec de la colle à prise rapide.

Nous avons réalisé cette maquette dans le seul but de vous faire passer un moment agréable en construisant un objet qui reproduit un beau modèle à échelle.

Si nous y sommes parvenus, nous aurons atteint notre objectif. Merci.

OCCRE

FOTO 1. Incollare ed incastrare i supporti **2** e **3** sulla piattaforma **1**. Fare attenzione che siano ben perpendicolari alle piattaforme. Usare della colla bianca.

FOTO 2. Incastrare gli elementi **4** contro le sedute. Incollare il rialzo **5** del pavimento, lasciando circa 1 mm tra listello e listello. Usare della colla bianca. Pitturare in grigio chiaro il pavimento. Pitturare i pezzi seguendo il campione orientativo presente nella pagina 7, delle foto del passo a passo.

FOTO 3. Rivestire la parti frontali con le lamine **6**. Incastrare ed incollare la tavola centrale **7**, poi in modo alternato, servirsi dei listelli **8, 9** e **10**. Infine le rifiniture **11**. Usare della colla bianca. Scartavetrare e verniciare.

FOTO 4. Tingere di color sapelli e verniciare **12**. Tagliare ed incollare i vetri **13**, sugli infissi. Servirsi della colla a presa rapida. Realizzare quest'operazione con la massima cura. Usare quantità minime di colla, per evitare che l'acetato si sporchi.

FOTO 5. Tingere di color sapelli un lato delle portiere **14** e **15**. Pitturare di colore verde il lato opposto, orientarsi seguendo gli angoli superiori delle portiere. Incollare i vetri **16** e **17** sulle portiere. Pitturare di colore oro le maniglie **18** ed incollarle con della colla a presa rapida sui due lati delle portiere.

FOTOS 6 a 8. Pitturare di colore crema uno dei lati dei frontali **19** e **21**, lasciando la parte centrale **20** non pitturata. Incollare i frontali **19** sui **20**, cercando di farli allineare perfettamente. Collocare le portiere, con la parte verde rivolta verso l'esterno. Incollare gli infissi **12** sui i frontali **19** e **21**. Incollare i frontali **21** sui **20**, formando un "sandwich". Le portiere rimangono tra di loro. Ritagliare ed incollare gli adorni **22**. Lasciare liberi i fori della parte frontale. Servirsi colla bianca. Con della colla a presa rapida incollare le sbarre di protezione dei vetri **23**.

FOTO 9. Incollare i frontali. Incollare i laterali **25** ed i laterali **26**. Anche i listelli **24** tra di loro. Servirsi colla bianca. Aiutarsi con dei chiodi **A**. Usare del mastice e poi scartavetrare para unificare le unioni. Pitturare di colore crema i laterali sui due lati.

FOTO 10. Incollare con della colla da contatto trasparente, i vetri dei laterali della piattaforma **27**. Pitturare in color grigio chiaro l'interno delle travi **28** ed incollare le travi con della colla bianca sui laterali.

FOTO 11. Incastrare ed incollare con colla bianca i laterali del sopratetto **29**. Incollare dalla parte interna i vetri **30**, usare della colla da contatto trasparente. Incollare con della colla bianca le travi **31**. Pitturarle in color grigio chiaro.

FOTOS 12 e 13. Segnare le distanze sul pezzo **32**, ed incollare gli infissi **33, 34** e **35** per dare forma alle portiere del tavolo. Pitturare in verde. Incollare il pezzo sulle piattaforme d'accesso **36**. Usare della colla bianca. Pitturarli in color grigio chiaro.

FOTO 14. Incastrare ed incollare i supporti **37** ed i rinforzi **38** del tavolo strumenti. Usare della colla bianca. Realizzare un foro da \varnothing 0,75 mm ed introdurre una caviglia di ferro ad anello **B**, piegandola all'ingiù.

FOTO 15. Incollare la parte esterna **39** ed i laterali **40**. Tra questi incollare i listelli **41** per formare la parte ricurva. Servirsi colla bianca. Usare del mastice e scartavetrare sino ad unificare bene la superficie delle curve.

FOTOS 16 e 17. Incastrare ed incollare le basi dei tavoli **42** e nel centro le basi delle leve **43**. Pitturare in color nero la parte superiore e di verde gli angoli. Pitturare di colore crema i laterali e la parte frontale. Formare il rialzo con i listelli **44**, lasciando uno spazio di circa 1 mm tra di loro. Lasciare liberi i fori per le sbarre. Pitturare in grigio chiaro. Incollare le piattaforme d'accesso sulla piattaforma. Servirsi di colla bianca e delle punte **A**.

FOTO 18. Con un filo d'ottone dare forma al gancio **45** (vedere gli schemi), ed introdurlo attraverso l'anello **46** sul tavolo. Bloccare la leva **47**. Incollare anche le leve **48** e **49**. Usare della colla a presa rapida. Pitturare tutti questi pezzi in color nero e la parte anteriore delle piattaforme.

FOTO 19. Incastrare ed incollare i supporti **50** e i corrimano **51**. Usare della colla bianca. Passare le sbarre **52** nei fori ed incollare e mantenendole ben paralleli i supporti del tetto con il pavimento. Servirsi di colla a presa rapida. Incollare con della colla bianca una trave **53** poggiati sui frontali de sulla piattaforma. Pitturare in color grigio la parte inferiore dei supporti e la trave.

FOTO 20. Ritagliare la parte in più delle sbarre **52** non appena asciutte. Incollare con della colla bianca le altre travi del tetto **53** alle distanze indicate. Incastrare ed incollare le sbarre orizzontali **54** ed il claxon **55**. Usare della colla a presa rapida. Pitturare in color verde le sbarre ed i corrimano, ein nero il claxon.

FOTO 21. Iniziare a rivestire il tetto con i listelli **56** ognuno su di un lato, e poi continuare con i listelli **57** e concludere con i **58**. Servirsi di colla che si secchi subito.

FOTOS 22 a 24. Pitturare le lampade **59** in bianco e nero. Incollarle usando della colla a presa rapida sul listello **60**, alle distanze indicate. Incollare il listello con le lampade rivolte verso l'esterno, proprio al centro del sopratetto, lasciando che fuoriesca di 5 mm dai frontali. Su ogni lato, incollare un listello stretto **61** e continuare con i pezzi **60** sino a copertura totale del sopratetto. Usare della colla bianca. Ricoprire con del mastice tutte le unioni e scartavetrare con cura sino ad ottenere una superficie ben liscia. Incollare le rifiniture del tetto sulla piattaforma **62**. Iniziare dalla parte centrale spostandosi verso i lati. Servirsi della colla a presa rapida.

FOTO 25. Pitturare in grigio chiaro l'interno del tetto e le rifiniture. Pitturare in nero le leve **63** ed incollarle sul tetto servendosi di colla a presa rapida.

FOTO 26. Incollare ben centrate le basi **64**. Incastrare ed incollare le travi **65**. Tra questi due pezzi, incollare la traversa **66**. Servirsi di colla bianca.

FOTOS 27 a 29. Incastrare ed incollare tra di loro i pezzi **67**, **68** e **69** per formare il supporto delle ruote. Inserire l'asse **72** e gli anelli **70** ed incollare le ruote **73** sulle estremità e le rondelle **74**. Incollare infine gli anelli all'asse per ben centrare il pezzo in modo che le ruote possano girare liberamente. Bloccare il pezzo servendosi solo delle viti **71** non incollarlo allo chassis, nel caso in cui in futuro si voglia estrarlo per aggiungervi un motorino.

FOTOS 30 e 31. Incollare gli orli **75** sull'estremità delle travi **76** e **77**. Incollarli ben centrati sulla trave **78**. Usare della colla a presa rapida. Incollare questi pezzi sulle travi **79**, con della colla bianca. Cercare di mettere ben in linea tutti questi pezzi. Con una punta da Ø 1,5 mm realizzare un foro sulle tacche della trave centrale per poterci passare gli assi delle molle.

FOTOS 32 e 33. Arrotolare il filo da Ø 1 mm su di un pezzo di filo da Ø 1,5 mm per creare le molle **80**, **81** e **82**. Tagliarle a metà e collocarle sulle travi. Inserire le assi **83**, **84** e **85**. Fissarli con delle rondelle **86** e **87**. Usare della colla a presa rapida. Pitturare il tutto in color metallo.

FOTO 34. Incollare con della colla a presa rapida le balestre **88**. Incollare con della colla bianca i supporti delle travi **89** e **90**. Incollare ed inchiodare i fermi **91** sulle rondelle **46**, con della colla bianca. Con della colla a presa rapida incollare i fermi boccole sulle travi. Pitturare il tutto in colore metallo.

FOTO 35. Pitturare il fondo della tranvia in colore grigio scuro. Incastrare ed incollare il treno di rodaggio. Incollare i pezzi **92**, **93** e **94**. Servirsi di colla a presa rapida. Pitturare i pezzi collocati in colore grigio scuro ed il pezzo delle ruote in color metallo.

FOTOS 36 a 38. Creare gli scalini servendosi dei pezzi **95**, **96** e **97**. Usare della colla bianca. Pitturarli in colore grigio oscuro ed incollarli nei vuoti presenti sulle piattaforme. Unire tra loro, due pezzi del supporto **98**, bloccarli sui paraurti **99** mediante il perno **100** (vedere lo schema). Incastrare ed incollare questi pezzi al loro posto. Pitturare in color metallo. Incollare con della colla a presa rapida il quadro d'appoggio **101** (vedere lo schema). Passare un anello **C** nel foro dei paraurti, unire la catena **102**. Dall'altra parte, in una caviglia di ferro ad anello **B**. Introdurlo sulla parte frontale della base. Pitturare questi pezzi in color nero.

FOTO 39. Incollare ben centrate le traverse **103** e **104** alle distanze indicate. Servirsi della colla bianca. Pitturare tutto il tetto in colore grigio chiaro.

FOTO 40. Ritagliare ed incollare le insegne **105** e **106** sulle linee tra le finestre **107**. Incollare i listelli **108** pitturati in color verde. Usare della colla bianca. Le linee **107** possono essere pitturare in verde in vece d'essere ritagliate dalla carta.

FOTO 41. Su uno dei laterali della tranvia, incollare le portiere **109** pitturate in verde e i corrimano **110**. Servirsi della colla a presa rapida.

FOTO 42. Incollare i numeri **111** sui frontali. Usare della colla bianca. Su una piattaforma inchiodare una caviglia di ferro ad anello **B**, sulla parte superiore.

FOTO 43. Incollare le passerelle **112** sulle traverse. Usare della colla bianca.

FOTO 44. Incastrare ed incollare i pezzi **113** e **114**. Sulla parte superiore inchiodare ed incollare il pezzo **115** per formare la base del trolley. Incollarla sulla parte centrale del sopratetto. Usare della colla bianca. Pitturarla, in grigio scuro come pure le passerelle.

FOTO 45. Incollare sulla base del trolley **116** i tensori **117** e **118**. Realizzare una molla **119** come fatto nella *foto 32*. Introdurre l'asse **120** nella molla e questa a sua volta nella base **121** in cui sarà stato realizzato un foro da de Ø 1,5 mm. Una rondella **46** chiuderà il tutto. Usare colla a presa rapida. Pitturare il tutto in color metallo.

FOTOS 46 e 47. Incollare il trolley **122** sulla base e sui tensori. Sull'altra estremità incollare la ruota del trolley **123**. Introdurre l'aggancio **124**. Pitturare in color metallo. Inserire tra la ruota e l'aggancio il filo **125**. Usare della colla a presa rapida. Incollare la base **126** ai supporti **127**. Incollare con della colla bianca il cartello **128**. Incollare i fari **129** e **131** ai supporti **133** e pitturare in nero. Incollare le decorazioni **130** e **132**. Usare della colla bianca. Incollarli sul tetto servendosi di colla a presa rapida.

Questo modello è stato realizzato con un unico scopo, farvi trascorrere dei momenti piacevoli costruendo un oggetto che riproduce un bel modello in scala.

Se ci siamo riusciti, il nostro obiettivo è stato raggiunto. Grazie.

OCCRE

FOTO 1. Stützen 2 und 3 auf Plattform 1 einsetzen und aufkleben. Die Stützen müssen vollkommen senkrecht auf der Plattform stehen. Dazu weißen Leim verwenden.

FOTO 2. Die Vorderseiten 4 an die Bänke setzen. Die Bodenplatte 5 aufkleben, dabei ca. 1 mm zwischen Leiste und Leiste frei lassen. Dazu weißen Leim verwenden. Den Boden Hellgrau lackieren. Die Teile anmalen, wie auf dem Muster auf Seite 7 der Fotoanleitung gezeigt wird.

FOTO 3. Die Vorderseiten mit den Leisten 6 verkleiden. Die Mittelplatte 7 einsetzen und ankleben, anschließend abwechseln mit den Leisten 8, 9 und 10 bekleben. Abschließend die Abschlussteile 11 ankleben. Dazu weißen Leim verwenden. Glatt schmirgeln und lackieren.

FOTO 4. Die Rahmen 12 in Sapelly-Farbe färben und lackieren. Die Scheiben 13 ausschneiden und an die Rahmen kleben. Verwenden Sie dazu Sekundenkleber. Dabei aufpassen, dass nicht zu viel Kleber verwendet wird. Zu viel Kleber kann das Acetat matt machen.

FOTO 5. Die Türen 14 und 15 von einer Seite in Sapelly-Farbe färben. Die andere Seite grün anstreichen. Richten Sie sich dabei nach den oberen Türwinkeln. Die Scheiben 16 und 17 an die Türen kleben. Die Griffe 18 goldfarben anmalen und mit Sekundenkleber an beide Türseiten kleben.

FOTOS 6 bis 8. Eine Seite der beiden Vorderseite 19 und 21 der Vorderteile cremefarben anmalen, die mittlere Tafel 20 nicht lackieren. Die Tafeln 19 an die Tafeln 20 kleben und dabei genau ausrichten. Die Türen mit der grünen Seite nach außen anbringen. Die Rahmen 12 an die Tafeln 19 und 21 kleben. Die Vorderseite 21 in Sandwichform an die Tafel 20 aufkleben. Die Türen bleiben dazwischen. Die Verzierungen 22 ausschneiden und aufkleben. Die Öffnungen an der Vorderseite nicht schließen. Weißen Leim verwenden. Die Schutzstangen eher Scheiben 23 mit Sekundenkleber aufkleben.

FOTO 9. Die Vorderseiten aufkleben. Die Seitenteile 25 und die Seitenteile 26 aufkleben. Dazwischen die Leisten 24 kleben. Weißen Leim verwenden. Zur Hilfe die Nägel A verwenden. Verkitten und glatt schmirgeln, um eine gleichmäßige Oberfläche zu erzeugen. Die Seitenteile zu beiden Seiten cremefarben lackieren.

FOTO 10. Mit durchsichtigem Kontaktkleber die Scheiben der Seitenteile der Plattform 27 aufkleben. Das Innere der Balken 28 hellgrau lackieren und die Balken mit weißem Leim auf die Seitenteile aufkleben.

FOTO 11. Mit weißem Leim die Seitenteile des Überdachs 29 einsetzen und ankleben. An die Innenseite mit durchsichtigem Kontaktkleber die Scheiben 30 aufkleben. Mit weißem Leim die Balken 31 ankleben. Die Balken hellgrau lackieren.

FOTOS 12 und 13. Die Abstände auf Teil 32 markieren und die Rahmen 33, 34 und 35 ankleben, um die Türen des Tisches zu formen. Grün anmalen. Die Baugruppe auf die Einstiegsplattformen 36 kleben. Dazu weißen Leim verwenden. Hellgrau lackieren.

FOTO 14. Die Stützen 37 und die Verstrebungen 38 des Steuerpults einsetzen und ankleben. Dazu weißen Leim verwenden. Eine Öffnung von $\varnothing 0,75$ mm anbringen und eine nach unten gebogene Ringöse B einführen.

FOTO 15. Die Außenseite 39 und die Seitenteile 40 aufkleben. Dazwischen die Leisten 41 aufkleben, um die Kurve zu formen. Weißen Leim verwenden. Verkitten und glatt schmirgeln, um eine gleichmäßige Oberfläche zu erzeugen.

FOTOS 16 und 17. Die Unterbauten der Tische 42 einsetzen und ankleben und in die Mitte die Unterbauten der Handhebel 43 setzen. Die Oberseite schwarz und die Kanten grün anmalen. Die Seitenteile und die Vorderseite cremefarben anmalen. Die Bodenplatte aus den Leisten 44 formen, und dabei zwischen den Leisten ca. 1 mm Abstand lassen. Die Öffnungen für die Stangen frei lassen. Hellgrau anmalen. Die Einstiegsplattformen auf die Plattform aufkleben. Weißen Leim und die Stifte A verwenden.

FOTO 18. Aus Messingfaden den Haken 45 formen (siehe Schablonen) und durch die Öse 46 am Tisch befestigen. Die Kurbel 47 festmachen. Ebenfalls die Handhebel 48 und 49 aufkleben. Zum Aufkleben Sekundenkleber verwenden. Alle Teile und die Vorderseite der Plattformen schwarz lackieren.

FOTO 19. Die Stützen 50 und das Geländer 51 einsetzen und ankleben. Dazu weißen Leim verwenden. Die Stangen 52 durch die Öffnungen führen und aufkleben, dabei müssen die Dachstützen zum Boden parallel sein. Verwenden Sie dazu Sekundenkleber.

Mit weißem Leim einen Balken 53 an die Vorderseiten der Plattform kleben. Die Unterseite der Stützen und den Balken grau anmalen.

FOTO 20. Die überstehenden Enden der Stangen 52 abschneiden, wenn die Farbe getrocknet ist. Mit weißem Leim die anderen Dachbalken 53 in den angegebenen Abständen ankleben. Die waagerechten Stangen 54 und die Hupe 55 einsetzen und ankleben. Zum Aufkleben Sekundenkleber verwenden. Stangen und Geländer grün anmalen. Die Hupe schwarz lackieren.

FOTO 21. Mit der Verkleidung des Dach mit den Leisten 56 beginnen, die nacheinander aufgeklebt werden. Mit den Leisten 57 fortfahren und mit den Leisten 58 abschließen. Sekundenkleber verwenden.

FOTOS 22 bis 24. Die Lampen 59 weiß und schwarz anmalen. Mit Sekundenkleber in den angegebenen Abständen an die Leiste 60 kleben. Die Leiste mit den Lampen an der Innenseite genau in die Mitte des Überdachs kleben, so dass 5 mm an den Vorderseiten überstehen. An jeder Seite eine dünne Leiste 61 aufkleben und mit den Leisten 60 das Überdach bedecken. Dazu

weißen Leim verwenden. Verkitten und glatt schmirgeln, um eine gleichmäßige Oberfläche zu erzeugen. Die Abschlussteile des Dachs von Plattform 62 aufkleben. In der Mitte beginnen und nach außen weitergehen. Verwenden Sie dazu Sekundenkleber.

FOTO 25. Die Innenseite des Dachs und die Abschlussteile hellgrau anmalen. Die Hebel 63 schwarz anmalen und mit Sekundenkleber an das Dach kleben.

FOTO 26. Die Unterbauten 64 aufkleben. Die Balken 65 einsetzen und ankleben. Dazwischen den Querbalken 66 aufkleben. Weißen Leim verwenden.

FOTOS 27 bis 29. Die Teile 67, 68 und 69 ineinander setzen und festkleben, um die Stütze der Räder zu formen. Die Achse 72 und die Ringe 70 einsetzen und die Räder an die Enden und die Unterlegscheiben 74 kleben. Abschließend die Ringe an die Achse kleben, um die Baugruppe zu zentrieren, so dass die Räder sich frei drehen lassen. Die Baugruppe nur mit den Schrauben 71 befestigen (nicht an Chassis kleben), falls zu einem späteren Zeitpunkt ein Motor eingebaut werden soll.

FOTOS 30 und 31. Die Einfassungen 75 an die Enden der Balken 76 und 77 kleben. Diese mittig auf den Balken 78 kleben. Zum Aufkleben Sekundenkleber verwenden. Die Baugruppe mit weißem Leim auf den Balken 79 kleben. Die Teile genau ausrichten.

Mit einem \varnothing 1,5 mm Bohrer eine Öffnung in die Einkerbungen auf dem mittleren Balken anbringen, um die Achsen der Federn hindurchzuziehen.

FOTOS 32 und 33. Den Faden mit \varnothing 1 mm um ein Stück Faden mit \varnothing 1,5 mm rollen, um die Federn 80, 81 und 82 zu formen. Passend zurechtschneiden und auf die Balken setzen. Die Achsen 83, 84 und 85 einsetzen. Mit den Unterlegscheiben 86 und 87 befestigen. Zum Aufkleben Sekundenkleber verwenden. Alles zusammen metallfarben lackieren.

FOTO 34. Mit Sekundenkleber die Federn 88 aufkleben. Mit weißem Leim die Stützen der Balken 89 und 90 aufkleben. Die Anschläge 91 an die Unterlegscheiben 46 aufnageln und mit weißem Leim festkleben. Die Radnabenanschlätze mit Sekundenkleber an die Balken kleben. Alles zusammen metallfarben lackieren.

FOTO 35. Den Boden der Straßenbahn dunkelgrau anmalen. Das Fahrgestell einsetzen und ankleben. Die Teile 92, 93 und 94 aufkleben. Verwenden Sie dazu Sekundenkleber. Die aufgeklebten Teile dunkelgrau anmalen, die Rädergruppe metallfarben.

FOTOS 36 bis 38. Die Treppenstufen aus den Teilen 95, 96 und 97 formen. Dazu weißen Leim verwenden. Die Stufen dunkelgrau anmalen und auf die Lücken auf den Plattformen kleben. Zwei Teile der Stütze 98 miteinander verbinden und mit dem Bolzen 100 am Prellbock 99 befestigen (siehe Schablone). Die Teile an die vorgesehene Stelle einsetzen und ankleben. Metallfarben anmalen. Den Rahmen von Stütze 101 mit Sekundenkleber ankleben (siehe Schablone). Eine Öse C durch die Öffnung am Prellbock ziehen, eine andere durch die Kette 102. Mit dem anderen Ende durch eine Ringöse B ziehen. An der Vorderseite vom Unterbau einführen. Diese Teile schwarz anmalen.

FOTO 39. Mittig in den angegebenen Abständen auf die Balken 103 und 104 aufkleben. Weißen Leim verwenden. Alle Dächer hellgrau anmalen.

FOTO 40. Die Tafeln 105 und 106 und die Linien zwischen den Fenstern 107 ausschneiden und aufkleben. Die Leisten 108 grün lackieren und aufkleben. Dazu weißen Leim verwenden. Die Linien 107 können mit Grün aufgemalt werden, anstatt aus Papier ausgeschnitten zu werden.

FOTO 41. An eine der Seiten der Straßenbahn die grün lackierten Türen 109 und das Geländer 110 aufkleben. Verwenden Sie dazu Sekundenkleber.

FOTO 42. Die Zahlen 111 an die Vorderseite kleben. Dazu weißen Leim verwenden. Auf die Oberseite einer Plattform eine Ringöse B kleben.

FOTO 43. Die Gänge 112 auf die Balken kleben. Dazu weißen Leim verwenden.

FOTO 44. Die Teile 113 und 114 einsetzen und ankleben. An der Oberseite Teil 115 festnageln und aufkleben, um den Unterbau des Stangenstromabnehmers zu formen. Auf die Mitte des Überdachs kleben. Dazu weißen Leim verwenden. Zusammen mit den Gängen dunkelgrau lackieren.

FOTO 45. Die Spannvorrichtungen 117 und 118 an den Unterbau des Stangenstromabnehmers 116 kleben. Wie auf Foto 32 gezeigt eine Feder 119 formen. Die Achse 120 in die Feder einführen und die Feder in den Unterbau 121 einführen. Vorher eine Öffnung mit \varnothing 1,5 mm anbringen. Mit einer Unterlegscheibe 46 festmachen. Zum Aufkleben Sekundenkleber verwenden. Alles zusammen metallfarben lackieren.

FOTOS 46 und 47. Den Stangenstromabnehmer 122 an den Unterbau und die Spannvorrichtungen kleben. An das andere Ende das Rad des Stangenstromabnehmers 123 kleben. Den Haken 124 einsetzen. Metallfarben anmalen. Zwischen Rad und Haken den Faden 125 anbringen. Zum Aufkleben Sekundenkleber verwenden. Den Unterbau 126 an die Stützen 127 kleben. Mit weißem Leim das Plakat 128 aufkleben. Die Lampen 129 und 131 an die Stützen 133 kleben und schwarz anmalen. Die Dekorationen 130 und 132 aufkleben. Dazu weißen Leim verwenden. Mit Sekundenkleber auf dem Dach aufkleben.

Wir hoffen, dass Sie viel Freude mit diesem Bausatz haben und Ihnen der Zusammenbau dieses interessanten maßstabsgerechten Modells Spaß macht.

Vielen Dank, dass Sie sich für einen OCCRE-Bausatz entschieden haben.

Lista de piezas / Parts List / Liste des pièces / Teileliste / Elenco delle parti

Nº/No./ Nº / Nr. / No	Cantidad / Quantity / Quantité / Menge/ Quantità	Medidas / Measurements / Dimensions /Maße / Misura	Material / Material / Matériau / Material / Materiale
1	1	Precortado / Precut / Prédécoupé / Vorgeschnitten / Pretagliato	Tablero / Plywood / Planche / Sperrholz / Tavola
2	6	Precortado / Precut / Prédécoupé / Vorgeschnitten / Pretagliato	Tablero / Plywood / Planche / Sperrholz / Tavola
3	4	Precortado / Precut / Prédécoupé / Vorgeschnitten / Pretagliato	Tablero / Plywood / Planche / Sperrholz / Tavola
4	2	Precortado / Precut / Prédécoupé / Vorgeschnitten / Pretagliato	Tablero / Plywood / Planche / Sperrholz / Tavola
5	9	1x3x207	Tilo / Lime wood / Tilleul / Linde / Tiglio
6	82	0,6x5x16	Sapelly / Sapelli / Sapelli / Sapelly-Holz / Sapelli
7	2	3x3x207	Tilo / Lime wood / Tilleul / Linde / Tiglio
8	8	2x3x207	Tilo / Lime wood / Tilleul / Linde / Tiglio
9	8	2x3x207	Sapelly / Sapelli / Sapelli / Sapelly-Holz / Sapelli
10	4	2x5x207	Sapelly / Sapelli / Sapelli / Sapelly-Holz / Sapelli
11	4	2x2x207	Sapelly / Sapelli / Sapelli / Sapelly-Holz / Sapelli
12	8	Precortado / Precut / Prédécoupé / Vorgeschnitten / Pretagliato	Tablero / Plywood / Planche / Sperrholz / Tavola
13	8	31x11	Acetato / Acetate / Acétate / Acetat / Acetato
14	2	Precortado / Precut / Prédécoupé / Vorgeschnitten / Pretagliato	Tablero / Plywood / Planche / Sperrholz / Tavola
15	2	Precortado / Precut / Prédécoupé / Vorgeschnitten / Pretagliato	Tablero / Plywood / Planche / Sperrholz / Tavola
16	2	39x12	Acetato / Acetate / Acétate / Acetat / Acetato
17	2	39x12	Acetato / Acetate / Acétate / Acetat / Acetato
18	8	Preformado / Preformed/ Préformé / Vorgeformt / Preformato	Metal / Metal / Metal / Metall / Metallo
19	2	Precortado / Precut / Prédécoupé / Vorgeschnitten / Pretagliato	Tablero / Plywood / Planche / Sperrholz / Tavola
20	2	Precortado / Precut / Prédécoupé / Vorgeschnitten / Pretagliato	Tablero / Plywood / Planche / Sperrholz / Tavola
21	2	Precortado / Precut / Prédécoupé / Vorgeschnitten / Pretagliato	Tablero / Plywood / Planche / Sperrholz / Tavola
22	4	Preformado / Preformed/ Préformé / Vorgeformt / Preformato	Vinilo / Vinyl / Vinyle / Vinyl / Vinile
23	12	Ø 1x19	Latón / Brass / Latón / Messing / Ottone
24	4	2x5x213	Tilo / Lime wood / Tilleul / Linde / Tiglio
25	2	Precortado / Precut / Prédécoupé / Vorgeschnitten / Pretagliato	Tablero / Plywood / Planche / Sperrholz / Tavola
26	2	Precortado / Precut / Prédécoupé / Vorgeschnitten / Pretagliato	Tablero / Plywood / Planche / Sperrholz / Tavola
27	2	207x45	Acetato / Acetate / Acétate / Acetat / Acetato
28	4	Precortado / Precut / Prédécoupé / Vorgeschnitten / Pretagliato	Tablero / Plywood / Planche / Sperrholz / Tavola
29	2	Precortado / Precut / Prédécoupé / Vorgeschnitten / Pretagliato	Tablero / Plywood / Planche / Sperrholz / Tavola
30	2	207x12	Acetato / Acetate / Acétate / Acetat / Acetato
31	4	Precortado / Precut / Prédécoupé / Vorgeschnitten / Pretagliato	Tablero / Plywood / Planche / Sperrholz / Tavola
32	2	Precortado / Precut / Prédécoupé / Vorgeschnitten / Pretagliato	Tablero / Plywood / Planche / Sperrholz / Tavola
33	16	1x3x15	Tilo / Lime wood / Tilleul / Linde / Tiglio
34	16	1x3x25	Tilo / Lime wood / Tilleul / Linde / Tiglio
35	16	1x3x21	Tilo / Lime wood / Tilleul / Linde / Tiglio
36	2	Precortado / Precut / Prédécoupé / Vorgeschnitten / Pretagliato	Tablero / Plywood / Planche / Sperrholz / Tavola

Lista de piezas / Parts List / Liste des pièces / Teileliste / Elenco delle parti

Nº/No./ Nº / Nr. / No	Cantidad / Quantity / Quantit� / Menge/ Quantit�	Medidas / Measurements / Dimensions /Ma�e / Misura	Material / Material / Mat�riau / Material / Materiale
37	4	Precortado / Precut / Pr�d�coup� / Vorgeschnitten / Pretagliato	Tablero / Plywood / Planche / Sperrholz / Tavola
38	4	Precortado / Precut / Pr�d�coup� / Vorgeschnitten / Pretagliato	Tablero / Plywood / Planche / Sperrholz / Tavola
39	2	Precortado / Precut / Pr�d�coup� / Vorgeschnitten / Pretagliato	Tablero / Plywood / Planche / Sperrholz / Tavola
40	4	Precortado / Precut / Pr�d�coup� / Vorgeschnitten / Pretagliato	Tablero / Plywood / Planche / Sperrholz / Tavola
41	16	2x4x36	Tilo / Lime wood / Tilleul / Linde / Tiglio
42	2	Precortado / Precut / Pr�d�coup� / Vorgeschnitten / Pretagliato	Tablero / Plywood / Planche / Sperrholz / Tavola
43	2	Precortado / Precut / Pr�d�coup� / Vorgeschnitten / Pretagliato	Tablero / Plywood / Planche / Sperrholz / Tavola
44	28	1x3x78	Tilo / Lime wood / Tilleul / Linde / Tiglio
45	2	� 1x40	Lat�n / Brass / Lat�n / Messing / Ottone
46	7	Precortado / Precut / Pr�d�coup� / Vorgeschnitten / Pretagliato	Tablero / Plywood / Planche / Sperrholz / Tavola
47	2	Preformado / Preformed/ Pr�form� / Vorgeformt / Preformato	Metal / Metal / Metal / Metall / Metallo
48	4	Preformado / Preformed/ Pr�form� / Vorgeformt / Preformato	Metal / Metal / Metal / Metall / Metallo
49	2	Preformado / Preformed/ Pr�form� / Vorgeformt / Preformato	Metal / Metal / Metal / Metall / Metallo
50	2	Precortado / Precut / Pr�d�coup� / Vorgeschnitten / Pretagliato	Tablero / Plywood / Planche / Sperrholz / Tavola
51	4	Precortado / Precut / Pr�d�coup� / Vorgeschnitten / Pretagliato	Tablero / Plywood / Planche / Sperrholz / Tavola
52	8	� 1,5x98	Lat�n / Brass / Lat�n / Messing / Ottone
53	6	Precortado / Precut / Pr�d�coup� / Vorgeschnitten / Pretagliato	Tablero / Plywood / Planche / Sperrholz / Tavola
54	16	� 1x12	Lat�n / Brass / Lat�n / Messing / Ottone
55	2	Preformado / Preformed/ Pr�form� / Vorgeformt / Preformato	Metal / Metal / Metal / Metall / Metallo
56	2	2x2x210	Tilo / Lime wood / Tilleul / Linde / Tiglio
57	8	2x5x350	Tilo / Lime wood / Tilleul / Linde / Tiglio
58	20	2x5x67	Tilo / Lime wood / Tilleul / Linde / Tiglio
59	3	Preformado / Preformed/ Pr�form� / Vorgeformt / Preformato	Metal / Metal / Metal / Metall / Metallo
60	11	2x5x226	Tilo / Lime wood / Tilleul / Linde / Tiglio
61	2	2x2x226	Tilo / Lime wood / Tilleul / Linde / Tiglio
62	4	3x100	Fleje lat�n
63	2	Preformado / Preformed/ Pr�form� / Vorgeformt / Preformato	Metal / Metal / Metal / Metall / Metallo
64	2	Precortado / Precut / Pr�d�coup� / Vorgeschnitten / Pretagliato	Tablero / Plywood / Planche / Sperrholz / Tavola
65	4	Precortado / Precut / Pr�d�coup� / Vorgeschnitten / Pretagliato	Tablero / Plywood / Planche / Sperrholz / Tavola
66	2	Precortado / Precut / Pr�d�coup� / Vorgeschnitten / Pretagliato	Tablero / Plywood / Planche / Sperrholz / Tavola
67	2	Precortado / Precut / Pr�d�coup� / Vorgeschnitten / Pretagliato	Tablero / Plywood / Planche / Sperrholz / Tavola
68	2	Precortado / Precut / Pr�d�coup� / Vorgeschnitten / Pretagliato	Tablero / Plywood / Planche / Sperrholz / Tavola
69	2	Precortado / Precut / Pr�d�coup� / Vorgeschnitten / Pretagliato	Tablero / Plywood / Planche / Sperrholz / Tavola
70	4	Precortado / Precut / Pr�d�coup� / Vorgeschnitten / Pretagliato	Tablero / Plywood / Planche / Sperrholz / Tavola
71	4	Preformado / Preformed/ Pr�form� / Vorgeformt / Preformato	Metal / Metal / Metal / Metall / Metallo
72	2	� 3x54	Tilo / Lime wood / Tilleul / Linde / Tiglio



Lista de piezas / Parts List / Liste des pièces / Teileliste / Elenco delle parti

Nº/No./ Nº / Nr. / No	Cantidad / Quantity / Quantit� / Menge/ Quantit�	Medidas / Measurements / Dimensions /Ma�e / Misure	Material / Material / Mat�riau / Material / Materiale
73	4	Preformado / Preformed/ Pr�form� / Vorgeformt / Preformato	Metal / Metal / Metal / Metall / Metallo
74	4	Precortado / Precut / Pr�d�coup� / Vorgeschnitten / Pretagliato	Tablero / Plywood / Planche / Sperrholz / Tavola
75	4	Precortado / Precut / Pr�d�coup� / Vorgeschnitten / Pretagliato	Tablero / Plywood / Planche / Sperrholz / Tavola
76	2	Preformado / Preformed/ Pr�form� / Vorgeformt / Preformato	Metal / Metal / Metal / Metall / Metallo
77	2	Preformado / Preformed/ Pr�form� / Vorgeformt / Preformato	Metal / Metal / Metal / Metall / Metallo
78	2	Precortado / Precut / Pr�d�coup� / Vorgeschnitten / Pretagliato	Tablero / Plywood / Planche / Sperrholz / Tavola
79	2	Precortado / Precut / Pr�d�coup� / Vorgeschnitten / Pretagliato	Tablero / Plywood / Planche / Sperrholz / Tavola
80	4	� 1x150	Lat�n / Brass / Lat�n / Messing / Ottone
81	8	� 1x110	Lat�n / Brass / Lat�n / Messing / Ottone
82	4	� 1x50	Lat�n / Brass / Lat�n / Messing / Ottone
83	4	� 1,5x20	Lat�n / Brass / Lat�n / Messing / Ottone
84	8	� 1,5x16	Lat�n / Brass / Lat�n / Messing / Ottone
85	4	� 1,5x10	Lat�n / Brass / Lat�n / Messing / Ottone
86	8	Precortado / Precut / Pr�d�coup� / Vorgeschnitten / Pretagliato	Tablero / Plywood / Planche / Sperrholz / Tavola
87	8	Precortado / Precut / Pr�d�coup� / Vorgeschnitten / Pretagliato	Tablero / Plywood / Planche / Sperrholz / Tavola
88	4	Preformado / Preformed/ Pr�form� / Vorgeformt / Preformato	Metal / Metal / Metal / Metall / Metallo
89	1	Precortado / Precut / Pr�d�coup� / Vorgeschnitten / Pretagliato	Tablero / Plywood / Planche / Sperrholz / Tavola
90	2	Precortado / Precut / Pr�d�coup� / Vorgeschnitten / Pretagliato	Tablero / Plywood / Planche / Sperrholz / Tavola
91	4	Precortado / Precut / Pr�d�coup� / Vorgeschnitten / Pretagliato	Tablero / Plywood / Planche / Sperrholz / Tavola
92	2	Preformado / Preformed/ Pr�form� / Vorgeformt / Preformato	Metal / Metal / Metal / Metall / Metallo
93	2	Precortado / Precut / Pr�d�coup� / Vorgeschnitten / Pretagliato	Tablero / Plywood / Planche / Sperrholz / Tavola
94	2	Precortado / Precut / Pr�d�coup� / Vorgeschnitten / Pretagliato	Tablero / Plywood / Planche / Sperrholz / Tavola
95	4	Precortado / Precut / Pr�d�coup� / Vorgeschnitten / Pretagliato	Tablero / Plywood / Planche / Sperrholz / Tavola
96	4	Precortado / Precut / Pr�d�coup� / Vorgeschnitten / Pretagliato	Tablero / Plywood / Planche / Sperrholz / Tavola
97	8	Precortado / Precut / Pr�d�coup� / Vorgeschnitten / Pretagliato	Tablero / Plywood / Planche / Sperrholz / Tavola
98	4	Preformado / Preformed/ Pr�form� / Vorgeformt / Preformato	Metal / Metal / Metal / Metall / Metallo
99	2	Preformado / Preformed/ Pr�form� / Vorgeformt / Preformato	Metal / Metal / Metal / Metall / Metallo
100	2	� 1,5x16	Lat�n / Brass / Lat�n / Messing / Ottone
101	2	� 1,5x64	Lat�n / Brass / Lat�n / Messing / Ottone
102	2	1,5x40	Lat�n / Brass / Lat�n / Messing / Ottone
103	6	Precortado / Precut / Pr�d�coup� / Vorgeschnitten / Pretagliato	Tablero / Plywood / Planche / Sperrholz / Tavola
104	12	Precortado / Precut / Pr�d�coup� / Vorgeschnitten / Pretagliato	Tablero / Plywood / Planche / Sperrholz / Tavola
105	2	Preformado / Preformed/ Pr�form� / Vorgeformt / Preformato	Vinilo / Vinyl / Vinyle / Vinyl / Vinile
106	2	Preformado / Preformed/ Pr�form� / Vorgeformt / Preformato	Vinilo / Vinyl / Vinyle / Vinyl / Vinile
107	8	Preformado / Preformed/ Pr�form� / Vorgeformt / Preformato	Vinilo / Vinyl / Vinyle / Vinyl / Vinile
108	2	2x2x216	Tilo / Lime wood / Tilleul / Linde / Tiglio

Lista de piezas / Parts List / Liste des pièces / Teileliste / Elenco delle parti

Nº/No./ Nº / Nr. / No	Cantidad / Quantity / Quantité / Menge/ Quantità	Medidas / Measurements / Dimensions /Maße / Misure	Material / Material / Matériau / Material / Materiale
109	2	Preformado / Preformed/ Préformé / Vorgeformt / Preformato	Metal / Metal / Metal / Metall / Metallo
110	2	2x5x26	Sapelly / Sapelli / Sapelli / Sapelly-Holz / Sapelli
111	2	Preformado / Preformed/ Préformé / Vorgeformt / Preformato	Vinilo / Vinyl / Vinyle / Vinyl / Vinile
112	4	2x7x210	Tilo / Lime wood / Tilleul / Linde / Tiglio
113	2	Precortado / Precut / Prédécoupé / Vorgeschnitten / Pretagliato	Tablero / Plywood / Planche / Sperrholz / Tavola
114	1	Precortado / Precut / Prédécoupé / Vorgeschnitten / Pretagliato	Tablero / Plywood / Planche / Sperrholz / Tavola
115	1	Precortado / Precut / Prédécoupé / Vorgeschnitten / Pretagliato	Tablero / Plywood / Planche / Sperrholz / Tavola
116	1	Preformado / Preformed/ Préformé / Vorgeformt / Preformato	Metal / Metal / Metal / Metall / Metallo
117	2	Preformado / Preformed/ Préformé / Vorgeformt / Preformato	Metal / Metal / Metal / Metall / Metallo
118	2	Preformado / Preformed/ Préformé / Vorgeformt / Preformato	Metal / Metal / Metal / Metall / Metallo
119	1	Ø 1x180	Latón / Brass / Latón / Messing / Ottone
120	1	Ø 1,5x28	Latón / Brass / Latón / Messing / Ottone
121	1	Precortado / Precut / Prédécoupé / Vorgeschnitten / Pretagliato	Tablero / Plywood / Planche / Sperrholz / Tavola
122	1	Ø 1,5x230	Latón / Brass / Latón / Messing / Ottone
123	1	Preformado / Preformed/ Préformé / Vorgeformt / Preformato	Metal / Metal / Metal / Metall / Metallo
124	1	Precortado / Precut / Prédécoupé / Vorgeschnitten / Pretagliato	Tablero / Plywood / Planche / Sperrholz / Tavola
125	1	Ø 0,5,x200	Hilo marrón / Brown thread / Fil brun /braunes Baumwollfaden / Filo marrone
126	2	Preformado / Preformed/ Préformé / Vorgeformt / Preformato	Metal / Metal / Metal / Metall / Metallo
127	4	Preformado / Preformed/ Préformé / Vorgeformt / Preformato	Metal / Metal / Metal / Metall / Metallo
128	2	Preformado / Preformed/ Préformé / Vorgeformt / Preformato	Vinilo / Vinyl / Vinyle / Vinyl / Vinile
129	2	Preformado / Preformed/ Préformé / Vorgeformt / Preformato	Metal / Metal / Metal / Metall / Metallo
130	2	Preformado / Preformed/ Préformé / Vorgeformt / Preformato	Vinilo / Vinyl / Vinyle / Vinyl / Vinile
131	2	Preformado / Preformed/ Préformé / Vorgeformt / Preformato	Metal / Metal / Metal / Metall / Metallo
132	2	Preformado / Preformed/ Préformé / Vorgeformt / Preformato	Vinilo / Vinyl / Vinyle / Vinyl / Vinile
133	4	Preformado / Preformed/ Préformé / Vorgeformt / Preformato	Metal / Metal / Metal / Metall / Metallo

Lista de piezas / Parts List / Liste des pièces / Teileliste / Elenco delle parti

Nº/No./ Nº / Nr. No	Descripción / Description / Description / Beschreibung / Descrizione	Cantidad / Quantity / Quantité / Menge / Quantità	Medidas / Measurements / Dimensions /Maße / Misure	Material / Material / Matériau / Material / Materiale
A		100	10	Metal / Metal / Metal / Metall / Metallo
B		5	15	Latón / Brass / Latón / Messing / Ottone
C		2	Ø 6	Latón / Brass / Latón / Messing / Ottone

Berlín



Ref. 53004

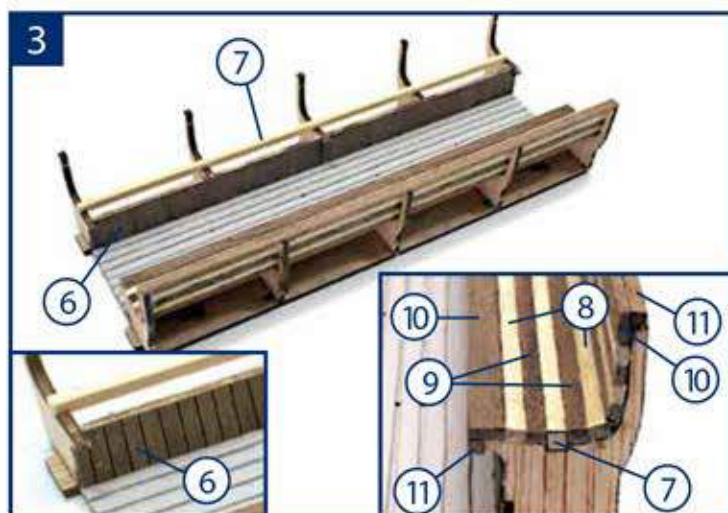
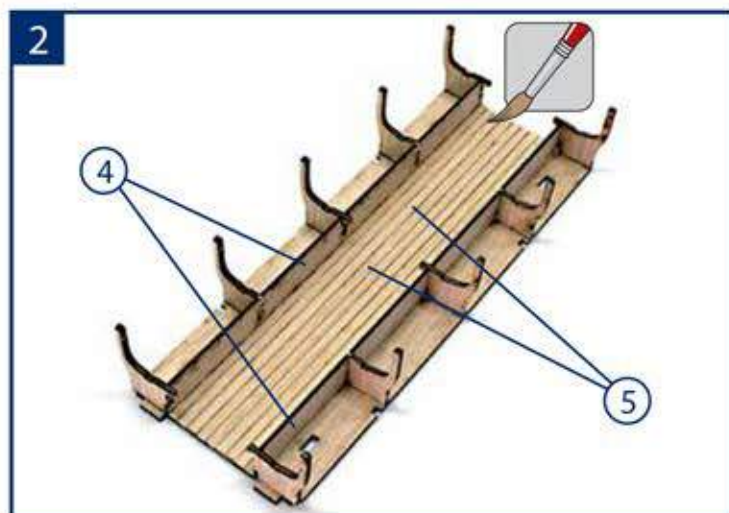
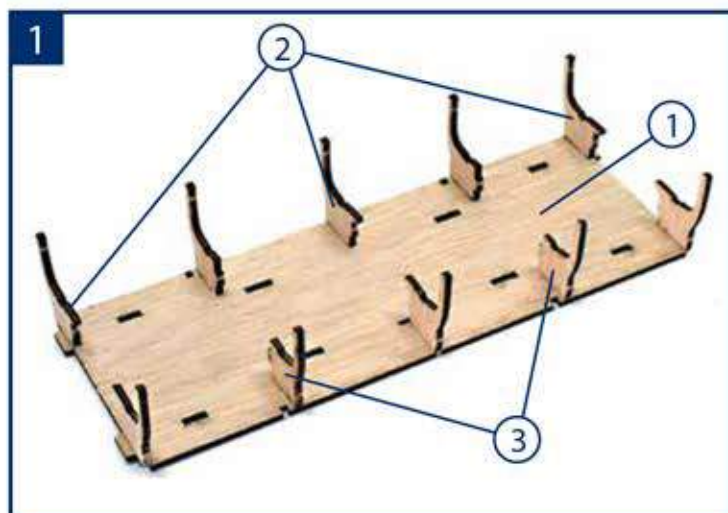

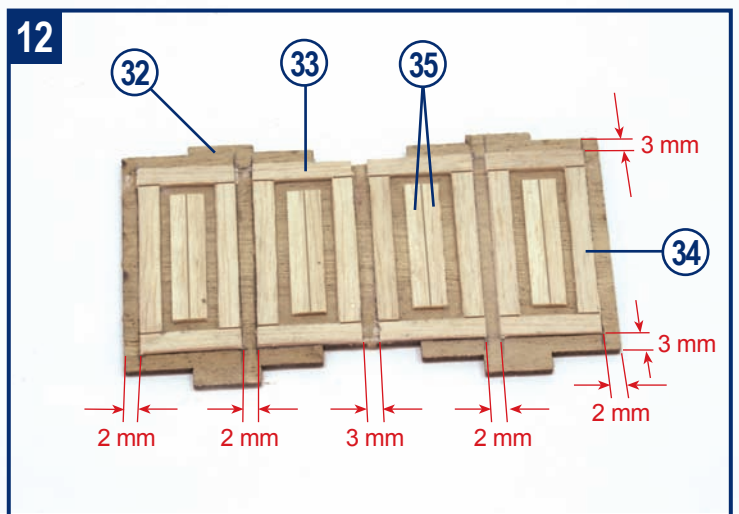
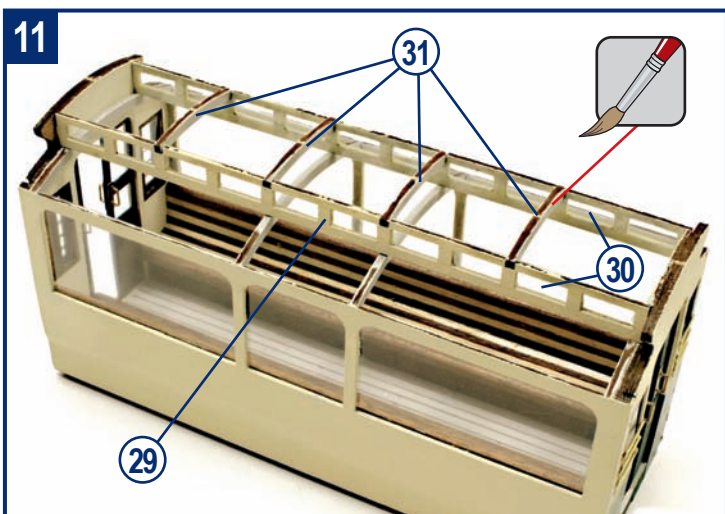
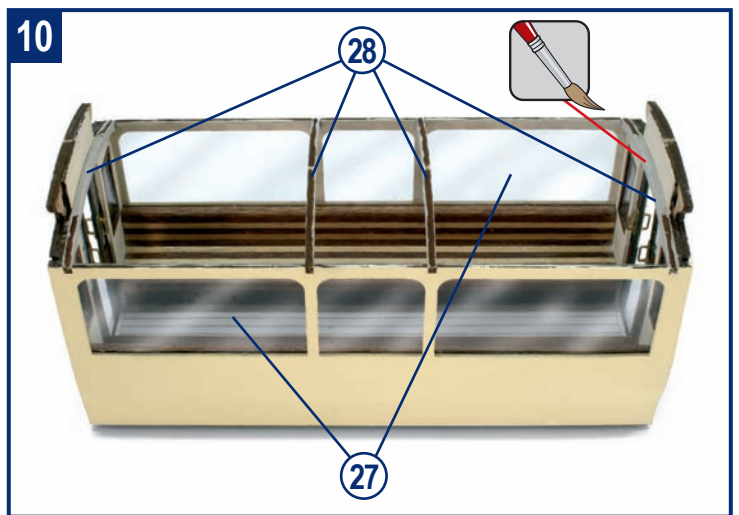
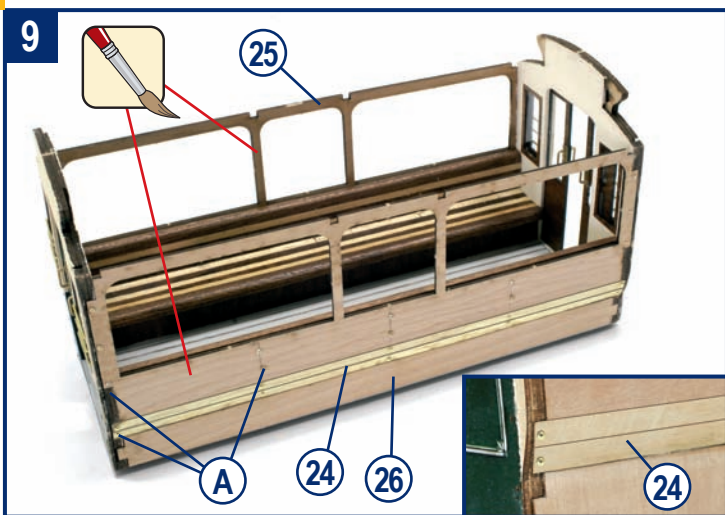
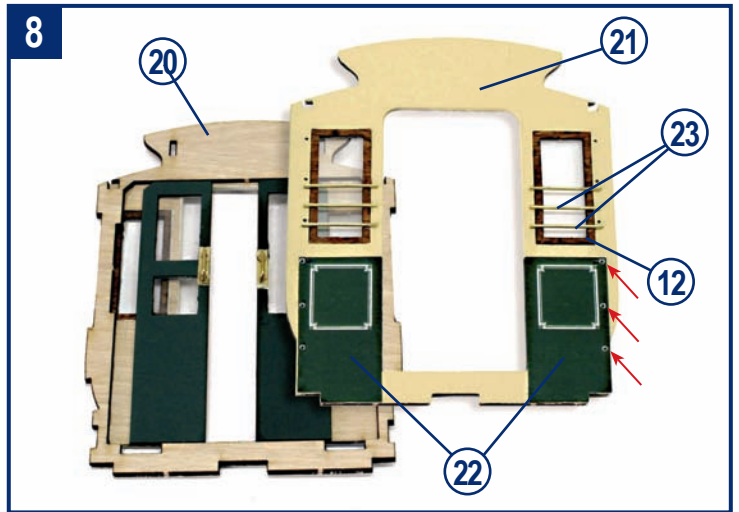
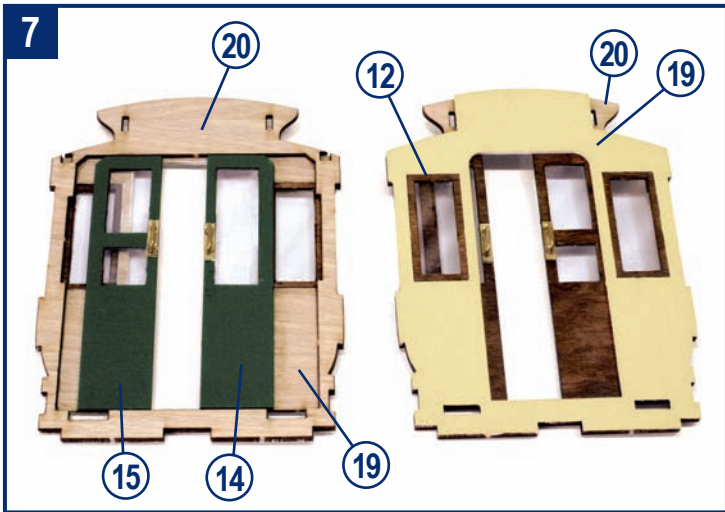
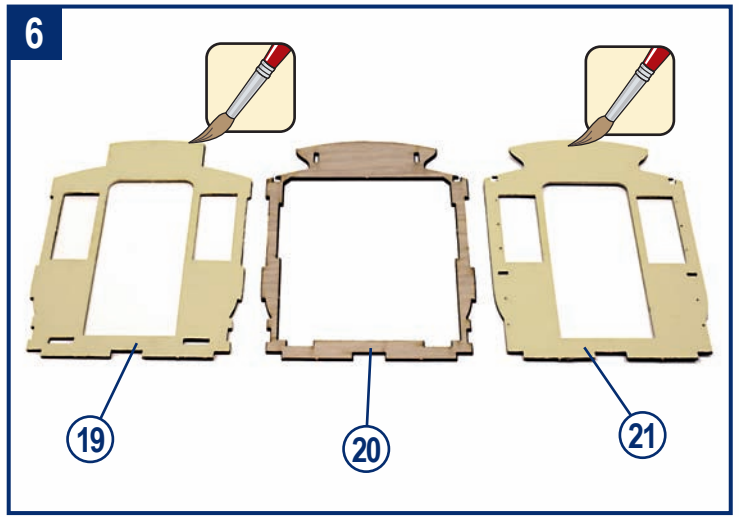
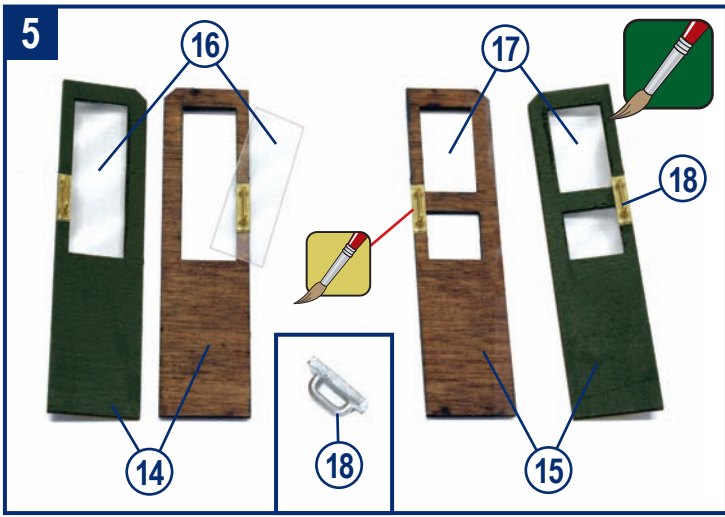

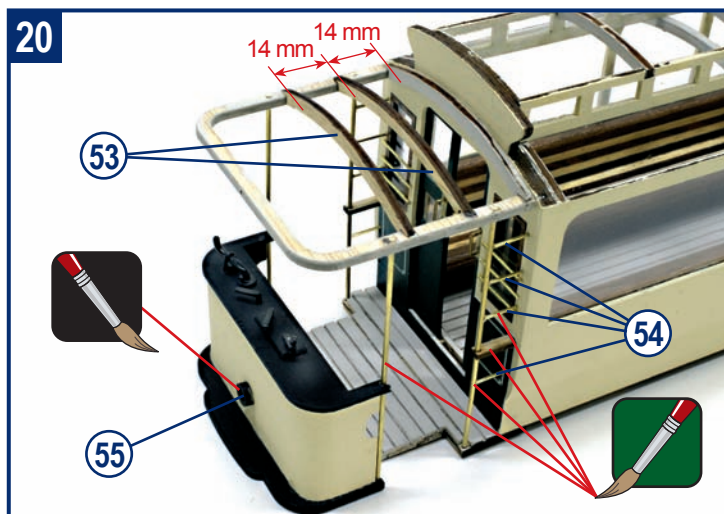
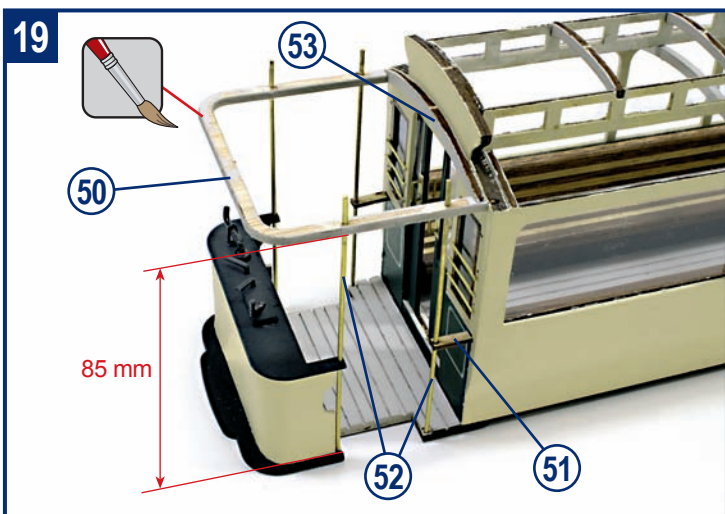
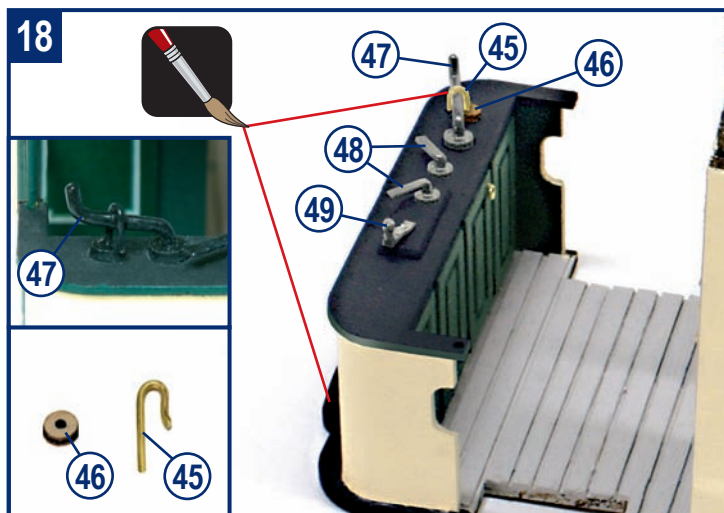
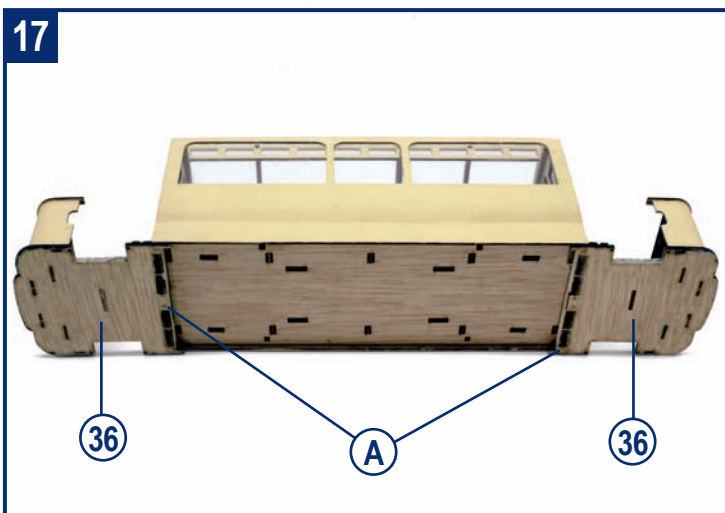
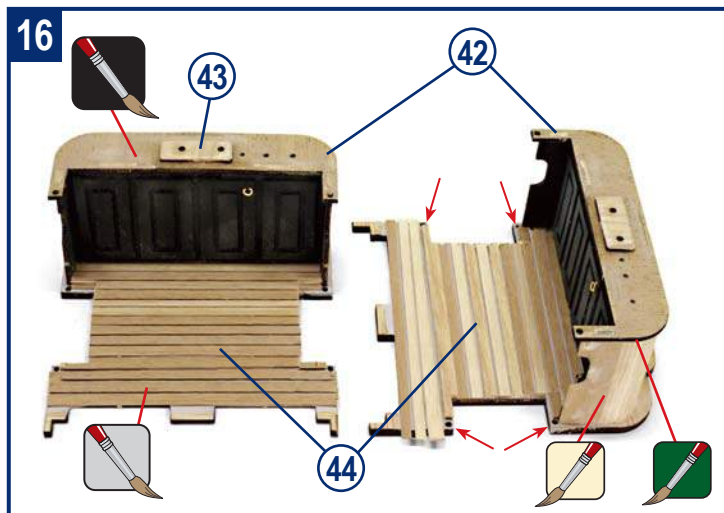
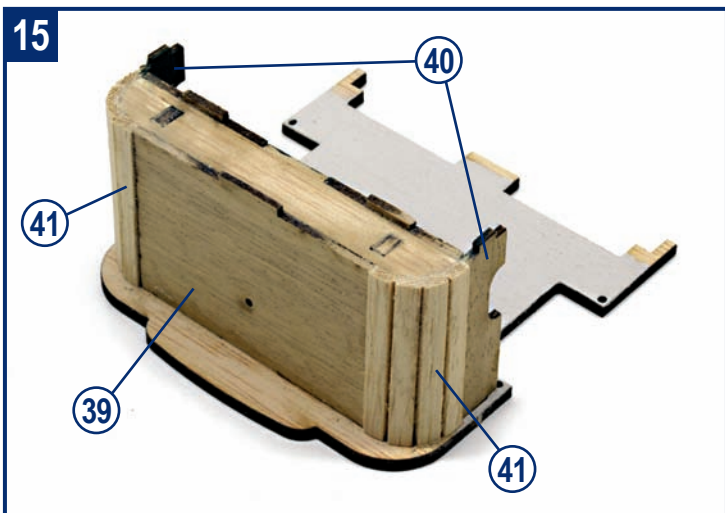
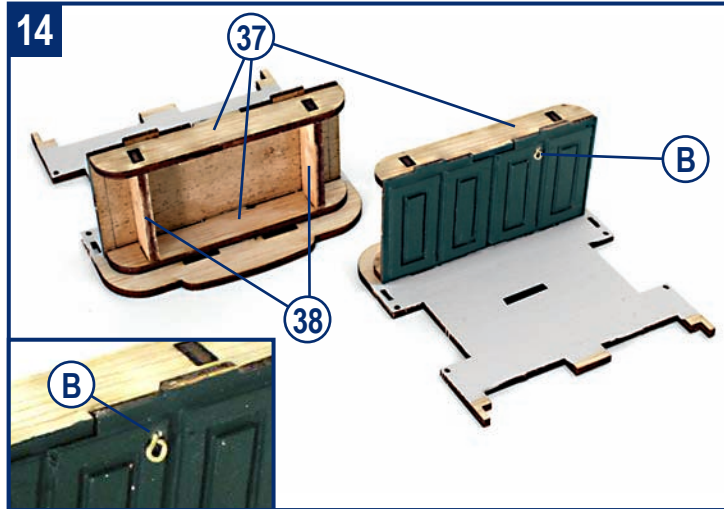
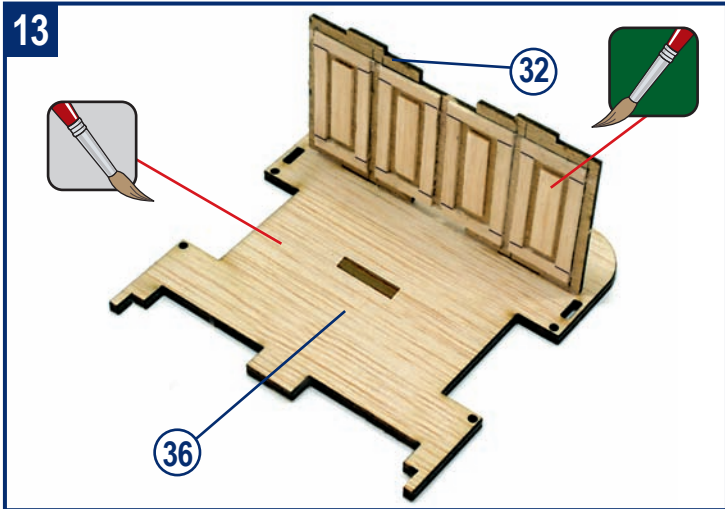

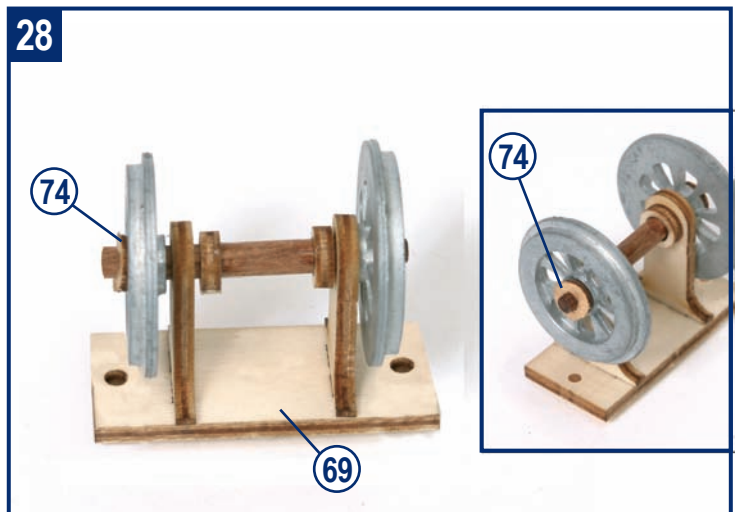
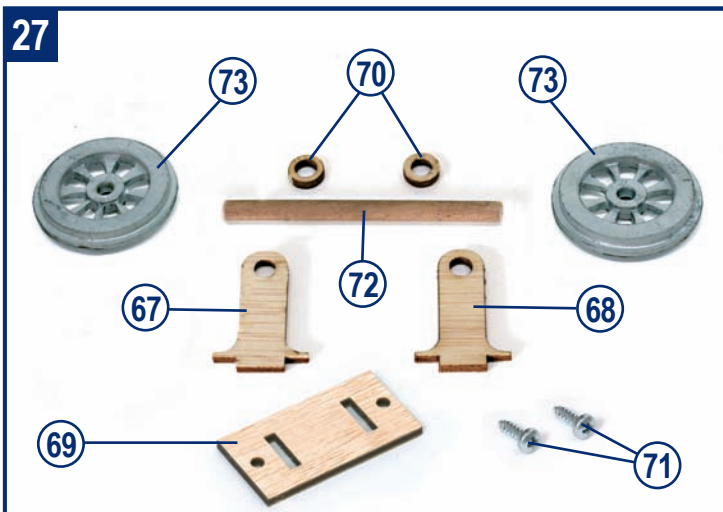
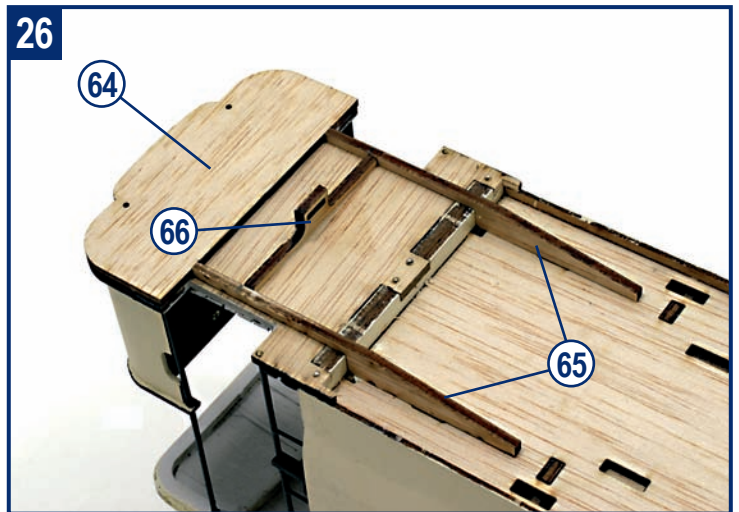
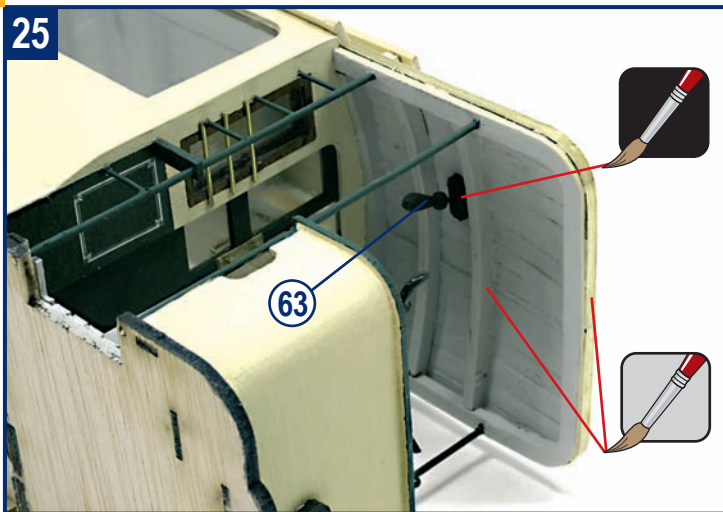
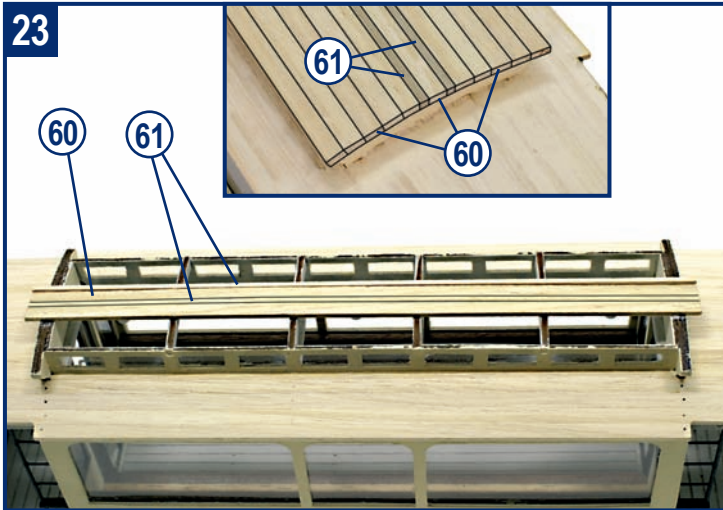
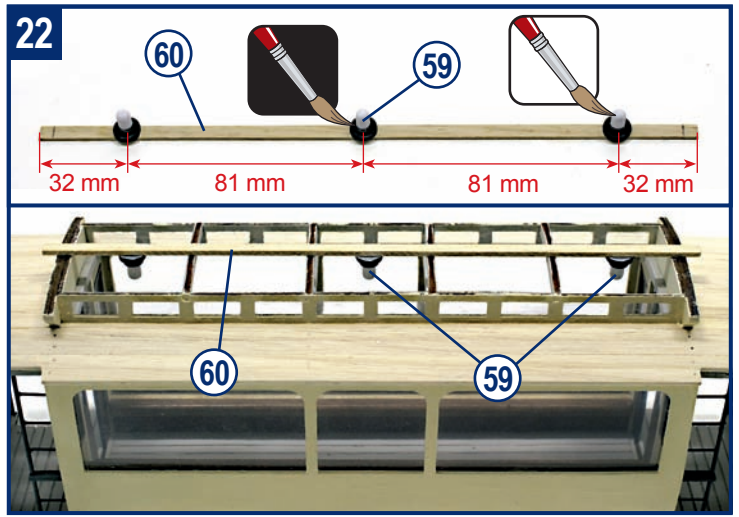
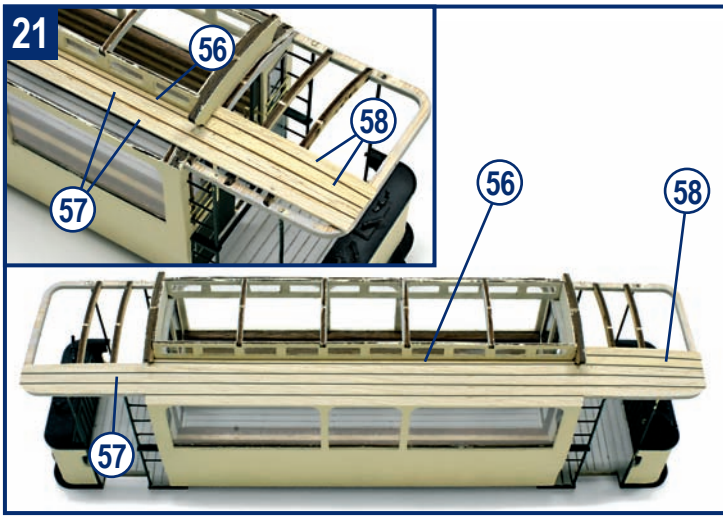

29

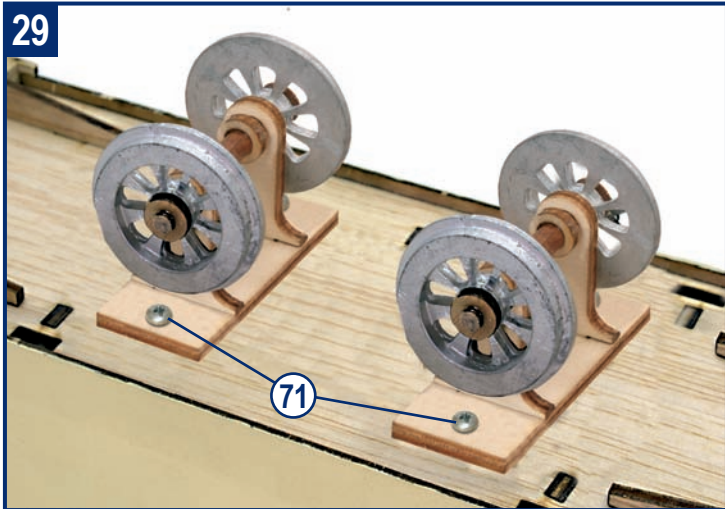

30

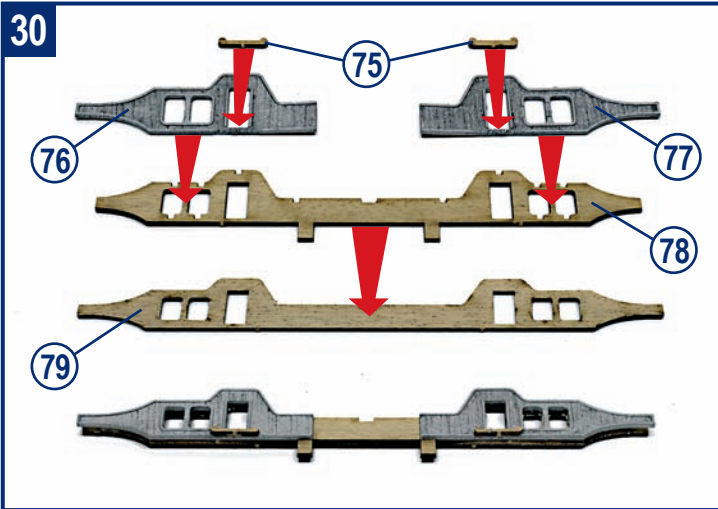

31



32

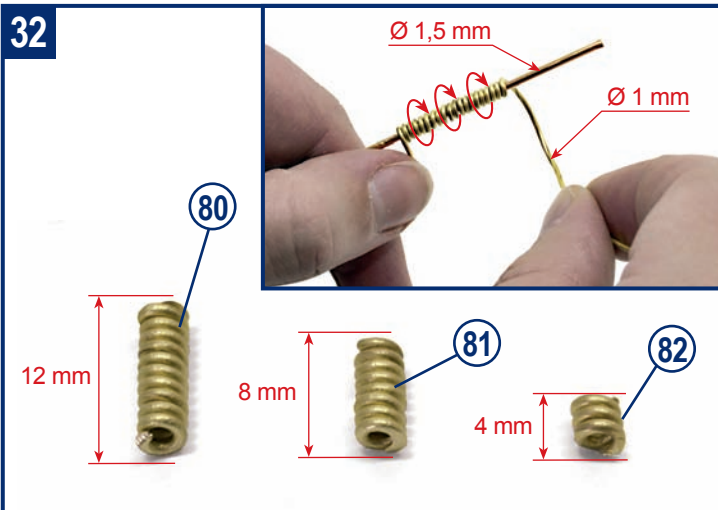

33

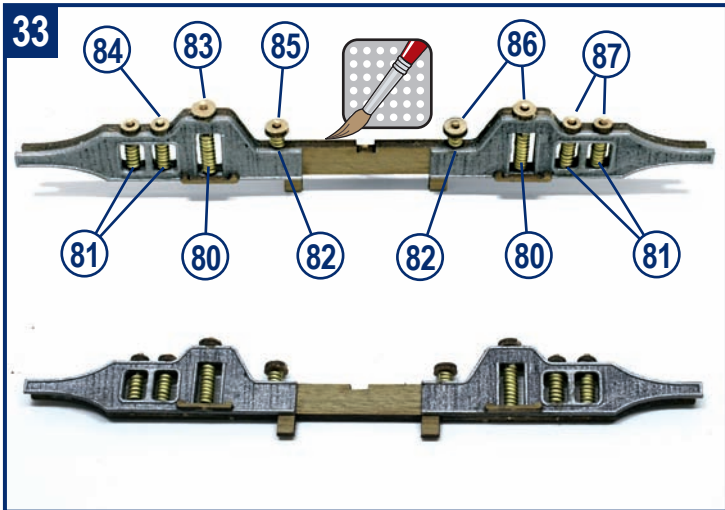

34

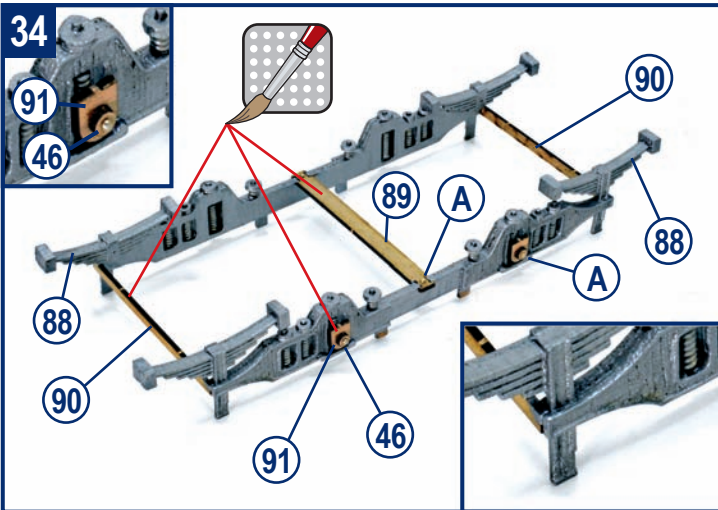

35

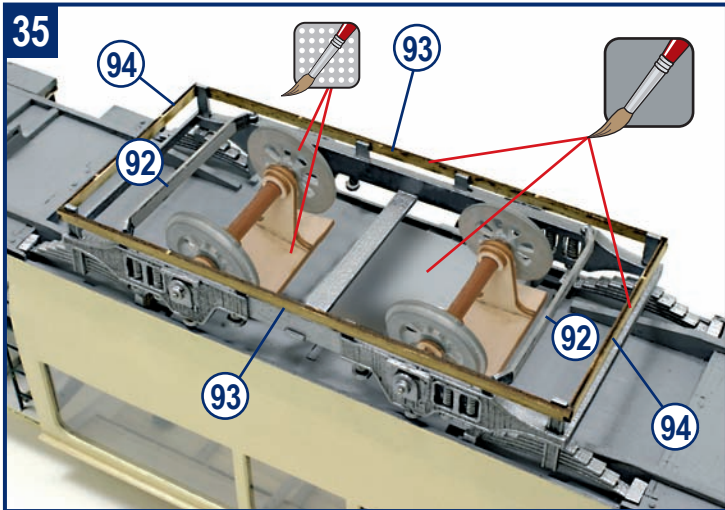

36

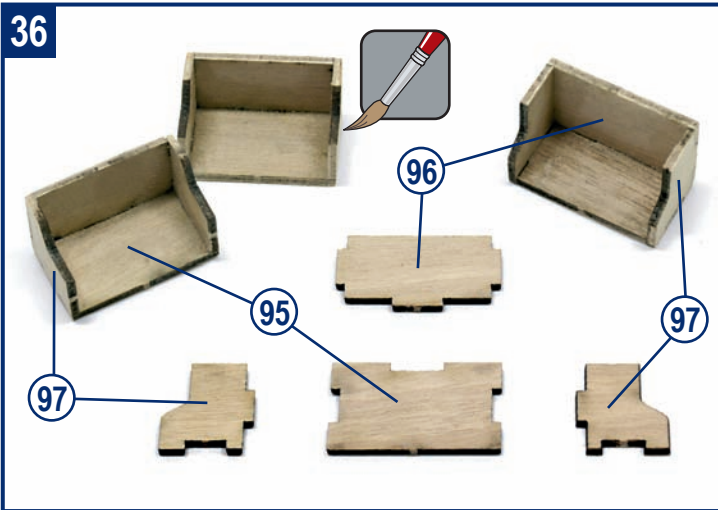

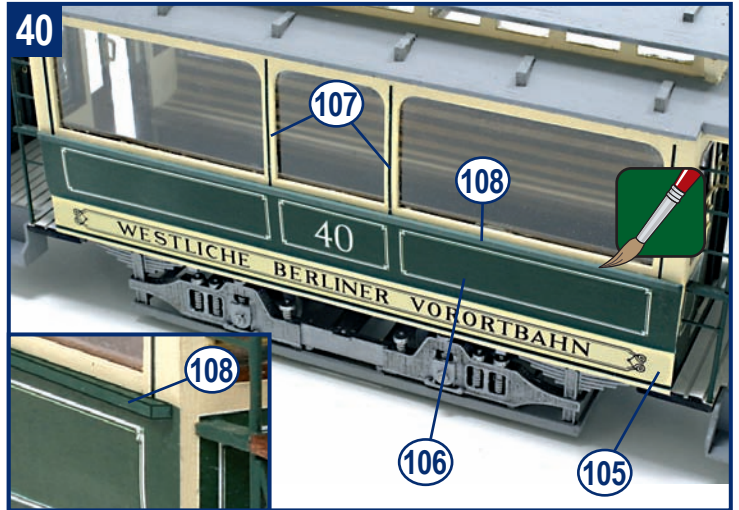
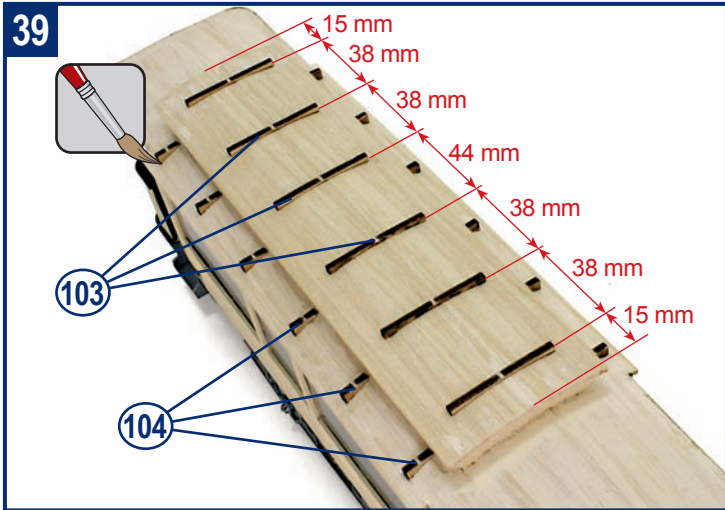
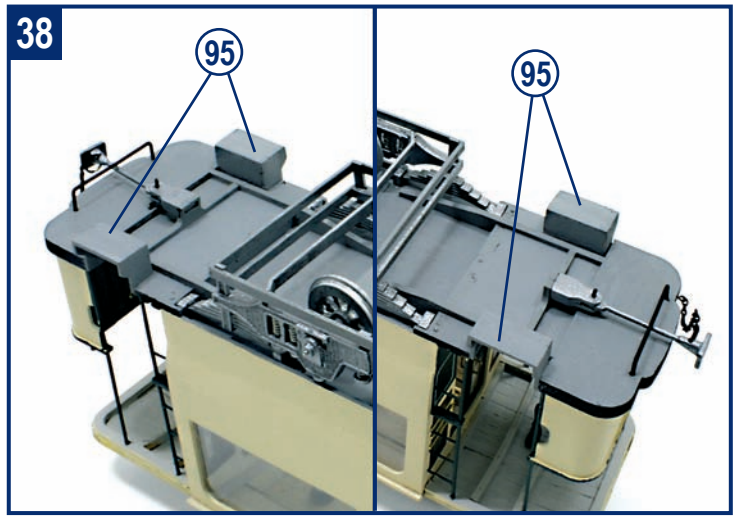
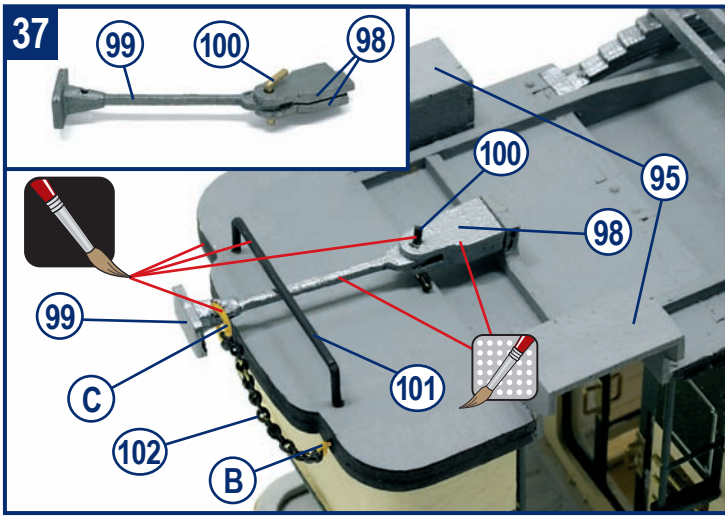

6

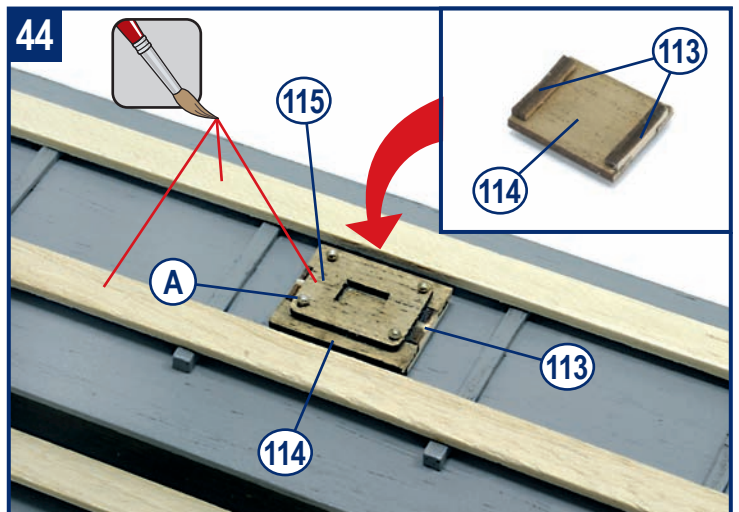
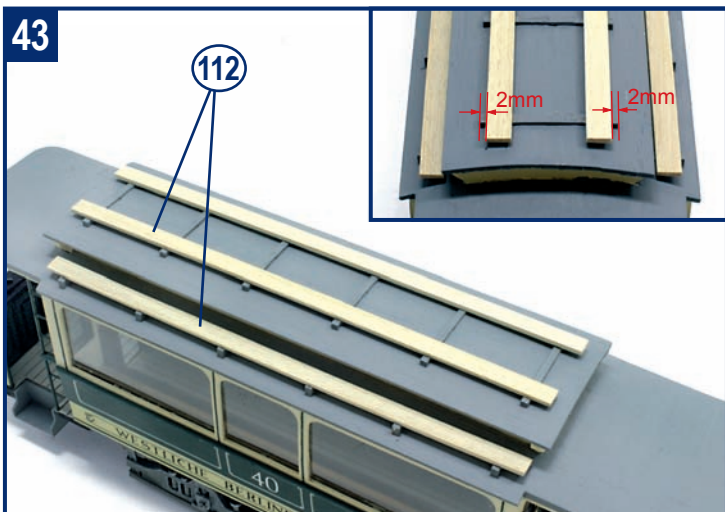
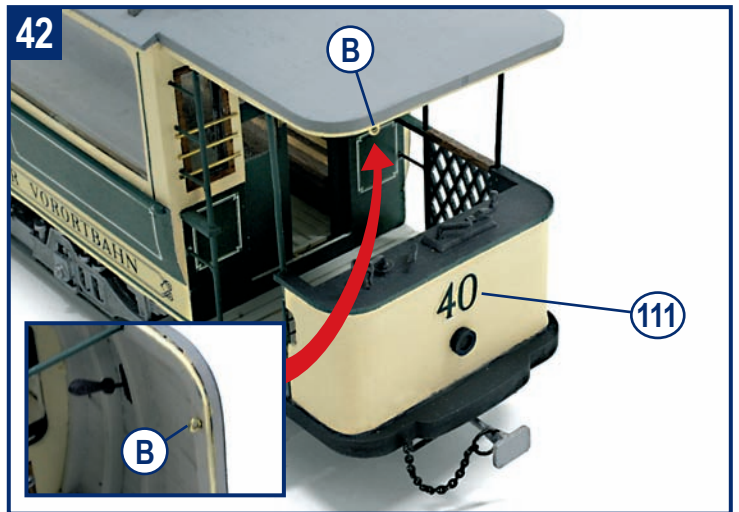
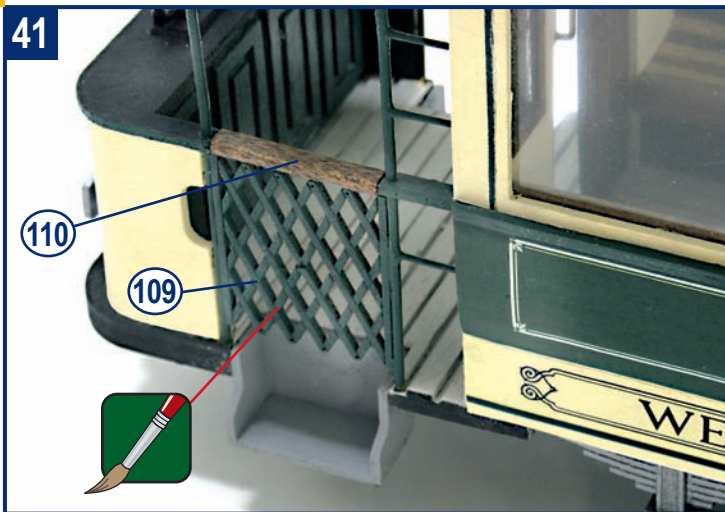

45

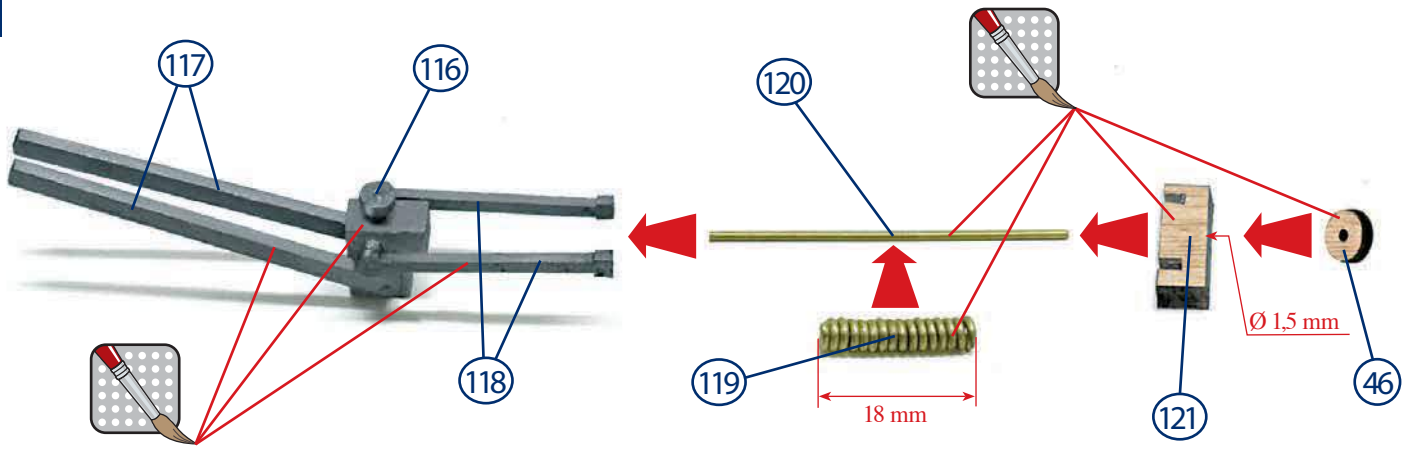

46

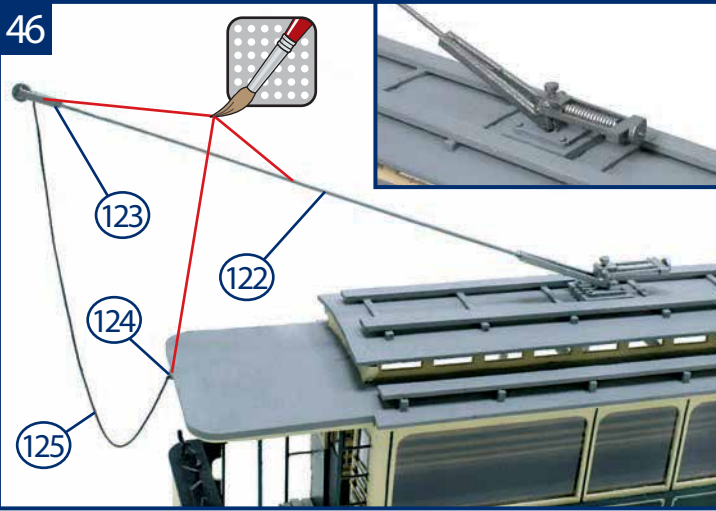

47

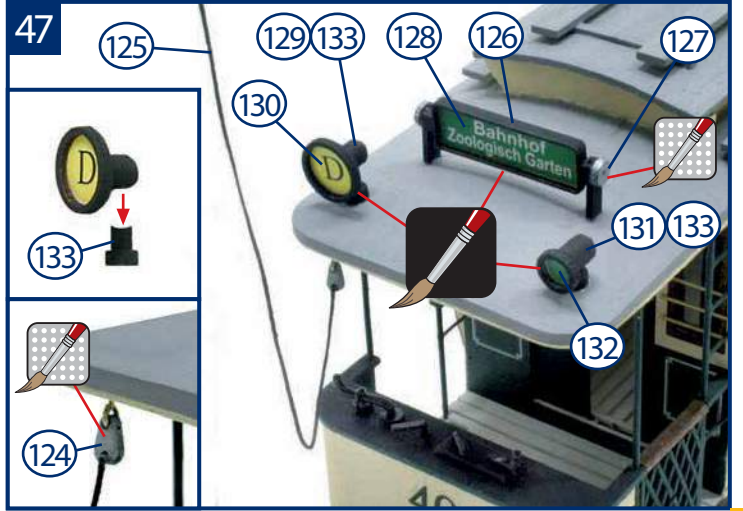

7



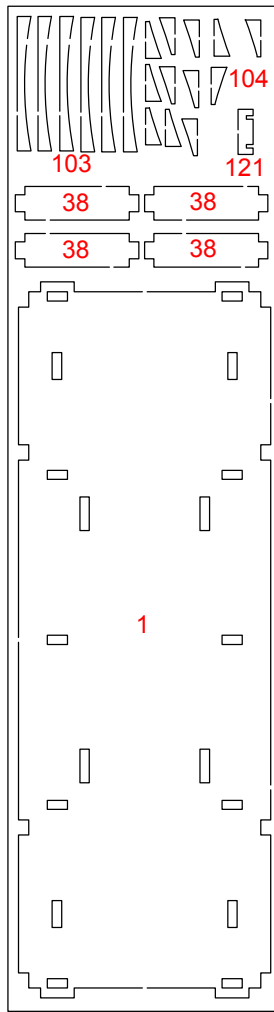

53004-1

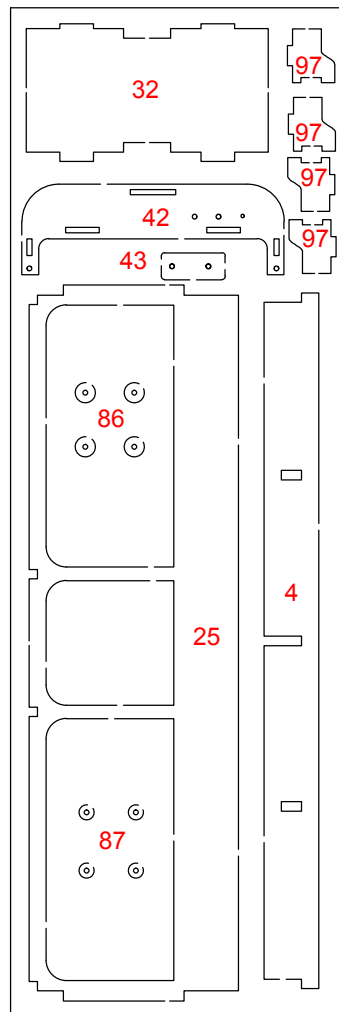

53004-3

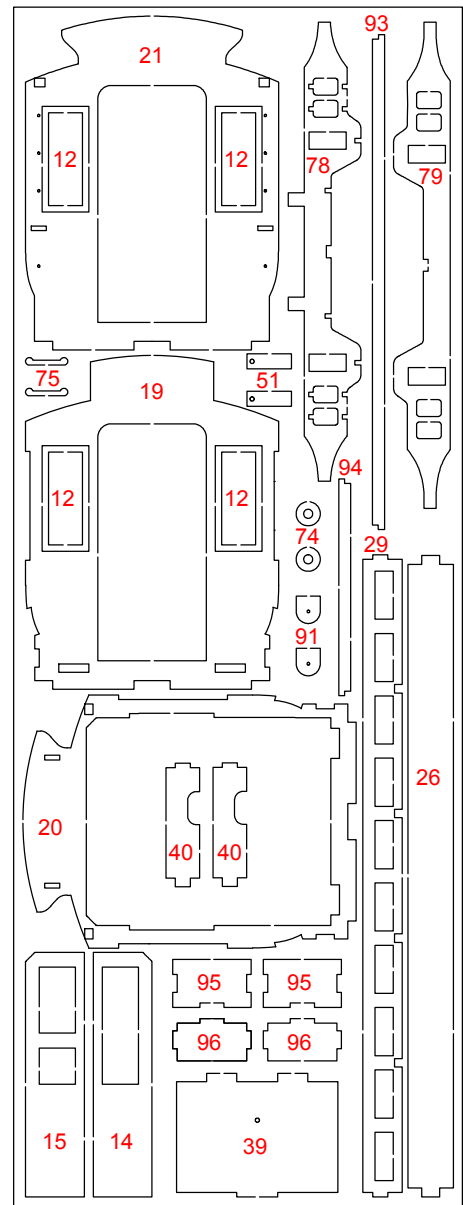

53004-4

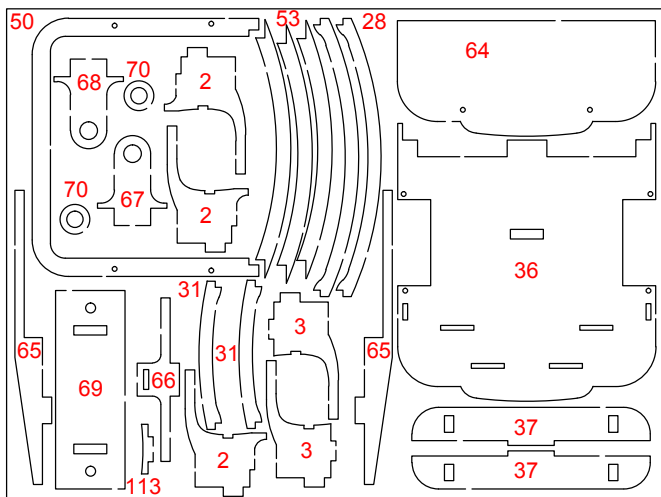

53004-2

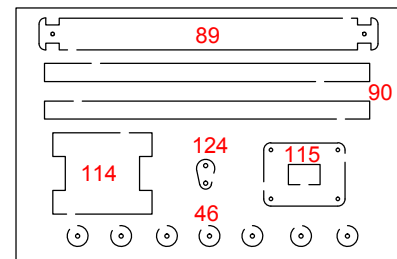

53004-5

